

2016 TOKYU OOH

MEDIA
GUIDE

東急OOHメディアガイド

TOKYU OOH MEDIA GUIDE 2016 | 東急OOHメディアガイド |

株式会社 東急エージェンシー
ビジネス創造センター 東急OOH局 東急OOHメディア部

〒107-8417 東京都港区赤坂4丁目8番18号 TEL.03-3475-9533 FAX.03-3475-9362
<http://www.tokyu-oo.jp/>



Tokyu Agency Inc.

【目次】 TOKYU OOH MEDIA GUIDE

媒体編

2016 TOKYU OOH トピックス①	002	駅ばり場所指定ボード (Bボード)	035	[東急百貨店 東横店] ハチ公階段臨時集中ばり	076
2016 TOKYU OOH トピックス②	003	大型セットボード「ビッグ」	036	[東急百貨店 東横店] ビッグウォール	077
2016 TOKYU OOH トピックス③	004	スーパーボード	040	[渋谷ヒカリエ] B3Fバナー	078
インタビュー	006	ロイヤルボード	041	[渋谷ヒカリエ] ヒカリエリングサイネージ	079
2015年度 掲出事例	008	道玄坂ハッピーボード	042	[渋谷ヒカリエ] のるるん時計	079
		プレミアム5セット	043	[渋谷ヒカリエ] イベントスクエア	080
デジタルメディア		T-4セット	044	[渋谷ヒカリエ] ショーウィンドウ	081
TOQビジョン	012	T2-4セット	045	渋谷駅前エリアマネジメント広告とは	082
お知らせモニター	013	T3-4セット	045	渋谷憲章シート広告	083
TOQサイネージビラー 東急百貨店 東横店2F	014	T-8セット	046		
TOQサイネージビラー 東横線渋谷駅ヒカリエ改札前	016	S-4セット	047	沿線マガジン	
TOQサイネージビラー 横浜駅・自由が丘駅	017	T-2セット	048	SALUS	084
田園都市線渋谷駅ビッグサイネージ	018	S-2セット	048	バスメディア	
武蔵小杉駅ホームビジョン	019	学校セット	049	車内額面ポスター	086
TOQサイネージビラー 二子玉川駅	020	フレコミボード	049	車内吊下ポスター	086
二子玉川駅ワイドサイネージ	020	4社合同企画 横浜駅ジャック	050	車内側吊下ポスター	086
二子玉川駅階段壁面サイネージ	021	駅ばりポスター・セット一覧	051	車内中吊ポスター	087
二子玉川駅シーリングサイネージ	021	臨時集中ばり	052	車内扉上広告	087
		フラッグ広告	054	車内扉上広告	087
車両広告		アドサークル	056	降車扉ステッカー	088
中づりポスター	022	フラットプレート	057	窓ステッカー	088
2F (中づり場所指定枠) 広告	023	行先表示器広告	058	降車ボタンステッカー	088
中づりポスター (単線枠)	023	シート広告 横断幕	058	車体側部広告 フィルムADスペース	089
まど上ポスター	024	自動改札機ステッカー	059	車体後部広告	089
ドア横ポスター (短期枠)	025	フロア広告	059	ラッピングバス	090
ドア横ポスターB (連結部ポスター)	025	アドスク 駅構内イベントスペース	060	トランセラッピング	091
ドアステッカー・ドアステッカー世田谷線	026	駅構内ラック広告	061	ハチ公バスラッピング	091
窓ステッカー	026	武蔵小杉駅 柱ラック広告	061	リムジンバスラッピング	092
路線別ステッカー	026	ホームドアステッカー	062	広告付きバス停	092
ツインステッカー	027	たまプラーザ駅 エスカレーター広告	063	停留所広告/停留所ポール広告	093
つり革広告	028	駅看板	063	その他のバス広告	093
ドア上ポスター	028	媒体マップ	064	東急バス 路線概略案内表	094
車体広告	029				
トークボックス	030	渋谷街メディア		その他	
東横線女性専用車 中づりジャック	031	ハチ公・南館ビッグシート	068	TOKYU OOH 媒体 納品日・作業時間帯	100
TOQライナー	031	モヤイシート	069	媒体別仕様・納品場所について	102
		Q2 ポイント	070	デジタルメディア納品・入稿仕様について	103
駅広告		Q'S WALL	071	TOKYU OOH 申込みルール	104
ゾーンジャックスベシヤル	032	Q'S EYE	072	TOKYU OOH 広告掲出規則	106
駅ばりポスター・一般	034	[東急百貨店 東横店] フラッグ広告	076	Q'S EYE 広告掲出規則	110

データ編

東急沿線エリア	
東急沿線エリアの人口推移と世帯数推移	114
東急沿線エリアの人口構成	115
東急沿線エリアの住民特性	116
東急沿線エリアの学校「大学・短大・高等学校」	117
来街者プロフィール 渋谷	118
東急グループの渋谷開発	121
来街者プロフィール 横浜	122
東急線利用者	
東急線 旅客種別利用人数	124
東急線 利用者プロフィール	125
東急線各駅1日平均乗降人数	130
渋谷駅利用者プロフィール	132
主要駅プロフィール 中目黒	136
主要駅プロフィール 自由が丘	137
主要駅プロフィール 武蔵小杉	138
主要駅プロフィール 日吉	139
主要駅プロフィール 横浜	140
主要駅プロフィール 二子玉川	141
主要駅プロフィール 溝の口	142
主要駅プロフィール 目黒	143
東急バス	
東急バス 旅客種別利用人数	144
その他	
交通広告共通指標推定モデルについて	146
データ出典	150
TOKYU OOH 指定代理店一覧	151
東急電鉄 電車路線図	152

2016 TOKYU OOH トピックス ①

新規媒体が続々登場! TOKYU OOHは今後も話題性の高い商品をご用意します。

一般社団法人渋谷駅前エリアマネジメントより広告事業の販売・管理・運用を受託

渋谷駅前エリアマネジメント広告は特別な許可を得て3年間の社会実験を実施。



SHIBUYA +FUN PROJECT
 一般社団法人渋谷駅前エリアマネジメント
 SHIBUYA AREA MANAGEMENT



【第1弾】渋谷駅前エリアマネジメント広告：渋谷憲章シート

渋谷駅前エリアマネジメント広告事業は、東京都屋外広告物条例の特例許可を受け、関係各所との諸手続きを経て、屋外広告物禁止区域に広告を掲出するものであり、渋谷駅前におけるエリアマネジメント活動の一環となるものです。広告事業は一般社団法人渋谷駅前エリアマネジメントが平成27年度～平成29年度の3年間、社会実験として取り組みます。広告事業の販売・管理・運用については、株式会社東急エージェンシーが業務受託し、TOKYU OOHの商品として販売していきます。渋谷街メディアの一つとして「渋谷駅前エリアマネジメント広告」をご活用ください。

▶ 詳細は、P.82・83

沿線情報マガジン「SALUS」



2016年4月より新たな「SALUS」に生まれ変わります。

東急沿線にあるステキなヒト・モノ・コトなど読者が行動したくなる情報を中心に誌面を構成します。生活者の目線に立ち、人の気配や温度感が感じられるような読者やクライアントにとって身近なメディアを目指します。中心読者は東急沿線に暮らす30代～40代の女性です。広告商品としては、多くのお問い合わせを頂戴した巻末インフォメーション枠を今回のリニューアルを機に広告枠として4枠をご用意しております。引き続き、沿線情報マガジン「SALUS」をご活用ください。

▶ 詳細は、P.84・85

自由が丘駅にサイネージを設置!



TOQSP 第5弾は自由が丘駅に設置。

渋谷エリア2か所・横浜駅・二子玉川駅に続く第5弾は、1日平均乗降人員数が48万人を超える東急東横線・大井町線自由が丘駅に設置しました。正面口改札や北口改札に向かうお客様や東横線・大井町線の乗換客に対して訴求が出来る商品となっております。TOKYU OOHデジタルメディアは、今後も新設・増設を計画中です。2016年度も、TOKYU OOHデジタルメディアをご活用ください。

▶ 詳細は、P.17

2016 TOKYU OOH トピックス ②

東急線各線の平均乗車時間を初公開!
 TOQビジョン搭載率が100%の東横線は1乗車あたりおよそ20分。

TOQビジョンが100%搭載されている東横線は、1乗車あたり平均乗車時間はおよそ20分となりました。1回の乗車でTOQビジョンを2回以上視認可能な時間となります。こちらのデータを元にTOQビジョンをはじめとした車両広告をご活用ください。

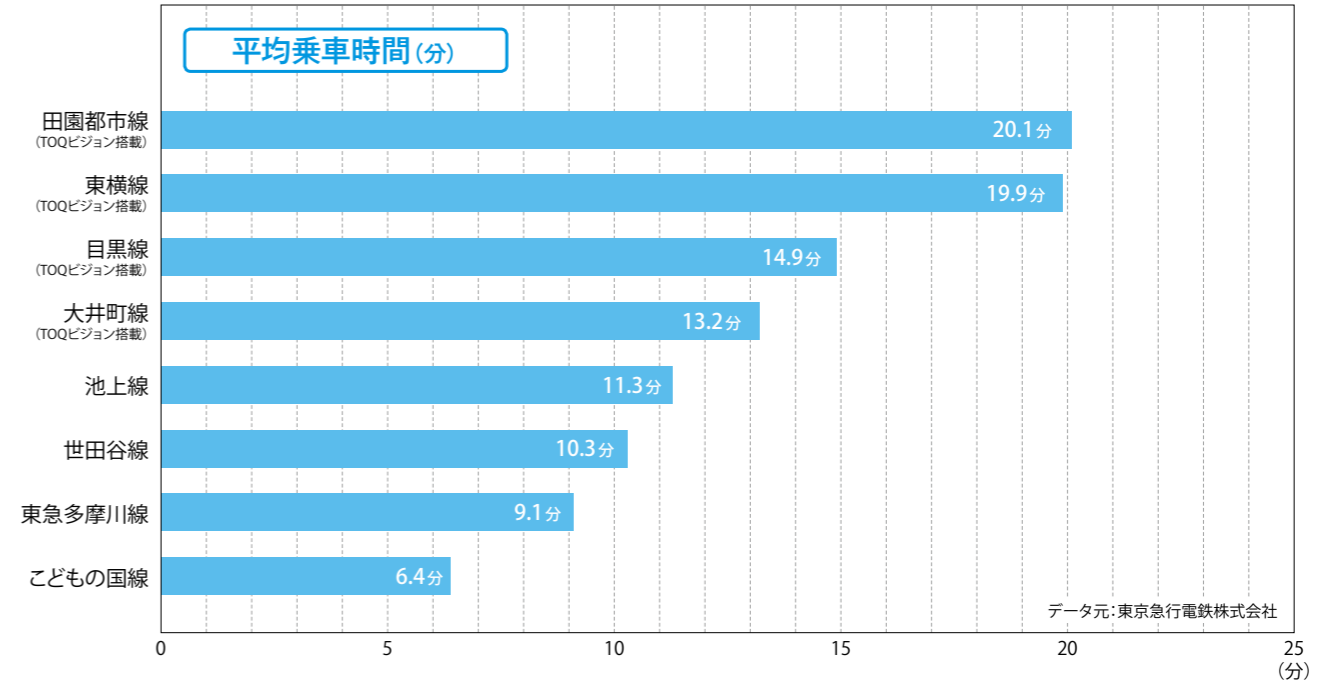

※平均乗車時間算出方法について
 東急各路線の総走行距離と総走行時間(折返し時間、待合せ時間を含む)をもとに、1乗車あたりの平均乗車キロを加味して算出。

TOQビジョン搭載編成数

今後も新型車両導入に伴い、17インチ液晶モニター(16:9)搭載車が続々登場予定

路線	全編成数	TOQビジョン搭載編成数	搭載型モニター	
			15インチ(4:3)	17インチ(16:9)
東横線	43編成	43編成	○	○
目黒線	23編成	8編成	○	○
田園都市線	45編成	16編成	○	×
大井町線	25編成	6編成	○	×

TOQビジョン入稿時のお願い

TOQビジョンを入稿の際に、HDカム・βカムそれぞれ1本ずつ納品していただくと17インチ・15インチ液晶モニターそれぞれに適切な映像を表示することができます。どちらか1本のみ納品される場合は以下のように放映されますので予めご了承ください。



2016 TOKYU OOH トピックス ③

渋谷駅の主要動線の流動調査結果を公開!

調査スポット1 田園都市線エリア ハチ公改札⇄出口8

田園都市線の乗降客が多く利用する渋谷駅のハチ公改札と出口8をつなぐ階段の流動調査結果を公開。このエリアは、1日あたり17万人を超える方にご利用いただいております。田都渋谷ビッグサイネージや田都渋谷臨時集中ばりなど多くの媒体をこのエリアは設置しておりますので今後とも活用ください。

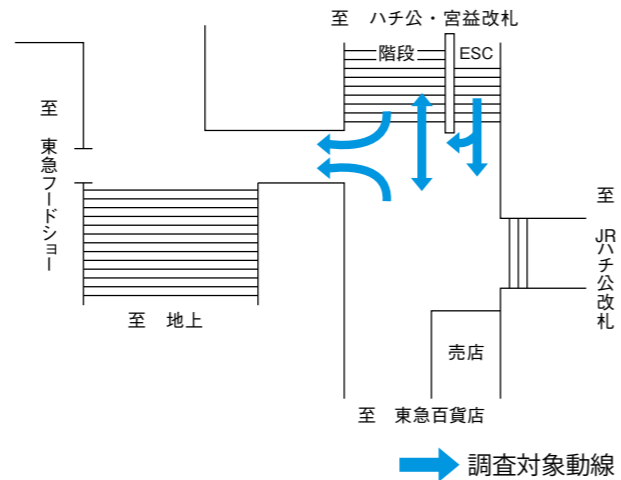
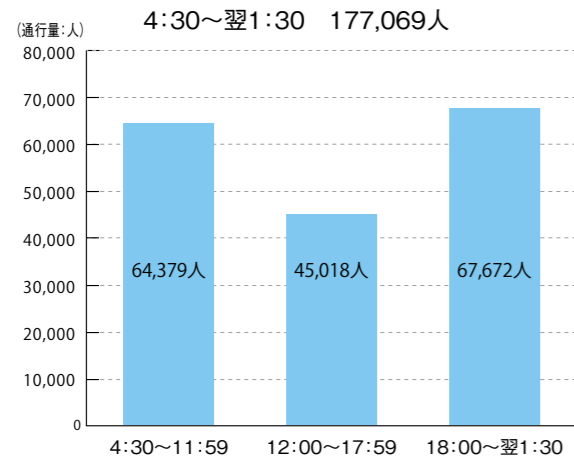

調査スポット3 東横線エリア ヒカリエ改札1・2⇄ヒカリエB3

TOQサイネージビラーヒカリエの媒体前通行者は1日5万人を超えています。今後も渋谷の再開発が進んでいく中でヒカリエ改札1・2からの流動は注目され続けるエリアとなります。こちらのエリアはTOQサイネージビラーヒカリエの他、B3バナーやのるん時計など様々な媒体を設置しています。今後とも活用ください。

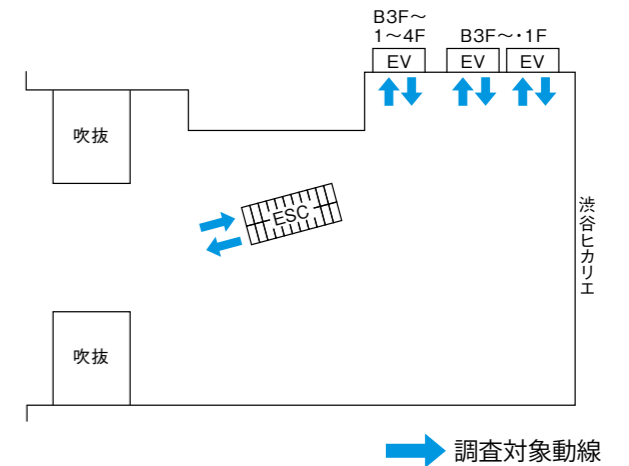
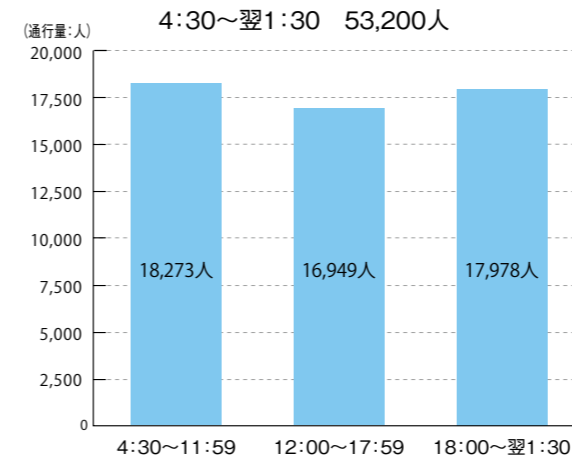

渋谷駅 B2F

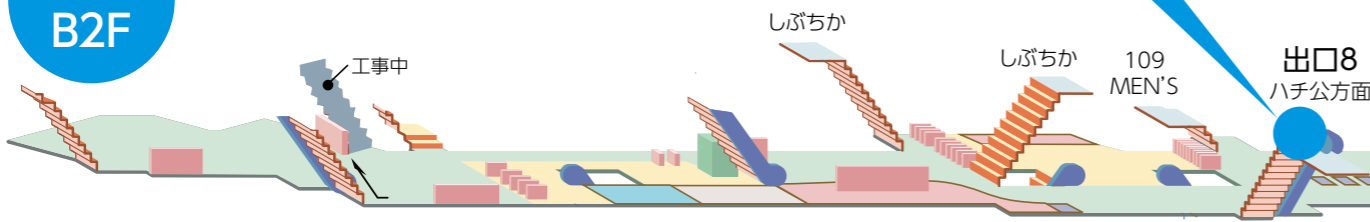

調査スポット2 田園都市線エリア No.7宮益坂改札⇄ハチ公改札連絡通路

「渋谷ちかみち」が完成し、渋谷の街を回遊する際は地上から地下を選ぶ人が増えました。調査スポットだけで1日9万人弱の方に「渋谷ちかみち」をご利用いただいております。調査スポットの通行者が正対する田都渋谷ビッグ8などを中心に、渋谷駅ハチ公改札周辺に設置したTOKYU OOHメディアを今後とも活用ください。

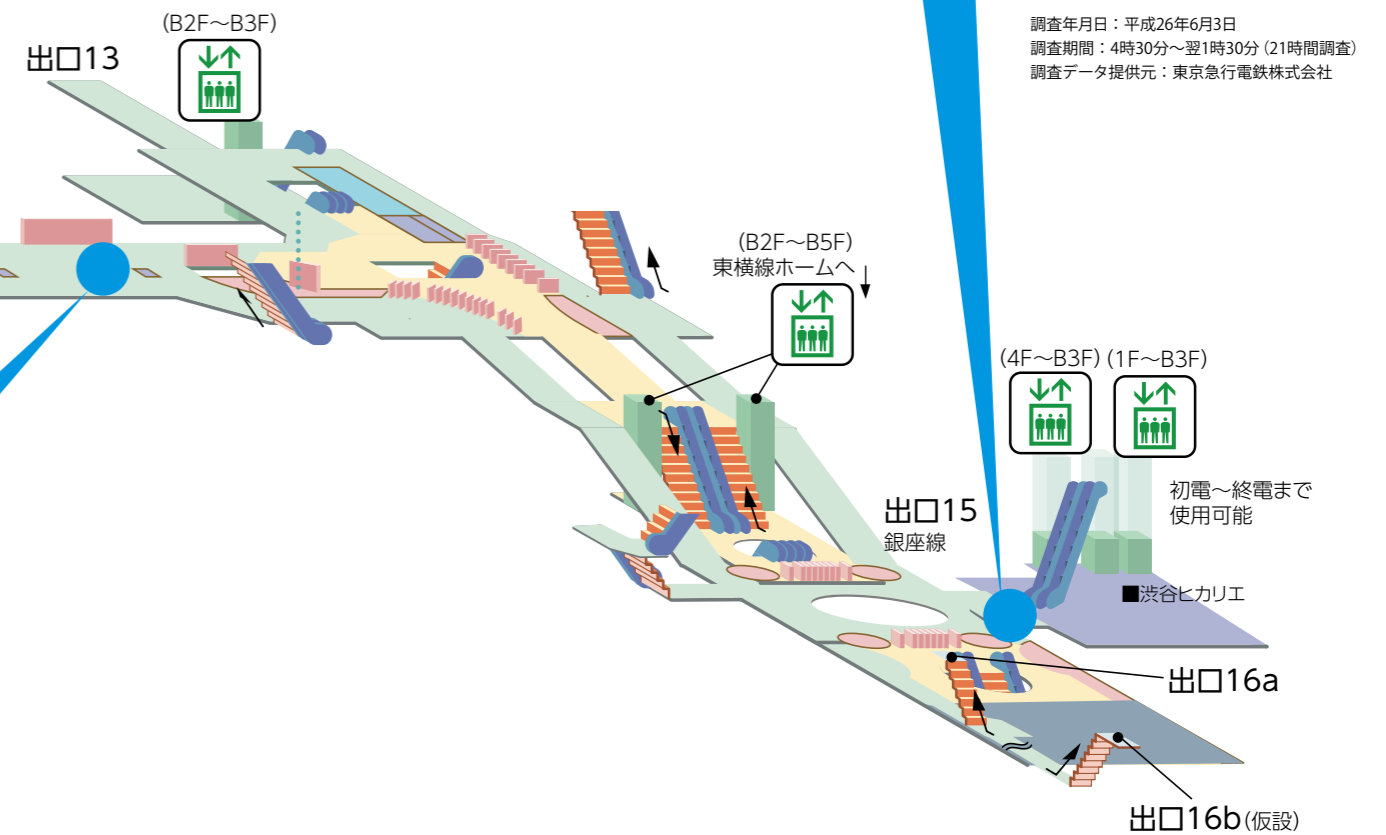
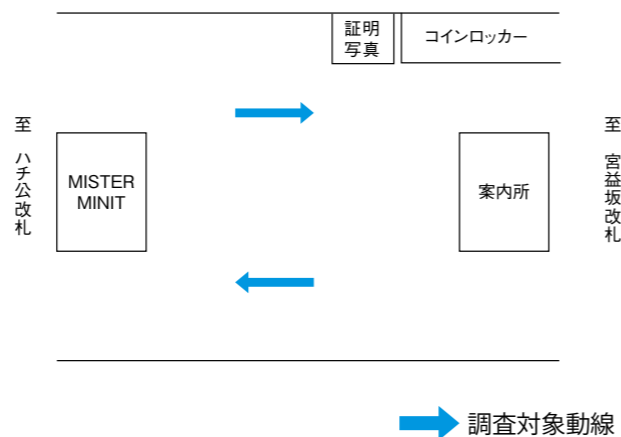
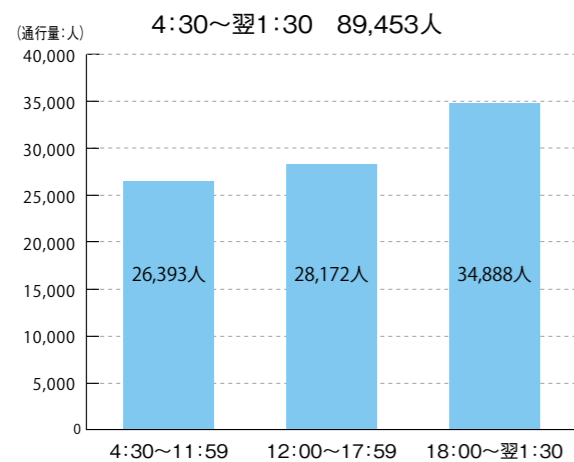

調査年月日：平成26年6月3日
調査期間：4時30分～翌1時30分(21時間調査)
調査データ提供元：東京急行電鉄株式会社

【インタビュー】株式会社JVCケンウッド OOHの活用について



TOQサイネージビラー東横線渋谷駅ヒカリエ改札前

JVC × TOKYU OOH

若い世代と新たな コミュニケーションを作るために。 選んだ媒体 TOKYU OOH、最大の魅力。

2008年10月、日本ビクター（JVC）とケンウッドが統合して、JVCとKENWOODの2つのブランドをもつJVCケンウッド。主にJVCブランドのヘッドホン商品の発信・訴求メディアにOOHを活用されています。その理由や訴求効果などについて、商品マーケティング担当の早川様にお話を伺いました。

— テレビや新聞・インターネットなど世の中には様々な広告媒体がある中で、なぜOOH（特に交通広告）を選ばれているのでしょうか。

早川：一般的に広告の王道はTVCMと言われてました。しかし、限られた予算の中でTVCMを継続的に出稿することは難しく、私たちはインパクトあるコンテンツを効果的に訴求できるメディアは他にないかと様々な媒体を比較・検討してきました。ポイントは1つです。JVCケンウッドがヘッドホンを訴求するにあたり、「ビクター」というブランドも知らない、「JVC」ってなんだろうという若い世代に向けて、新たなコミュニケーションをゼロから実施する決意をしたことです。そこで、若い世代が多く集まる渋谷で、「音楽が流れるインパクトのある媒体」を選定する中で「TOQサイネージビラーやQ'S EYE」が机上に残りました。「動く」「音が出る」という私達の要望がかなった媒体かつ情報発信基地「渋谷」の中心に設置さ

れているという魅力が実施に至る結論となりました。

— 広告用のデジタルサイネージは、多くの街や駅・そして電車の中にも設置されておりますが、展開エリアを渋谷や東急線を選んで頂いたのは、ターゲット層の狙いがあったということですね。

早川：その通りです。ターゲット層を明確にし、エリアのお客様にしっかり訴求が出来るのがOOHと感じています。TVでスポットCMを流すよりも実施した際の手応えを感じやすいというところも、OOHの良い所ですね。社内外共に多くの反応がタイムリーに届きます。

— 渋谷のOOHメディアは他のエリアに比べると、エンターティメント関連（特に音楽関連）の広告出稿が多いのですが、広告主から見た渋谷の魅力を教えて頂けますでしょうか。

早川：音楽と親和性の高いヘッドホンという商材だからこそ、エンタメ好きな若い人たちが集まるエリアで情報発信をするという事に私たちは意義を感じております。渋谷という街はそれが可能なエリアと捉えており継続的に広告を実施し「ブランディング」につながればと思っています。渋谷の魅力をもう一つあげますと、若い世代のスマホ活用による反応が早いことです。また、OOHメディアは「その期間」「その場所」に行けば誰でも見られるという保証があるところがいいですね。特にTOQサイネージビラー東急百貨店東横店2階やTOQサイネージビラー東横線渋谷駅ヒカリエ改札前は1社独占放映ができるのは非常に魅力です。過去事例となりますが、家入レオさんを起用したCMを流した際、情報がSNS等で拡散され、多くのファンがその期間に渋谷を訪れるという現象が発生しました。

— SNSでの拡散というのはOOHの一つの魅力と私たちは感じておりますが、家入レオさんの展開以外にも何かSNSの拡散力を感じた事例などございますか？

早川：家入レオさんの翌年にKEYTALKさんという若年層中心に人気のロックバンドを起用した際は、ものすごく拡散力を感じました。掲出が開始した当日の朝早い時間帯にもかかわらず「今、ここで（上映）やっている！」というニュースがSNS上で広く拡散されました。地方から広告を見る為に渋谷まで来られるファンも現れるなど、コアなファンがいる場合にはかなり盛り上がりですね。新コンテンツに切り替えると、またSNS上でメンバーやスタッフ・ファン同士がコミュニケーションを展開してくれて、その声を聞いてまた多くのファンが訪れて継続したコミュニケーションが取れました。ここから「JVC」ブランドを知って頂くきっかけになればうれしい限りです。SNS上での「声」の力は今のコミュニケーションにとっては大きな影響力をもっているといつも感じています。

— 今後のTOKYU OOHに期待される事をお聞かせください。

早川：ここ数年、渋谷エリアでのジャック展開を実施して定着はし

ましたが、やはり、次の段階としては何か新しい事をやりたくなってきましたよね！手法や媒体自体が発信・拡散されるようなネタがあればいいと思います。発信・拡散という事において、広告主側だけではなくTOKYU OOH側でも一緒に仕掛けをしてもらえる商品があれば良いと思います。実験という形でお互いのメリットになることを実施していきたいですね。実は私たちも小さな実験は常にしています。サイネージのコンテンツをクリスマスシーズンのみメッセージを入れてみたりとか、小さな工夫やこだわりがお客様に伝わるのは、お客様と向き合っている感じがあって嬉しいですね。実際、反応もあり手応えを感じています。

— TOKYU OOHも関係各所と協力体制を今まで以上に築き、いろいろな要望に応えていけるよう全力で努めます。

早川：私たちも、エリアやターゲットの選定がしやすいOOHで、コミュニティと連携していくなど、もっとお客様と近く向き合えるコミュニケーションを模索していきたいと思っています。

【インタビュー】2016年3月2日（水曜日）

株式会社JVCケンウッド メディア事業統括部 AVC統括部
AVCマーケティング部 チーフ

早川 厚子 様



ドア横ポスター（短期枠）

TOQサイネージビラー東急百貨店東横店2F

TOQビジョン

2015年度 掲出事例

掲出事例 1
 広告主：株式会社フジテレビジョン
 掲出内容：ドラマ「無痛」番組告知
 実施時期：2015/10/1～2015/10/14

掲出媒体

道玄坂ハッピーボードA/B、田都渋谷ビッグサイネージ



掲出事例 3
 広告主：株式会社マガジンハウス
 掲出内容：創業70周年雑誌集中告知
 実施時期：2015/10/2～2015/11/3

掲出媒体

東急線全線中ぶり(出版社特約利用)



掲出事例 4
 広告主：日本中央競馬会
 掲出内容：日本ダービー
 実施時期：2015/5/16～2015/5/31

掲出媒体

ハチ公・南館ビッグシート、
 TOQサイネージピラー東急百貨店東横店2階(運動スペース)
 東急百貨店東横店フラッグ広告 など



掲出事例 2
 広告主：株式会社CHINTAI
 掲出内容：ブランド告知
 実施時期：2015/8/24～2015/8/30

掲出媒体

田園都市線渋谷駅ゾーンジャックセット



媒体編

TOQビジョン 車内液晶モニター広告

●今や定番の電車内デジタルサイネージ媒体です。乗り入れ路線でも同内容のまま放映されます。

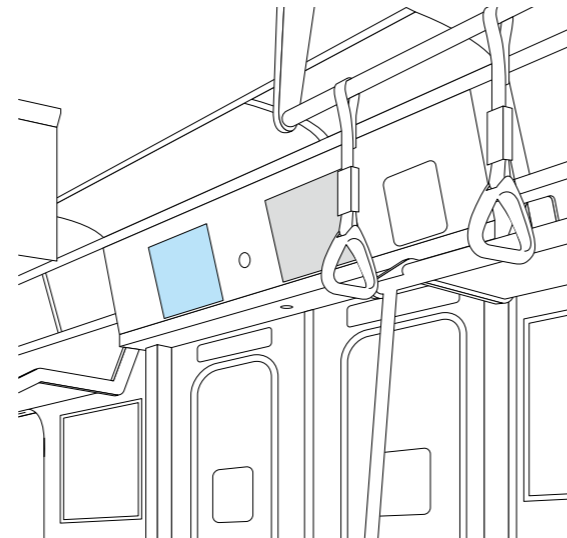

媒体概要

線名	画面数(1編成)	編成数	画面サイズ
東横	64面・80面	43編成(2,864面)	15インチ、 17インチ 液晶モニター
目黒	48面	8編成(384面)	
田園都市	80面・92面	16編成(1,436面)	
大井町	48面	6編成(288面)	
合計	—	73編成(5,028面)	

●東横には「みなとみらい線」が含まれます。
*TOQボックス、Bボックスを除く面数となります。

放映期間・放映料

期間	放映時間	放映料 (1素材)	放映料 (2~3素材)	放映料 (4~6素材)
7日 (月~日)	15秒	1,000,000円	1,100,000円	1,200,000円

TOQビジョン車内配置図

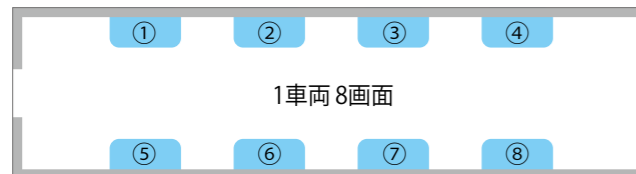

*田園都市線のみ6ドア(1車両12画面)の車両が一部含まれます。

納品日・作業日

納品日	作業日・時間帯			
	前日作業	当日作業	作業開始	作業終了
7営業日前 午前	—	—	当日午前0時切替	

TOQビジョン搭載編成数

路線	全編成数	TOQビジョン搭載編成数
東横線	43編成	43編成
目黒線	23編成	8編成
田園都市線	45編成	16編成
大井町線	25編成	6編成

規格

画面サイズ 15インチ液晶モニター(4:3) / 17インチ液晶モニター(16:9)

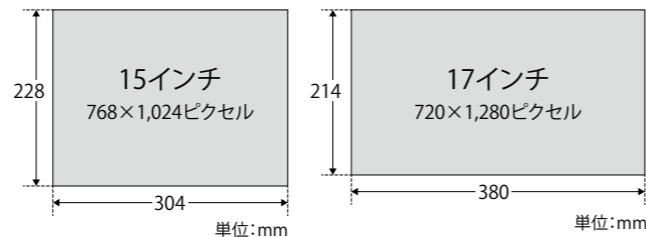

備考

- 販売枠数
15秒 / 32枠(8分1ロールの繰返し)
※放映枠の編成は当社で行います。
- 映像制作
音声はありませんので、テロップなどを使用しメッセージが伝わる内容で制作してください。
- 納品方法
・素材納品日：(土・日・祝祭日を除く) 放映開始の7営業日前午前
・納品形態：放映用素材…HDカム、デジタルβカム、βカム
審査用素材…PCで再生可能なデータ
・1素材の尺は120秒までご注意ください。
- その他
・以下に該当する素材の放映は不可とします。
1. 放映権、著作権、肖像権等の権利が侵害されている、またはその恐れがあるもの。
2. 映像の質そのものが劣悪等の理由により放映に適さないもの。
・複数素材の放映パターンはシステム上対応いたしかねる場合がありますので、事前にお問い合わせください。
・入稿フォーマットなど、詳細についてはお問い合わせください。
・車両故障や事故等のトラブルで運行が変更・中止となる場合がありますので予めご了承ください。
また、システム上の理由から、一部又は全編成にて放映できなくなる可能性があります。これらの場合、広告料金変更の対象になりません。

お知らせモニター

NEW

●改札口付近に設置された視認性の高いサイネージです。



全駅セット

放映期間・放映料

期間	画面	放映時間	放映料 (1素材)	放映料 (2~5素材)	放映料 (6素材以上)
7日 (月~日)	57駅 85面	120秒	500,000円	550,000円	600,000円

●販売枠数(限定2枠) 1枠：120秒×10回 / 1時間
※最低放映時間は緊急時放映・支障を含め、全体の約90%とします。
※大規模災害時、東急線運行支障時などは広告の放映が変更・中止となる場合がありますので予めご了承ください。

単駅

渋谷駅以外の55駅であれば、一駅単位でも申込み可能です。

放映期間・放映料

期間	画面	放映時間	放映料 (1素材)	放映料 (2~5素材)	放映料 (6素材以上)
7日 (月~日)	各駅 1~6面	15秒	40,000円	45,000円	50,000円

●販売枠数(各駅4枠) 1枠：15秒×10回 / 1時間
※最低放映時間は緊急時放映・支障を含め、全体の約90%とします。
※大規模災害時、東急線運行支障時などは広告の放映が変更・中止となる場合がありますので予めご了承ください。
※駅により表示面数は異なります。詳細はお問合せください。

入稿仕様

1枠あたりの総素材容量は180MB迄、1素材あたりのデータ量上限は100MB迄でご注意ください。

区分	全画面表示の際の推奨	使用可能な ファイル形式	ファイル形式別の推奨	ファイル形式別の制約事項
静止画	[幅]1920ピクセル [高さ]1080ピクセル [解像度]72dpi以上 [カラーモード] RGB 24bitカラー	BMP	なし	[形式オプション] Windows標準
		GIF	なし	[描画方法] 標準(インターレースなし) ※アニメNG
		JPEG	なし	※最適化、プログレッシブは設定しないでください。 ※カラーモードCMYKには対応していません。
		PNG	なし	[描画方法] 標準(インターレースなし)
動画	[幅]1920ピクセル [高さ]1080ピクセル [フレームレート]29.97または30 [ピクセル縦横比] 正方形ピクセル [ビットレート]5Mbps [ビットレートエンコーディング] CBR	WMV	[ビデオコーデック] Windows Media Video9 Windows Media Video9 advanced profile	エンコード方法、エンコードツールにより 正しく再生されない場合があります。 (正しく再生されない場合は、お客様にて、再エンコードをお願いいたします。) ●コンテンツの終わりの0.5秒の画像が静止していることを お勧めいたします。

媒体概要

掲出駅	画面	音声	放映時間
57駅	32~70インチ・85面 各駅1~6台設置	無	4:30~25:00

規格

32~70インチ液晶ディスプレイ(16:9)

備考

- 放映枠の編成は当社で行います。
- 業種規制(下記に該当する業種の掲出は不可)
遊技場(パチンコ店・パチンコ機器メーカー、及び麻雀屋舎)、
ギャンブル、電力事業
- 映像制作
音声はありませんので、テロップなどを使用しメッセージが伝わる内容で制作してください。
- 納品方法
・素材納品日：(土・日・祝祭日除く) 放映開始の7営業日前午前
・納品形態：入稿仕様についてはお問い合わせください。
- 以下に該当する素材の放映は不可とします。
・放映権、著作権等の権利が侵害されている、またはその恐れがあるもの。
・映像の質そのものが劣悪等の理由により放映に適さないもの。
・TOKYUOOH広告掲出規則に準じます。

納品日・作業日

納品日	作業日・時間帯			
	前日作業	当日作業	作業開始	作業終了
7営業日前 午前	—	—	当日午前0時切替	

TOQサイネージピラー 東急百貨店 東横店2F

●東急百貨店東横店、JR、銀座線、井の頭線利用者等で終日賑わうコンコースに1社買切で放映します。



掲出期間・掲出料

掲出駅	数量	期間	放映時間	放映料
東急百貨店 東横店2F	10柱 36面	7日(月～日)	4:30～25:00	4,000,000円

規格

画面サイズ ① タテ1,538.9mm×ヨコ865.6mm 70インチ液晶ディスプレイ 33面
 ② タテ1,329.1mm×ヨコ747.6mm 60インチ液晶ディスプレイ 3面

備考

- 販売枠数
20時間30分×1週間/1枠
※最低放映時間は緊急時放映・支障を含め、全体の約90%とします。
※お申込頂いていた翌週のTOQSPサンプリングSPが決定した場合、搬入・施工準備作業を始める為、該当2柱の日曜日の放映が、21時～支障する場合があります。
- 納品方法
 - 素材納品日：(土・日・祝祭日除く) 放映開始の5営業日前午前 (WMVの場合)
 - 納品形態：入稿仕様についてはお問い合わせください。
 - ※テープメディア (HD-CAM、HD-CAMSR等) の場合は、放映開始の10営業日以上前納品となります。実施される場合は事前にご相談ください。
 - 音声映像に音声を入れた状態で納品してください。
 - 音声レベルはOVUレベル (-20dBFS) または、民放連のラウドネス基準を満たした状態で入稿してください。
 - 1画面あたりの総素材容量は180MBまで、1素材あたりのデータ量上限は100MBまでで用意ください。
- 以下に該当する素材の放映は不可とします。
 - 放映権、著作権、肖像権等の権利が侵害されている、またはその恐れがあるもの。
 - 映像の質そのものが劣悪等の理由により放映に適さないもの。
 - 百貨店業、並びにこれに類するもの。

納品日・作業日

納品日	作業日・時間帯			
	前日作業	当日作業	作業開始	作業終了
5営業日前 午前	—	—	—	—

TOQサイネージピラー
 東急百貨店東横店2Fのオプションで、
イベントスペースが活用できます。
 詳細はP.60にてご確認ください。

TOQサイネージピラー東急百貨店・東横店2F MAP

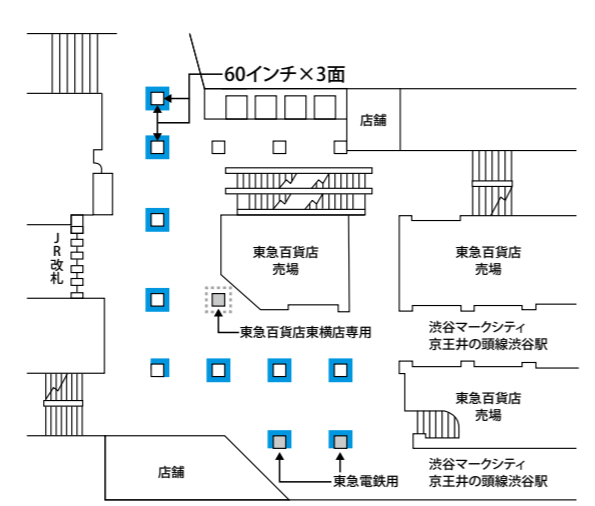

●オプション(ラッピング)

●ディスプレイ周りにシートを貼り、ジャック感・インパクトを引き上げるオプションメニューです。



東急百貨店・東横店2F TOQサイネージピラー フルラッピング



東急百貨店・東横店2F TOQサイネージピラー 扉面ラッピング

掲出期間・掲出料

掲出駅	数量	期間	掲出料	制作費・取付費
東急百貨店 東横店2F	フルラッピング 10柱36面	7日(月～日)	800,000円	2,700,000円
	フルラッピング 5柱20面		800,000円	1,500,000円
	扉面ラッピング 10柱36面		800,000円	1,800,000円
	扉面ラッピング 5柱20面		800,000円	1,000,000円

規格

各壁面毎にサイズが異なります。詳細はお問合せください。
 (ディスプレイ部分は除きます)

備考

- 百貨店業、並びにこれに類するものは不可とします。
- 納品方法
 - 入稿締切日：(土・日・祝祭日を除く) 掲出開始の15営業日前
 - 納品形態：入稿仕様についてはお問い合わせください。
 - ※制作は弊社にて行います。申込時に完全データを搬入してください。
- TOKYUOOH広告掲出規則に準じます。

納品日・作業日

納品日	作業日・時間帯			
	前日作業	当日作業	作業開始	作業終了
概ね 15営業日前	○(日曜日)	—	日曜日夜間	

TOQサイネージピラー東急百貨店・東横店2F MAP

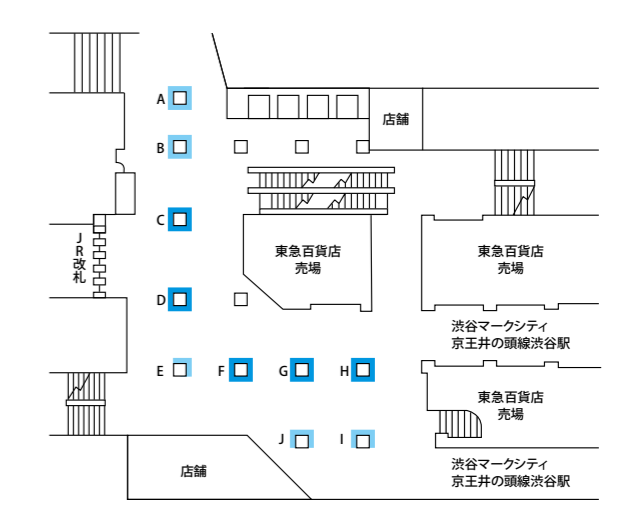

■…5柱(20面)ラッピング ■+…10柱(20面+16面)ラッピング

TOQサイネージピラー 東横線渋谷駅ヒカリエ改札前

●1社買切で音声付のデジタルサイネージです。ヒカリエの地下玄関口で来街者を迎えます。



掲出期間・掲出料

掲出駅	数量	期間	放映時間	放映料
東横線・渋谷B3F	7柱 28面	7日(月～日)	4:30～25:00	2,000,000円

オプション(ラッピング)

掲出駅	数量	期間	掲出料	制作費・取付費
東横線・渋谷B3F	フルラッピング 7柱28面	7日(月～日)	500,000円	1,100,000円
	扉面ラッピング 7柱28面		500,000円	1,000,000円

●オプション(ラッピング)についての詳細はお問い合わせください。

規格

画面サイズ タテ1,538.9mm×ヨコ865.6mm 70インチ液晶ディスプレイ

備考

- 販売枠数
20時間30分×1週間/1枠
※最低放映時間は緊急時放映・支障を含め、全体の約90%とします。
- 納品方法
 - 素材納品日：(土・日・祝祭日除く) 放映開始の5営業日前午前(WMVの場合)
 - 納品形態：入稿仕様についてはお問い合わせください。
 - 音声映像に音声を入れた状態で納品してください。
 - 音声レベルは0VUレベル(-20dBFS)または、民放連のラウドネス基準を満たした状態で入稿してください。
 - 1画面あたりの総素材容量は180MBまで、1素材あたりのデータ量上限は100MBまでご用意ください。
- 以下に該当する素材の放映は不可とします。
 - 放映権、著作権、肖像権等の権利が侵害されている、またはその恐れがあるもの。
 - 映像の質そのものが劣悪等の理由により放映に適さないもの。
- オプションラッピング実施時において、一部の柱が防火シャッターレールの設置位置の関係で、部分的に見えない状態になっています。

納品日・作業日

納品日	作業日・時間帯			
	前日作業	当日作業	作業開始	作業終了
5営業日前 午前	-	-	-	-

TOQサイネージピラー東横線渋谷駅ヒカリエ改札前(B3F)MAP

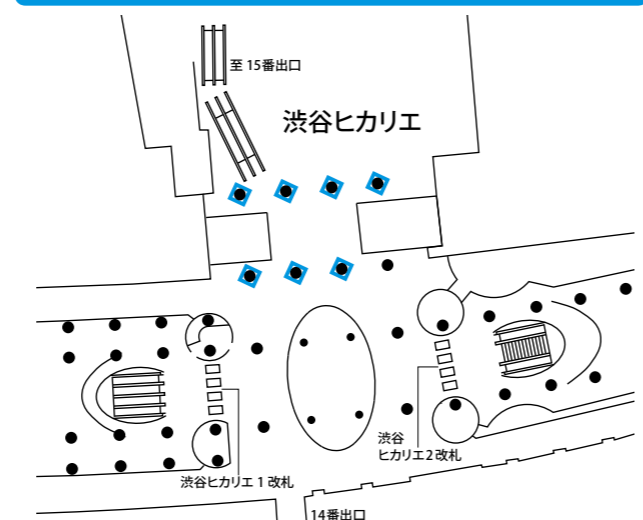

TOQサイネージピラー 横浜駅・自由が丘駅

●横浜駅・自由が丘駅にも改札や乗換通路等、利用者が集中するエリアにもデジタルサイネージを設置しています。



掲出期間・掲出料

掲出駅	数量	期間	放映時間	放映料
東横線・横浜	6柱 16面	7日(月～日)	4:30～25:00	500,000円
東横線/大井町線・自由が丘	4柱 12面			900,000円

オプション(ラッピング)

掲出駅	数量	期間	掲出料	制作費・取付費
東横線・横浜	フルラッピング 6柱16面	7日(月～日)	100,000円	1,400,000円
	扉面ラッピング 6柱16面		100,000円	1,100,000円
東横線/大井町線・自由が丘	フルラッピング 4柱12面		100,000円	900,000円

●オプション(ラッピング)についての詳細はお問い合わせください。

規格

画面サイズ
(横浜駅)
① タテ1,538.9mm×ヨコ865.6mm 70インチ液晶ディスプレイ 15面
② タテ1,209.6mm×ヨコ680.4mm 55インチ液晶ディスプレイ 1面
(自由が丘駅)
タテ1,538.9mm×ヨコ865.6mm 70インチ液晶ディスプレイ 12面

備考・納品日・作業日

P.16のTOQサイネージピラー東横線渋谷駅ヒカリエ改札前と基本同様。
※自由が丘駅のみ以下の点ご注意ください。
TOQサイネージピラー自由が丘駅は無音ですので、音声はいれずに納品してください。

TOQサイネージピラー横浜駅MAP

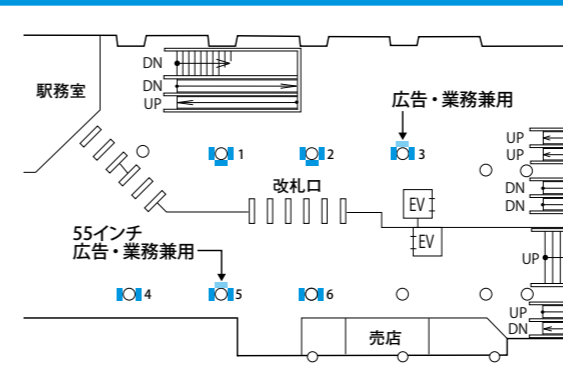

TOQサイネージピラー自由が丘駅MAP

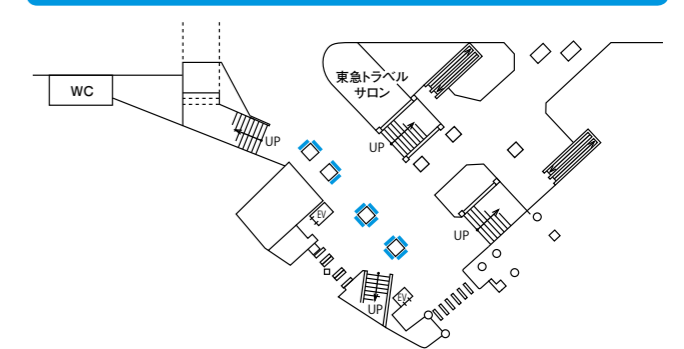

田園都市線・大井町線二子玉川駅にもTOQサイネージピラーは設置しております。詳しくはP.20にてご確認ください。

田園都市線渋谷駅ビッグサイネージ

●ハチ公改札、JR線乗り換え口等へ向かう通路に設置された4K対応サイネージです。

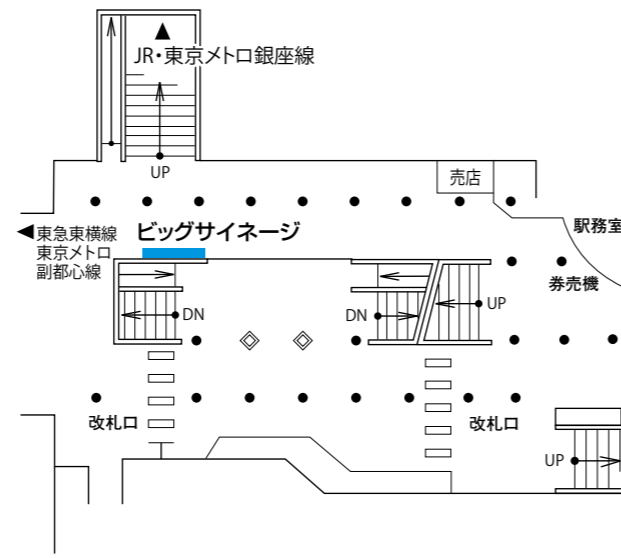

媒体概要

掲出駅	画面	音声	放映時間
田園都市線・渋谷駅	98インチ	無	4:30~25:00

放映期間・放映料

期間	放映料
7日(月~日)	1,500,000円

納品日・作業日

納品日	作業日・時間帯			
	前日作業	当日作業	作業開始	作業終了
5営業日前 午前	-	-	-	-

規格

98インチ4K液晶ディスプレイ(16:9)
画素数3,840ピクセル×2,160ピクセル

備考

- 販売枠数
20時間30分×1週間/1枠
※最低放映時間は緊急時放映・支障を含め、全体の約90%とします。
- 映像制作
音声はありませんので、テロップなどを使用しメッセージが伝わる内容で制作してください。
- 納品方法
・素材納品日：(土・日・祝祭日除く) 放映開始の5営業日前午前
・納品形態：入稿仕様についてはお問い合わせください。
・総素材容量は4GBまで。1素材あたりのデータ量上限は2GBまででご利用ください。
- 以下に該当する素材の放映は不可とします。
・放映権、著作権、肖像権等の権利が侵害されている、またはその恐れがあるもの。
・映像の質そのものが劣悪等の理由により放映に適さないもの。
・TOKYUOOH広告掲出規則に準じます。

掲出期間・掲出料

期間	掲出料	制作費・取付費	作業日
7日	100,000円	400,000円	日曜夜間

規格

詳細はお問合せください。(モニター部分は除きます)

備考

- 納品方法
・入稿締切日：(土・日・祝祭日を除く) 掲出開始の15営業日前
・納品形態：入稿仕様についてはお問い合わせください。
※制作は弊社にて行います。申込時に完全データを搬入してください。
- TOKYUOOH広告掲出規則に準じます。

納品日・作業日

納品日	作業日・時間帯			
	前日作業	当日作業	作業開始	作業終了
概ね 15営業日前	○ (日曜日)	-	-	日曜日夜間

オプション(ラッピング)



武蔵小杉駅ホームビジョン

●乗車位置上部と行先表示機の間であり、電車の待ち時間に自然と目に留まる注目率の高い媒体です。

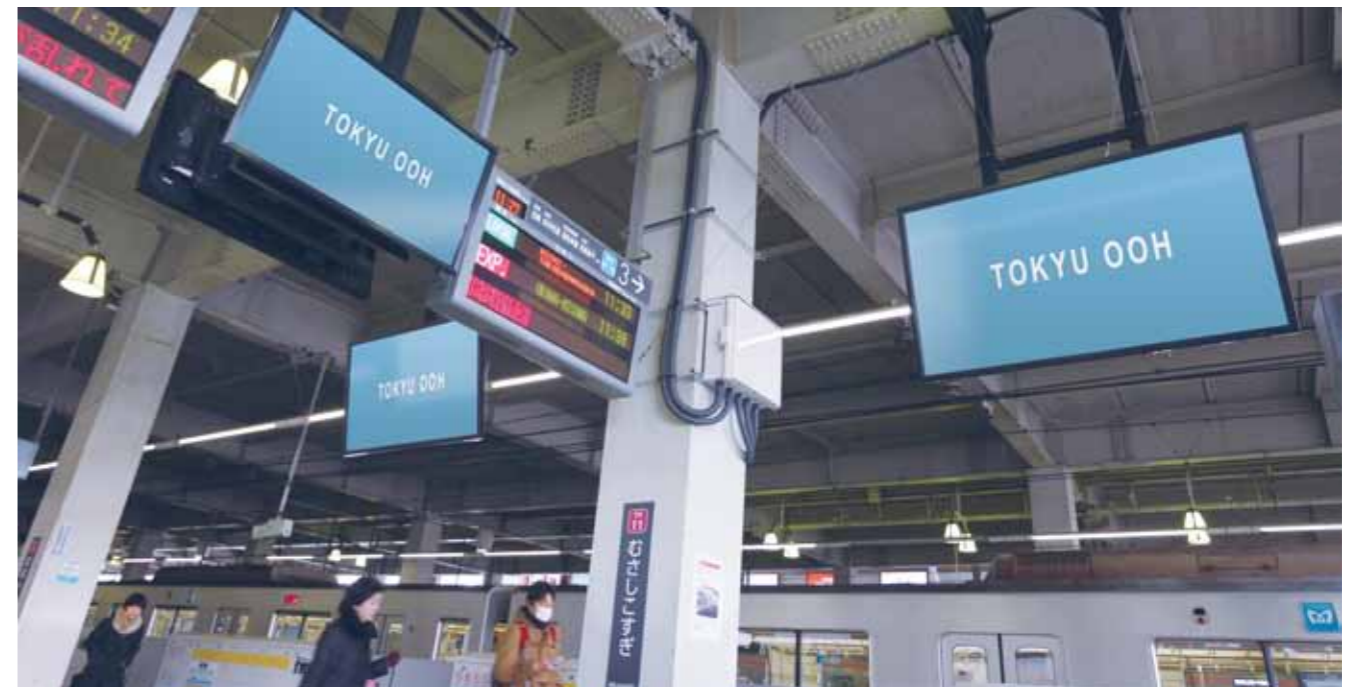

媒体概要

掲出駅	画面数	放映時間
武蔵小杉駅 上りホーム	42インチ2面、70インチ3面	4:30~25:00

放映期間・放映料

期間	放映料(1~2素材)	放映料(3~5素材)	放映料(6素材以上)
7日(月~日)	300,000円	350,000円	400,000円

規格

70インチ液晶ディスプレイ3面/42インチ液晶ディスプレイ2面(16:9)

備考

- 販売枠数
20時間30分×1週間/1枠
※最低放映時間は緊急時放映・支障を含め、全体の約90%とします。
※画面毎の素材切り替えはできません。
- 納品方法
・素材納品日：(土・日・祝祭日除く) 放映開始の5営業日前午前
・納品形態：入稿仕様についてはお問い合わせください。
・1枠あたりの総素材容量は180MBまで、1素材あたりのデータ量上限は100MBまででご利用ください。
- 以下に該当する素材の放映は不可とします。
・放映権、著作権、肖像権等の権利が侵害されている、またはその恐れがあるもの。
・映像の質そのものが劣悪等の理由により放映に適さないもの。
・TOKYUOOH広告掲出規則に準じます。

納品日・作業日

納品日	作業日・時間帯			
	前日作業	当日作業	作業開始	作業終了
5営業日前 午前	-	-	-	-

TOQサイネージピラー 二子玉川駅 NEW

●二子玉川駅上下線のホームに設置された4K対応サイネージです。

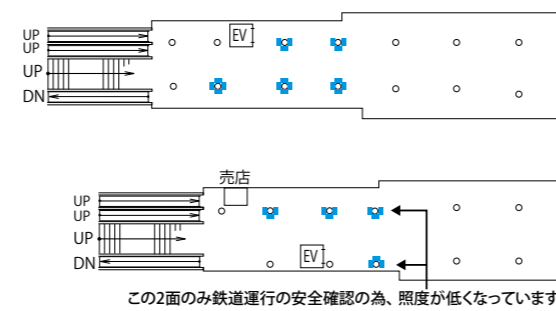

媒体概要

掲出駅	画面数	放映時間
二子玉川駅	84インチ 30面	4:30~25:00

放映期間・放映料

期間	放映料
7日(月~日)	2,000,000円

*3期連続でお申込みの場合、1期追加サービスします。
*オプション(ラッピング)もございます。詳細はお問い合わせください。

納品日・作業日

納品日	作業日・時間帯			
	前日作業	当日作業	作業開始	作業終了
5営業日前 午前	-	-	-	-

●入稿仕様の詳細はお問い合わせください。

規格

84インチ液晶ディスプレイ 30面 (9:16)

備考

- 販売枠数 20時間30分×1週間/1枠
※最低放映時間は緊急時放映・支障を含め、全体の約90%とします。
※各STB毎の素材切り替えは可能ですが、各画面毎の素材切り替えはできません。
- 映像制作
音声はありませんので、テロップなどを使用しメッセージが伝わる内容で制作してください。
- 納品について
 - 素材納品日: (土・日・祝祭日除く) 放映開始の5営業日前 午前
 - ※エンコードの方法、エンコードツールにより正しく再生されない場合があります。素材の事前検証をお勧めいたします。
 - 納品形態: 入稿仕様についてはお問い合わせください。
 - 15TBあたりの総素材容量は4GBまで。1素材あたりのデータ量上限は2GBまでをご用意ください。
- 以下に該当する素材の放映は不可とします。
 - 放映権、著作権、肖像権等の権利が侵害されている、またはその恐れがあるもの。
 - 映像の質そのものが劣悪等の理由により放映に適さないもの。
 - TOKYUOOH 広告掲出規則に準じます。

二子玉川駅階段壁面サイネージ NEW

●エスカレーター脇に並び、視線を追いかけるように設置された連続性のあるデジタルサイネージ媒体です。

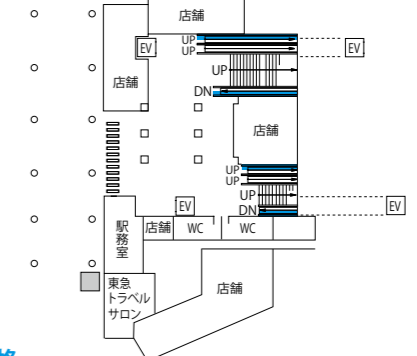

媒体概要

掲出駅	画面数	放映時間
二子玉川駅	55インチ 30面	4:30~25:00

放映期間・放映料

期間	放映料
7日(月~日)	1,500,000円

*3期連続でお申込みの場合、1期追加サービスします。

納品日・作業日

納品日	作業日・時間帯			
	前日作業	当日作業	作業開始	作業終了
5営業日前 午前	-	-	-	-

●入稿仕様の詳細はお問い合わせください。

規格

55インチ液晶ディスプレイ 30面 (9:16)

備考

- 販売枠数 20時間30分×1週間/1枠
※最低放映時間は緊急時放映・支障を含め、全体の約90%とします。
※画面毎の素材切り替えはできません。
- 映像制作
音声はありませんので、テロップなどを使用しメッセージが伝わる内容で制作してください。
- 納品方法
 - 素材納品日: (土・日・祝祭日除く) 放映開始の5営業日前 午前
 - 納品形態: 入稿仕様についてはお問い合わせください。
 - 1壁面あたりの総素材容量は180MBまで。1素材あたりのデータ量上限は100MBまでをご用意ください。
- 以下に該当する素材の放映は不可とします。
 - 放映権、著作権、肖像権等の権利が侵害されている、またはその恐れがあるもの。
 - 映像の質そのものが劣悪等の理由により放映に適さないもの。
 - TOKYUOOH 広告掲出規則に準じます。

二子玉川駅ワイドサイネージ NEW

●改札口へ向かう導線上に設置された、55インチ5連の大きなサイネージです。

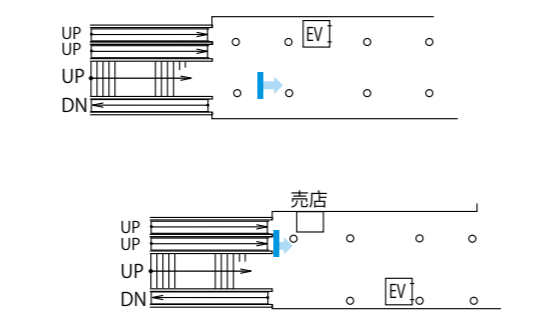

媒体概要

掲出駅	画面数	放映時間
二子玉川駅	55インチ 5面	4:30~25:00

放映期間・放映料

期間	放映料
7日(月~日)	300,000円

*3期連続でお申込みの場合、1期追加サービスします。

納品日・作業日

納品日	作業日・時間帯			
	前日作業	当日作業	作業開始	作業終了
5営業日前 午前	-	-	-	-

●入稿仕様の詳細はお問い合わせください。

規格

55インチ液晶ディスプレイ 5面

備考

- 販売枠数 20時間30分×1週間/1枠
※最低放映時間は緊急時放映・支障を含め、全体の約90%とします。
- 映像制作
音声はありませんので、テロップなどを使用しメッセージが伝わる内容で制作してください。
- 納品について
 - 各画面毎に素材納品はできません。
 - 素材納品日: (土・日・祝祭日除く) 放映開始の5営業日前 午前
 - ※エンコードの方法、エンコードツールにより正しく再生されない場合があります。素材の事前検証をお勧めいたします。
 - 納品形態: 入稿仕様についてはお問い合わせください。
 - 15TBあたりの総素材容量は1GBまで。1素材あたりのデータ量上限は500MBまでをご用意ください。
- 以下に該当する素材の放映は不可とします。
 - 放映権、著作権、肖像権等の権利が侵害されている、またはその恐れがあるもの。
 - 映像の質そのものが劣悪等の理由により放映に適さないもの。
 - TOKYUOOH 広告掲出規則に準じます。

二子玉川駅シーリングサイネージ NEW

●改札口とショッピングセンターを行き交う人々へアプローチ可能な天吊り型のサイネージです。

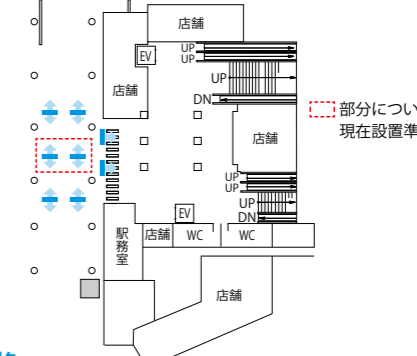

媒体概要

掲出駅	画面数	放映時間
二子玉川駅	80インチ 12面 70インチ 2面	4:30~25:00

放映期間・放映料

期間	放映料
7日(月~日)	1,000,000円

*3期連続でお申込みの場合、1期追加サービスします。

納品日・作業日

納品日	作業日・時間帯			
	前日作業	当日作業	作業開始	作業終了
5営業日前 午前	-	-	-	-

●入稿仕様の詳細はお問い合わせください。

規格

80インチ液晶ディスプレイ 12面 (16:9)
70インチ液晶ディスプレイ 2面 (16:9)

備考

- 販売枠数 20時間30分×1週間/1枠
※最低放映時間は緊急時放映・支障を含め、全体の約90%とします。
※各STB毎の素材切り替えは可能ですが、各画面毎の素材切り替えはできません。
- 映像制作
音声はありませんので、テロップなどを使用しメッセージが伝わる内容で制作してください。
- 納品について
 - 素材納品日: (土・日・祝祭日除く) 放映開始の5営業日前 午前
 - ※エンコードの方法、エンコードツールにより正しく再生されない場合があります。素材の事前検証をお勧めいたします。
 - 納品形態: 入稿仕様についてはお問い合わせください。
 - 15TBあたりの総素材容量は180MBまで。1素材あたりのデータ量上限は100MBまでをご用意ください。
- 以下に該当する素材の放映は不可とします。
 - 放映権、著作権、肖像権等の権利が侵害されている、またはその恐れがあるもの。
 - 映像の質そのものが劣悪等の理由により放映に適さないもの。
 - TOKYUOOH 広告掲出規則に準じます。

中づりポスター

●電車内中央部分で、乗客の視線を広範囲に得られる、車内メディアの代表的な媒体です。

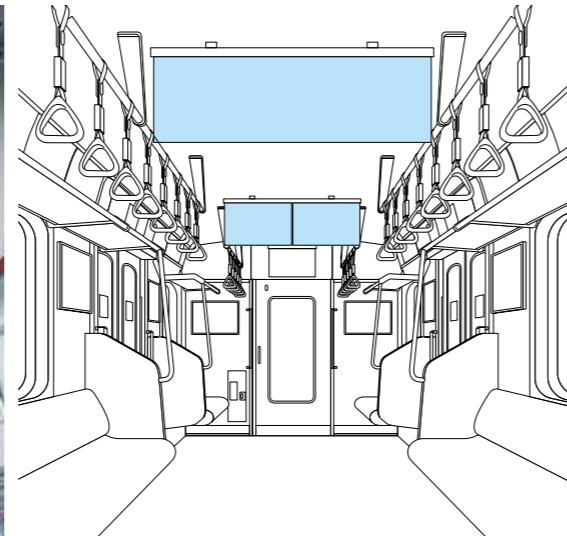

掲出期間・掲出料

線名	サイズ	枚数	期間	掲出料	構成路線
全線 (みなとみらい線含む、 世田谷線除く)	B-3	1,350枚	2日(月-火、水-木)、3日(金-日)	1,060,000円	東横線・目黒線・ 田園都市線・ 大井町線・池上線・ 多摩川線
		4,050枚	7日(平日5日+土日2日)	2,340,000円	
東横セット		680枚	2日(月-火、水-木)、3日(金-日)	700,000円	東横線・目黒線・ 池上線・多摩川線
		2,040枚	7日(平日5日+土日2日)	1,365,000円	
田都セット		680枚	2日(月-火、水-木)、3日(金-日)	500,000円	田園都市線・ 大井町線
		2,040枚	7日(平日5日+土日2日)	975,000円	
世田谷線	80枚	2日または3日	32,000円		

●全線及び東横には「みなとみらい線」が含まれます。
 *上記枚数には予備の分(約1割)が含まれています。
 *ワイドサイズの場合は掲出料が倍となります。
 *2日=月曜日、水曜日開始、3日=金曜日開始となります。

規格

B-3 タテ36.4cm × ヨコ51.5cm *世田谷線はワイド掲出ができません。

納品日・作業日

納品日	作業日・時間帯			
	前日作業	当日作業	作業開始	作業終了
3営業日前 午前	○ (日・火・木)	—	午前	午後

備考

作業日：掲出開始日の前日(世田谷線のみ：月・水・金の当日)
 広告主契約制度
 毎年4月・10月を契約スタート期とし前もって契約を頂いた広告主に限り、
 下記の通り割引をします。
 但し途中解約・契約金額に満たない場合には差額を頂戴します。
 延べ120日間以上(出稿金額5,724万円以上) 割引率10%
 延べ80日間以上(出稿金額3,943万円以上) 割引率7%
 延べ24日間以上(出稿金額1,208万円以上) 割引率5%
 尚、長期広告主割引は全線申込に限ります。

●東急バス側吊・中吊

車両中吊ポスターと同一意匠で掲出可能です。掲出開始日は毎週水曜日です。詳細はP.86・87を参照ください。

媒体名	サイズ	枚数	期間	掲出料	台数
側吊(全営業所)	B-3	950枚	1週間	510,000円	約780台
中吊(全営業所・下馬を除く)		900枚		150,000円	約380台

2F(中づり場所指定枠)広告

●車両連結部に設置され、決められた場所に掲出ができる中づり場所指定枠です。

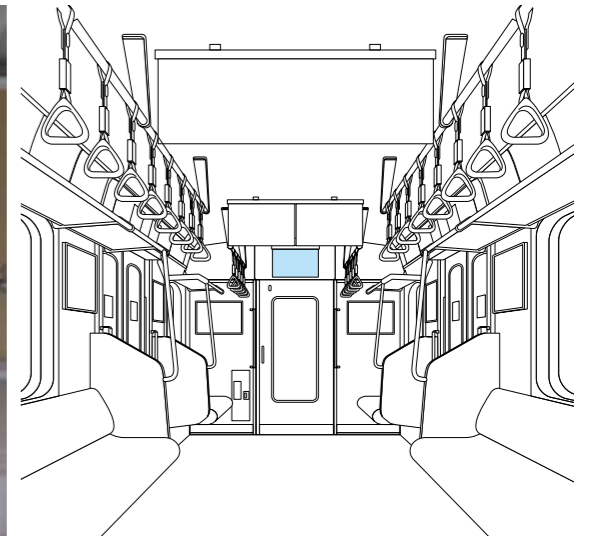

掲出期間・掲出料

線名	枚数	枠数	期間	掲出料
東横・目黒・ 田園都市・大井町 池上・多摩川	1,350枚	1枠	14日 (月~日曜)	2,000,000円

●東横には「みなとみらい線」が含まれます。

車内図

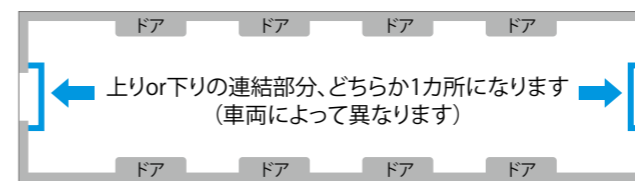

規格

B-3 タテ36.4cm × ヨコ51.5cm

備考

作業日：掲出日前日(日曜日)となります。
 継続の場合でも2期ごとの貼替えをお願いします。

納品日・作業日

納品日	作業日・時間帯			
	前日作業	当日作業	作業開始	作業終了
3営業日前 午前	○ (日曜日)	—	午前	午後

中づりポスター(単線枠)

NEW

●目黒、大井町、池上・多摩川の各線に掲出可能な中づりを用意しました。



掲出期間・掲出料

線名	枚数	期間	掲出料
目黒	160枚	7日 (月~日曜)	200,000円
大井町	150枚		200,000円
池上・多摩川	130枚		200,000円

備考

1. 受付枠数は、シングル換算4枠まで(先着受付)とします。
 2. ワイドサイズの場合は、掲出料が倍となります。
 3. 1車両1枚の掲出となります。

納品日・作業日

納品日	作業日・時間帯			
	前日作業	当日作業	作業開始	作業終了
○ (日曜日)	—	午前	午後	

車内図

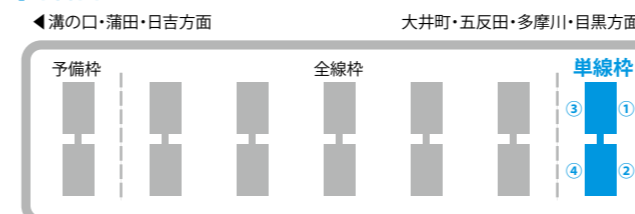

まど上ポスター

● 立たれている乗客の視線のわずかに上に掲出され、何気なく読んでしまう注目率の高い媒体です。

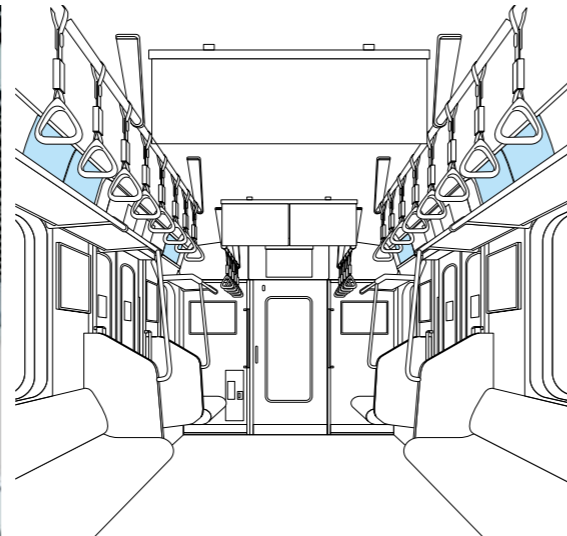

掲出期間・掲出料

線名	枚数	期間	掲出料
全線	1,350枚	1ヵ月	2,350,000円
東横	430枚		1,100,000円
目黒	160枚		180,000円
田園都市	530枚		980,000円
大井町	150枚		200,000円
池上・多摩川	130枚		200,000円
世田谷	40枚		70,000円
東横	330枚		730,000円
目黒	100枚		120,000円
田園都市	430枚		720,000円
大井町	100枚		110,000円
東横セット	680枚		1,350,000円
田都セット	680枚	1,130,000円	

規格

タテ 28.0cm × ヨコ 51.5cm(インターサイズ)

備考

- お申込みの際長期継続掲出の契約をいただいた場合、割引をします。
3ヵ月…3%割引 6ヵ月…5%割引 12ヵ月…10%割引
※途中解約の場合は差額を頂戴します。
- 紙質
コートボール53kgにポスターを貼り57kg以上にしてください。
(必ずタテ目のこと)
- 長期間掲出のクライアントにしましては、6ヵ月に1回は
意匠変更をお願いします。
- 作業日については、別途調整となります(月・水・金)。

納品日・作業日

納品日	作業日・時間帯			
	前日作業	当日作業	作業開始	作業終了
3営業日前 午前	—	○ (月・水・金)	午前	午後

- 全線及び東横には「みなとみらい線」が含まれます。
 - 東横セット(東横+目黒線+池上線+多摩川線)
 - 田都セット(田園都市線+大井町線)
 - 全線に世田谷線は含まれません。
- * 上記枚数には予備の分(約1割)が含まれています。
* 掲出は1車両につき1枚となります。

ドア横ポスター (短期枠)

● 乗客が集中するドアの横に掲出され、目の高さにはほぼ近いため見やすく、注目率は群を抜いています。

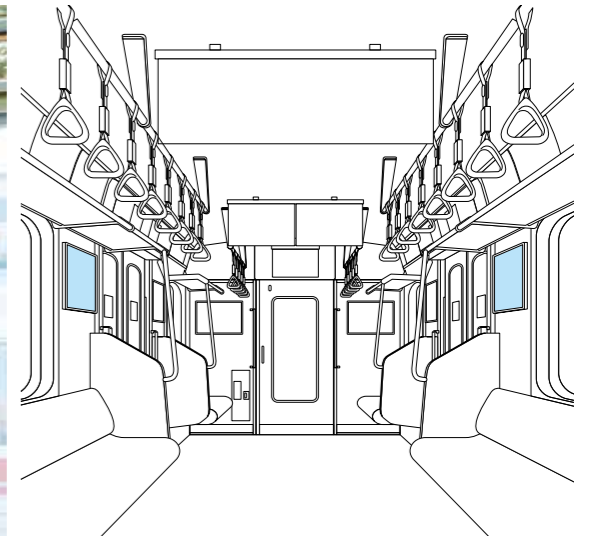

掲出期間・掲出料

線名	枚数	枠数	期間	掲出料
東横・目黒 田園都市 大井町 池上・多摩川(中間車)	1,250枚	3枠	7日 (月~日曜)	2,350,000円

- 東横には「みなとみらい線」が含まれます。
- * 上記枚数には予備の分(約1割)が含まれています。
- * 掲出は1車両につき1枚となります。
- * 販売単位は1枠となります。

規格 B-3 タテ 36.4cm × ヨコ 51.5cm

納品日・作業日

納品日	作業日・時間帯			
	前日作業	当日作業	作業開始	作業終了
3営業日前 午前	○ (日曜日)	—	午前	午後

- * 掲出料金は、同時期・同広告主でお申込みいただいた場合、下記割引が適用されます。
- ・ 2枠同時申込→5%割引
- ・ 3枠同時申込→10%割引
- * 掲出位置につきましては、調整が入る可能性があります。

ドア横ポスターB (連結部ポスター)

● 東急各路線の新型車両連結部の左右壁面にドア横短期と同仕様のB-3ポスター用フレームを用意しました。



車内図(ドア横ポスターB)

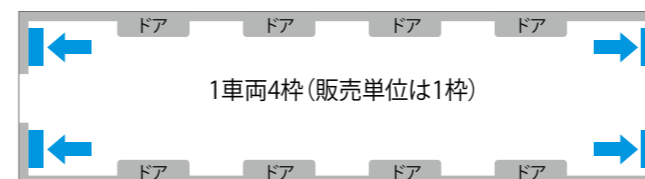

掲出期間・掲出料

線名	編成	枚数	枠数	期間	掲出料
東横	43編成	640枚	4枠	1ヵ月	1,500,000円
目黒	10編成				
田園都市	16編成				
大井町	6編成				
池上・多摩川	7編成				
合計	82編成				

- 東横には「みなとみらい線」が含まれます。
- * 上記枚数には予備の分(約1割)が含まれています。

規格 B-3 タテ 36.4cm × ヨコ 51.5cm

納品日・作業日

納品日	作業日・時間帯			
	前日作業	当日作業	作業開始	作業終了
5営業日前 午前			前月27日頃より順次	

- 掲出は下記のとおりとなります。
- ・ 中間車は1車両につき1枚。
- ・ 運転席付車両はどちらか1車両につき1枚。

ドアステッカー

●ドア付近の人の目に自然に入り、反復効果で訴求力の高いメディアです。



掲出期間・掲出料

	線名	枚数	期間	掲出料
(A)	全線	1,350枚	1ヵ月	2,200,000円
(B)	東横・目黒 田園都市 大井町	1,260枚	1ヵ月	2,000,000円

- 全線及び東横には「みなとみらい線」が含まれます。
- 全線に世田谷線は含まれません。
- *上記枚数は予備の分(約1割)が含まれています。
- *継続の場合でも2期ごとの貼替えをお願いします。

規格 タテ 16.5cm × ヨコ 20.0cm 裏糊

- 備考
1. 掲出開始日：毎月1日より開始となります。
 2. 途中意匠変更はできませんのでご注意ください。

ドアステッカー世田谷線

●ドア付近に長期掲出される為、訴求力の高いメディアです。

掲出期間・掲出料

線名	編成	枚数	枠数	期間	掲出料
世田谷	10編成	40枚	4枠	3ヵ月	120,000円

*継続の場合でも3ヶ月ごとの貼替えをお願いします。

規格 タテ 16.5cm × ヨコ 20.0cm 裏糊

- 備考
1. 掲出開始日：毎月10日頃より開始となります。
 2. 途中意匠変更はできませんのでご注意ください。
 3. 販売単位は1枠。

窓ステッカー

●窓から外を眺める際、思わず目に入る位置に掲出される窓ステッカー。東横線は全車両掲出されます。

掲出期間・掲出料

線名	編成	枚数	枠数	期間	掲出料
東横	43編成	770枚	6枠	1ヵ月	1,300,000円
目黒	10編成				
田園都市	16編成				
大井町	6編成				
池上・多摩川	7編成				

- 東横には「みなとみらい線」が含まれます。
- *上記枚数は予備の分(約1割)が含まれています。
- *継続の場合でも2期ごとの貼替えをお願いします。

規格 タテ 16.5cm × ヨコ 20.0cm 裏糊

- 備考
1. 掲出開始日：毎月1日より開始となります。
 2. 途中意匠変更はできませんのでご注意ください。
 3. 販売単位は1枠。

路線別ステッカー

NEW

●車両連結部の窓に掲出されるステッカーです。優先席付近の為、ターゲットを絞った訴求にも適しています。



掲出期間・掲出料

線名	枚数	枠数	期間	掲出料
目黒	80枚	4枠	3ヵ月	190,000円
池上・多摩川	70枚			130,000円
大井町	100枚	210,000円		
田園都市	300枚	3枠		850,000円
田園都市B枠		1枠		810,000円

*上記枚数は予備の分(約1割)が含まれています。

規格 タテ 16.5cm × ヨコ 20.0cm 裏糊

- 備考
1. 掲出開始日：毎月1日より開始となります。
 2. 途中意匠変更はできませんのでご注意ください。
 3. 中間車は1車両1枚掲出、運転席付車両はどちらか1車両につき1枚。
 4. 田園都市線B枠は、9号車の一部車両には掲出ができません。
 5. 販売単位は1枠。

ツインステッカー

●2枚で1組、横長でスペースも大きいツインステッカー。ストーリー性のある訴求にも適しています。



掲出期間・掲出料

線名	枚数	期間	掲出料
東横 目黒 田園都市 大井町	L:1,050枚	1ヵ月	2,620,000円
	M:1,600枚		
	合計:2,650枚		

- 東横には「みなとみらい線」が含まれます。
- *上記枚数は予備の分(約1割)が含まれています。
- *継続の場合でも2期ごとの貼替えをお願いします。

規格 Mサイズ：タテ 6.0cm × ヨコ 32.5cm × 2枚 裏糊
Lサイズ：タテ 9.0cm × ヨコ 35.0cm × 2枚 裏糊

- 備考
1. 掲出開始日：掲出月の前月25日頃より開始となります。
 2. 途中意匠変更はできませんのでご注意ください。

● 各種ステッカー広告掲出位置

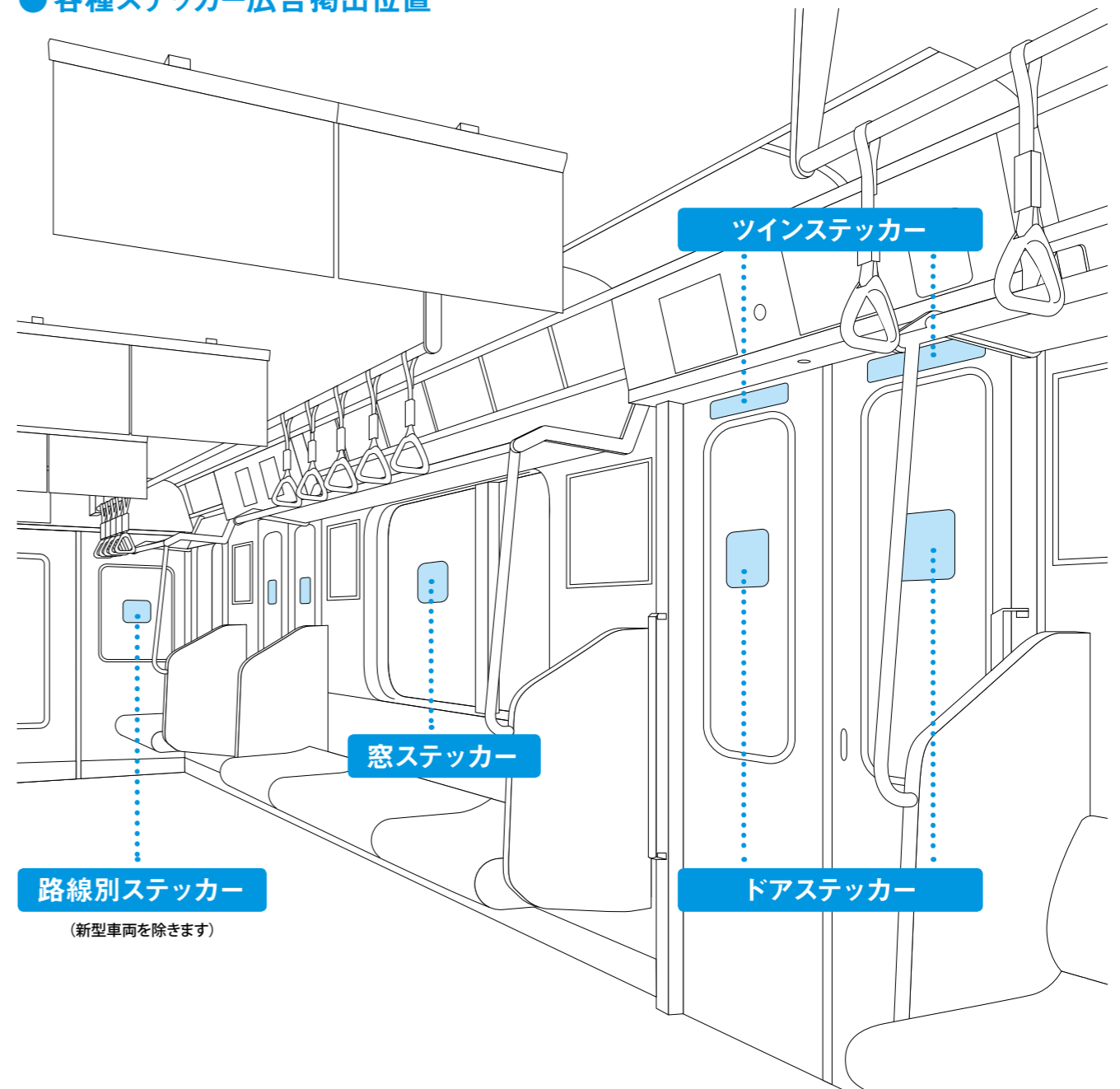

路線別ステッカー
(新型車両を除きます)

つり革広告

● 立っている乗客の目の前に広告面が来る為、アイキャッチ効果が高く、連なり感も魅力の媒体です。



掲出期間・掲出料

線名	編成	枚数	枠数	期間	掲出料	作業費
東横線	8両1編成					
田園都市線	7両1編成 ※6扉車の3両を除く	1,250枚	1枠	1ヵ月	2,500,000円	320,000円

*上記枚数は予備の分(約1割)が含まれています。

規格

タテ11cm × ヨコ16cm

備考

- お申込みの際長期継続掲出の契約をいただいた場合、割引をします。
3ヵ月…3%割引 6ヵ月…5%割引 12ヵ月…10%割引
- 既成のつり革ホルダーに円柱型の補助器具を取付け、シールを貼ります。
- 取付撤去の作業日は調整後、決定させていただきます。
作業完了には数日を要する場合がございます。
- 制作費は別途見積です。
データを掲出予定日の35日前までに納品してください。
- 座席付近に設置しているつり革へ掲出いたします。ただし、優先席および田園都市線6扉車(3両)のつり革には掲出いたしません。(つり革個数…東横線545個、田園都市線480個ですが車両により個数が変動する場合がございます。)

納品日・作業日

納品日	作業日・時間帯			
	前日作業	当日作業	作業開始	作業終了
35日前 データ入稿	作業日都度調整			

車体広告

● 駅利用者の視線に飛び込む車体広告は、同時に沿線の人々へ動く広告媒体としての効果も発揮します。



掲出期間・掲出料

線名	編成	期間	掲出料	制作費
東横線	8両1編成	1ヵ月	3,300,000円	別途見積
田園都市線	10両1編成	1ヵ月	3,500,000円	
世田谷線モントラム	2両1編成	6ヵ月	2,500,000円	
		1ヵ年	4,000,000円	

備考

- 制作費はスペースや写真点数、加工方法等により異なります。
- デザインについては、各自治体(東京屋外広告協会、渋谷区、目黒区、世田谷区、大田区、練馬区、豊島区、江東区、板橋区、墨田区、足立区、多摩建築指導事務所、川崎市、横浜市、大和市)の屋外広告条例に基づき事前審査をさせていただきます。
- デザイン提出は掲出希望日の45日前までをお願いします。

納品日・作業日

納品日	作業日・時間帯			
	前日作業	当日作業	作業開始	作業終了
45日前 データ入稿	作業日都度調整			

ドア上ポスター

● 混雑するドア周辺の中でも頭上に位置するため、乗客に遮られることのない媒体です。



掲出期間・掲出料

線名	枚数	期間	掲出料
目黒	120枚	1ヵ月	160,000円
田園都市	330枚		650,000円
田園都市(新設枠)	300枚		600,000円
大井町	110枚		180,000円
大井町(新設枠)	40枚		60,000円
池上・多摩川	100枚		150,000円
池上・多摩川(新設枠)	50枚		75,000円
世田谷	30枚		50,000円

*上記枚数には予備の分(約1割)が含まれています。
*掲出は1車両につき1枚となります。

規格

タテ14.8cm × ヨコ99.4cm

納品日・作業日

納品日	作業日・時間帯			
	前日作業	当日作業	作業開始	作業終了
3営業日前 午前	—	○ (月・水・金)	午前	午後

備考

- 材質はコートボール53kg(裏貼り、必ずタテ目のこと)。
- 長期間掲出のクライアントにしましては、6ヵ月に1回は意匠変更をお願いします。
- 目黒・田園都市・大井町・池上・多摩川の液晶モニター設置車両に限り、掲出はありません。
- 田園都市(新設枠)・大井町(新設枠)・池上・多摩川(新設枠)の液晶モニター及びLED設置車両に限り、掲出はありません。
- 掲出中の枠については、掲出終了確定後に先着順で販売開始。
- 作業日については、別途調整となります(月・水・金)。

トークボックス

●東横線、田園都市線各1編成の車内媒体を独占でき、乗客を商品の世界へ引き込む訴求力があります。



掲出期間・掲出料

線名	期間	掲出料	作業費
東横線及び田園都市線各1編成、計18両	2週間	6,100,000円	200,000円

*2回目以降の掲出作業費も1線につき1回100,000円必要です。

トークボックスの内容

- 東横線1編成(8両)及び田園都市線1編成(10両)のキャンペーン電車を通常ダイヤで運行します。
- このキャンペーン電車は、既存の交通広告実施単位からはずし、この1編成の車内広告スペースは、随時特定クライアントの一括利用企画専用とします。
(電車) A. 中づりポスター、B. まど上ポスター、C. ドア横ポスター、D. 2Fポスター、E. ドア横B、F. TOQビジョン
※ドアステッカーには業務ステッカーが掲出されます。

ポスター枚数

媒体名	納品枚数(シングル換算)	規格
中づりポスター	600枚	B-3
まど上ポスター	1,300枚	インターサイズ
ドア横ポスター	330枚	B-3
2Fポスター	20枚	B-3
ドア横B	75枚	B-3
TOQビジョン	HDカム	原則17インチ液晶モニター

*上記枚数には予備の分が含まれています。

●トークボックスオプションメニュー

ステッカー広告

線名	編成	種別	枚数	期間	掲出料	作業費
東横線・田園都市線	各1編成 計18両	ドアステッカー	350枚	2週間	450,000円	60,000円
		ツインステッカー	M or L 350枚		400,000円	40,000円

*Mサイズ、Lサイズは車両によって異なるため、要事前確認となります。

規格

ドアステッカー：タテ16.5cm × ヨコ20cm、ツインステッカー：(M) タテ6cm × ヨコ32.5cm、(L) タテ9cm × ヨコ35cm

横浜高速鉄道・こどもの国線も広告貸切電車があります。詳細はお問い合わせください。

東横線女性専用車 中づりジャック

●女性専用車両の中づり、2Fをジャックし、女性向け新商品等、ターゲットを絞り込んだ展開が可能です。



掲出期間・掲出料

線名・掲出車両	媒体名	枚数	期間	掲出料
東横1編成に付1車両 1号車(女性専用車両)	中づり 2F	1,350枚 (43車両)	7日 (月～日曜)	3,000,000円

●東横には「みなとみらい線」が含まれます。

*上記枚数には予備の分(約1割)が含まれています。

*トークボックス、Bボックスを除く東横各編成の1号車(43編成)に掲出。

*中づり、2F以外の各媒体はレギュラーを掲出します。

*鉄道営業法上、業務枠(シングル2枚程度)を掲出する事がありますが、払い戻しはいたしません。

規格

B-3 タテ36.4cm × ヨコ51.5cm

ポスターデザインは2種類以上をご用意ください。

備考

作業日：掲出日前日(日曜日)となります。

納品日・作業日

納品日	作業日・時間帯			
	前日作業	当日作業	作業開始	作業終了
5営業日前 午前	○ (日曜日)	—	午前	午後

TOQライナー

●東横線各路線の各1編成、合計5編成の中づり、2Fを独占し、インパクトの高い展開が可能となります。



掲出期間・掲出料

線名	編成数	媒体名	枚数	期間	掲出料
東横	1	中づり	224(280)枚	7日 (月～日曜)	2,500,000円
目黒	1		168枚		
田園都市	1		280枚		
大井町	1		140(168)枚		
池上・多摩川	1		84枚		
合計	5		896(980)枚、納品枚数1,100枚		

●東横には「みなとみらい線」が含まれます。

*東横は10両or8両、大井町は6両or5両何れかの車両に掲出。

規格

B-3 タテ36.4cm × ヨコ51.5cm

ポスターデザインは2種類以上をご用意ください。

備考

作業日：掲出日前日(日曜日)となります。

納品日・作業日

納品日	作業日・時間帯			
	前日作業	当日作業	作業開始	作業終了
5営業日前 午前	○ (日曜日)	—	午前	午後

田園都市線 渋谷・道玄坂エリア ゾーンジャックスペシャル NEW

●開放感のある道玄坂エリアの注目媒体を、特別価格でゾーンジャックできる商品です!

● ゾーンジャックAプラン ● ゾーンジャックBプラン ● ゾーンジャックCプラン

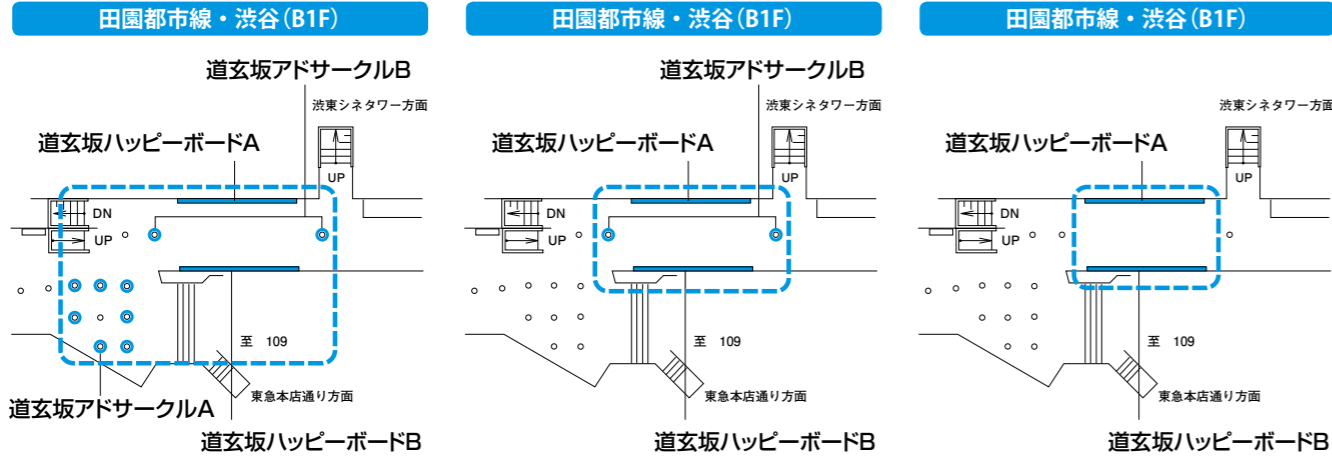

掲出媒体モニター



掲出期間・掲出料

媒体名	掲出駅	期間	商品構成	掲出料	制作・取付費
田園都市線・渋谷 道玄坂エリア ゾーンジャック Aプラン	田園都市線 渋谷	7日	道玄坂ハッピーボードA、道玄坂ハッピーボードB 道玄坂アドサークルA、道玄坂アドサークルB	3,200,000円 (定価3,840,000円) 15%OFF	980,000円
田園都市線・渋谷 道玄坂エリア ゾーンジャック Bプラン			道玄坂ハッピーボードA、道玄坂ハッピーボードB 道玄坂アドサークルB	2,800,000円 (定価3,240,000円) 12%OFF	480,000円
田園都市線・渋谷 道玄坂エリア ゾーンジャック Cプラン			道玄坂ハッピーボードA、道玄坂ハッピーボードB	2,700,000円 (定価3,000,000円) 10%OFF	200,000円

媒体名	掲出駅	期間	商品構成	掲出料	制作・取付費
田園都市線・渋谷 道玄坂エリア ゾーンジャック A長期掲出プラン	田園都市線 渋谷	28日 (4期)	道玄坂ハッピーボードA、道玄坂ハッピーボードB 道玄坂アドサークルA、道玄坂アドサークルB	9,600,000円 (定価12,800,000円) 3期料金!	980,000円
田園都市線・渋谷 道玄坂エリア ゾーンジャック B長期掲出プラン			道玄坂ハッピーボードA、道玄坂ハッピーボードB 道玄坂アドサークルB	8,400,000円 (定価11,200,000円) 3期料金!	480,000円
田園都市線・渋谷 道玄坂エリア ゾーンジャック C長期掲出プラン			道玄坂ハッピーボードA、道玄坂ハッピーボードB	8,100,000円 (定価10,800,000円) 3期料金!	200,000円

*道玄坂ハッピーボードは申込み代理店様(広告主様)で制作、ポスター納品です。上記は取付費のみです。
*期間中の意匠貼替えは、意匠替え毎に1回分の制作・取付費が発生します。
*申込みは既定のTOKYU OOH販売スケジュールに準じます。全ての媒体に空きがある場合のみ実施可能です。
*複数のデザインを掲出する場合、制作・取付費が追加発生する場合がございます。

田園都市線 渋谷・ハチ公改札エリア ゾーンジャックスペシャル

●ハチ公改札エリアの駅ばり、駅構内媒体を使ったダイナミックなジャックプランを特別価格で掲出できる商品です!

● ゾーンジャックAプラン ● ゾーンジャックBプラン

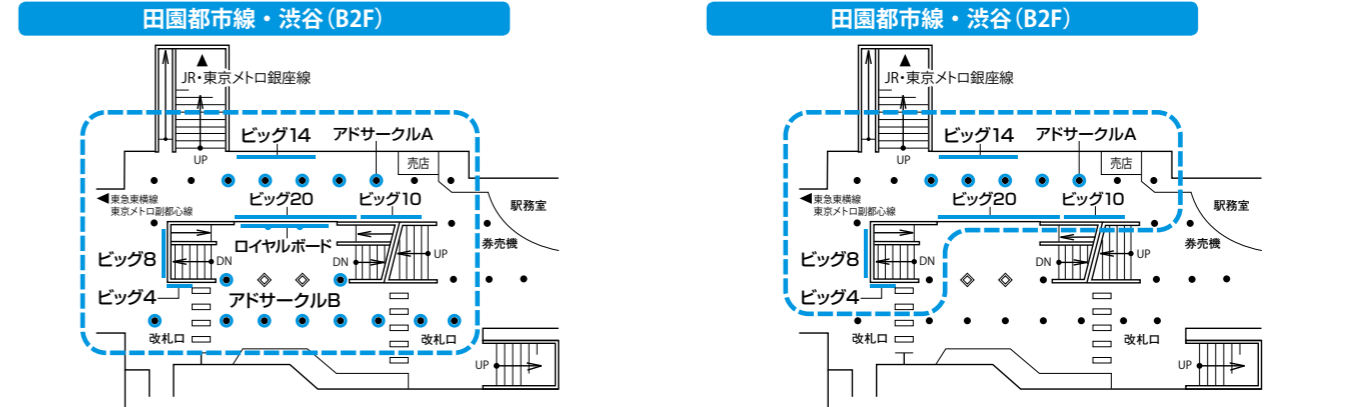

掲出期間・掲出料

媒体名	掲出駅	期間	商品構成	掲出料	制作・取付費
田園都市線・渋谷 ゾーンジャック Aプラン	田園都市線 渋谷	7日	ビッグ20/14/10/8/4、ロイヤルボード、アドサークルA/B	6,400,000円 (定価7,100,000円) 10%OFF	1,400,000円
田園都市線・渋谷 ゾーンジャック Bプラン			ビッグ20/14/10/8/4、アドサークルA	4,400,000円 (定価4,800,000円) 7%OFF	350,000円

*ビッグ20とビッグ10を繋げビッグ30掲出した場合、制作・取付費が別途400,000円発生します。
*ロイヤルボードは通常掲出(柱オプション掲出なし)になります。
*オプションで田園都市線・渋谷臨時集中はり、ビッグサイネージが定価の10%OFFにて掲出可能です。
*申込みは既定のTOKYU OOH販売スケジュールに準じます。全ての媒体に空きがある場合のみ実施可能です。
*複数のデザインを掲出する場合、制作・取付費が追加発生する場合がございます。

東横線 渋谷 ゾーンジャックスペシャル

●B4F 田園都市線への連絡通路もしくは、B3F 渋谷ヒカリエ改札周りを特別価格で贅沢にジャックできる商品です!

● ゾーンジャックAプラン ● ゾーンジャックBプラン

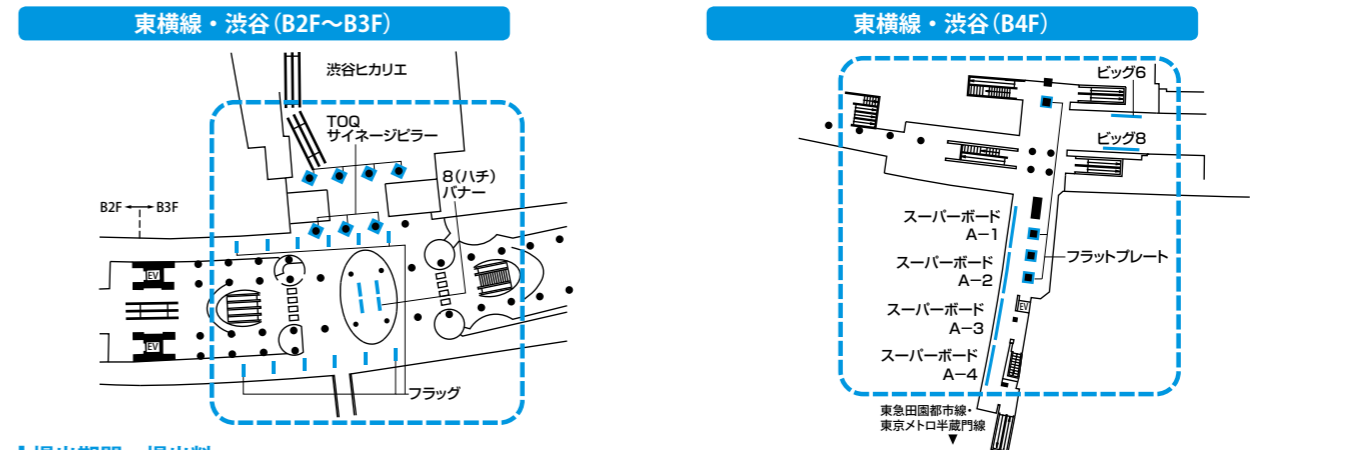

掲出期間・掲出料

媒体名	掲出駅	期間	商品構成	掲出料	制作・取付費
東横線・渋谷 ゾーンジャック Aプラン	東横線 渋谷	7日	TOQサイネージピラー(東横線渋谷駅ヒカリエ改札前)、フラッグ広告(東横線渋谷全掲出)、8(ハチ)バナー	6,200,000円 (定価6,900,000円) 10%OFF	1,760,000円
東横線・渋谷 ゾーンジャック Bプラン			スーパーボードA1~A4、ビッグ8/6、フラットプレート	5,300,000円 (定価5,950,000円) 10%OFF	684,000円

*Aプランのフラッグ広告の制作・取付費はB0ポスター納品時の料金です。変則サイズは別途お問い合わせください。
*Aプランのフラッグ広告で、データ入稿(B0サイズ)の場合、制作・取付費は2,930,000円になります。変則サイズは別途お問い合わせください。
*オプションで東横線・渋谷臨時集中はり(AセットorBセット)が定価の10%OFFにて掲出可能です。
*申込みは既定のTOKYU OOH販売スケジュールに準じます。全ての媒体に空きがある場合のみ実施可能です。
*複数のデザインを掲出する場合、制作・取付費が追加発生する場合がございます。

駅ばりポスター・一般

●1駅、B2サイズ1枚から申込みが可能で広告主、ターゲットに合わせた様々なプロモーションが可能です。



規格

B-0 タテ 1,030mm × ヨコ 1,456mm
B-1 タテ 1,030mm × ヨコ 728mm
B-2 タテ 728mm × ヨコ 515mm

納品日・作業日

納品日	作業日・時間帯			
	前日作業	当日作業	作業開始	作業終了
3営業日前 午前	—	○	午前	午後

掲出期間・掲出料

駅区分	期間	ポスター規格		
		B-0	B-1	B-2
S1	7日	70,000円	35,000円	17,500円
S2		64,000円	32,000円	16,000円
A		64,000円	32,000円	16,000円
B		58,000円	29,000円	14,500円
C		52,000円	26,000円	13,000円
D		34,000円	17,000円	8,500円
E		28,000円	14,000円	7,000円

備考

1. 1回のお申込み枚数によって、下記のとおり割引をいたします。
※1広告主 同一意匠に限りです。
(B-1換算)
20枚以上 5%割引
40枚以上 10%割引
70枚以上 15%割引
100枚以上 20%割引
※2期以上は、期数を枚数換算いたします。(8期を限度とします。)
2. ポスターの搬入枚数は掲出枚数の1割増以上をご用意ください。
3. 掲出期間中に貼り替え作業を要する場合は、別途作業料をいただきます。

駅ばりポスター・一般 掲出駅名及び駅等級一覧表

東横線		目黒線		田園都市線		大井町線		池上線		世田谷線	
渋谷	S1	目黒	A	渋谷	S1	大井町	B	五反田	B	三軒茶屋	E
代官山	D	不動前	D	渋谷	S2	下神明	E	大崎広小路	E	西太子堂	E
中目黒	A	武蔵小山	D	池尻大橋	C	戸越公園	E	戸越銀座	E	若林	E
祐天寺	D	西小山	D	三軒茶屋	B	中延	D	荏原中延	E	松陰神社前	E
学芸大学	C	洗足	E	駒沢大学	C	荏原町	E	旗の台	E	世田谷	E
都立大学	D	大岡山	B	桜新町	C	旗の台	C	長原	E	上町	E
自由が丘	A	奥沢	E	用賀	C	旗の台	E	洗足池	E	宮の坂	E
田園調布	C	二子玉川	A	二子玉川	A	北千束	E	石川台	E	雪が谷大塚	D
多摩川	C	二子新地	E	二子新地	E	大岡山	B	雪が谷大塚	D	御嶽山	D
新丸子	D	高津	D	高津	D	緑が丘	E	久が原	E	久が原	E
武蔵小杉	A	溝の口	A	溝の口	A	自由が丘	A	千鳥町	E	千鳥町	E
元住吉	C	梶が谷	D	梶が谷	D	九品仏	E	池上	D	池上	D
日吉	A	宮崎台	D	宮崎台	D	尾山台	D	蓮沼	E	蓮沼	E
綱島	C	宮前平	D	宮前平	D	等々力	D	蒲田	C	蒲田	C
大倉山	C	鷺沼	C	鷺沼	C	上野毛	D	合計	15	合計	10
菊名	B	あざみ野	B	あざみ野	B	(二子玉川)	(A)	B 駅	1	全線	
妙蓮寺	D	江田	D	江田	D	(二子新地)	(E)	C 駅	2		
白楽	D	市が尾	D	市が尾	D	(溝の口)	(A)	D 駅	3		
東白楽	E	藤が丘	D	藤が丘	D	(高津)	(D)	E 駅	9	S1 駅	2
反町	E	青葉台	B	青葉台	B	溝の口	(A)	合計	14	S2 駅	1
横浜	A	田奈	E	田奈	E	合計	14	合計	7	A 駅	9
		長津田	B	長津田	B			C 駅	2	B 駅	10
		つくし野	E	つくし野	E			D 駅	3	C 駅	17
		すすかけ台	E	すすかけ台	E			E 駅	2	D 駅	27
		南町田	D	南町田	D			合計	7	E 駅	36
		つきみ野	E	つきみ野	E						
		中央林間	B	中央林間	B						
		合計	7	合計	7						
S1 駅	1									S1 駅	2
A 駅	5									S2 駅	1
B 駅	1									A 駅	9
C 駅	6									B 駅	10
D 駅	6									C 駅	17
E 駅	2									D 駅	27
合計	21									E 駅	36
										合計	102

駅ばり場所指定ボード (Bボード)

●各駅概ね改札付近に設置されており、決められた場所に掲出できる駅ばり場所指定ボードです。



納品日・作業日

納品日	作業日・時間帯			
	前日作業	当日作業	作業開始	作業終了
3営業日前 午前	—	○	午前	午後

掲出期間・掲出料

駅区分	期間	掲出料
A	7日	77,000円
B		70,000円
C		63,000円
D		41,000円
E		34,000円

規格

B-0又はB-1

掲出可能駅

- A : (東) 武蔵小杉、日吉、(目) 目黒
- B : (田) 三軒茶屋
- C : (東) 学芸大学、多摩川、元住吉、(田) 池尻大橋、駒沢大学、桜新町、用賀、(池) (大) 旗の台
- D : (東) 代官山、新丸子、妙蓮寺、白楽、(目) 不動前、武蔵小山、西小山
- E : (東) 東白楽、反町、(目) 洗足、奥沢

備考

1. ポスターの搬入枚数は掲出枚数の1割増以上をご用意ください。
2. 詳しい掲出場所はお問合せください。

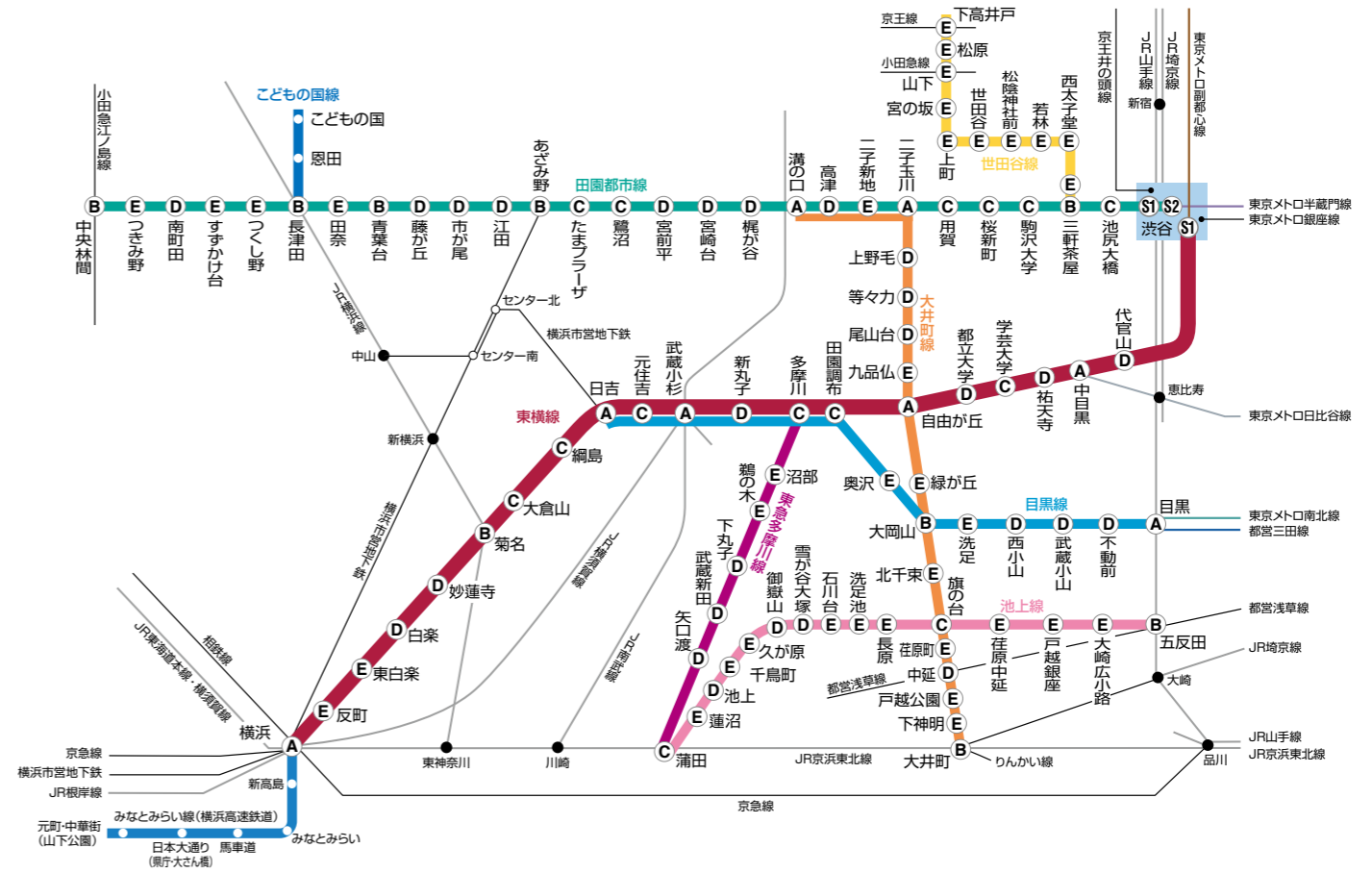

大型セットボード「ビッグ」

●田園都市線渋谷ビッグ30を筆頭に、主要駅に設置された大型集中掲出ボードです。

●田園都市線渋谷 ビッグ30 駅ばりポスター・セット

ビッグ20とビッグ10を繋げて、ビッグ30としての展開が可能です。



掲出期間・掲出料

媒体名	掲出駅	枚数	期間	掲出料	制作・取付費	作業日
ビッグ30	田園都市線 渋谷	30枚 (60枚)	7日	2,250,000円	400,000円	月曜日

*枚数はB-0換算、()内はB-1換算。

規格

B-0又は (B-1)

備考

1. 受付本数は、1期につき1本とさせていただきます。
2. 制作・取付は当社指定会社となります。掲出開始日の20日前までに完全データを搬入してください。
3. ビッグ20とビッグ10の繋ぎ目、板面右端に支障物(防煙垂壁)があります。該当箇所は現場でくり抜き作業により掲出対応させていただきます。
4. オプションでポスターのラミネート加工も可能です。追加費用：100,000円。

納品日・作業日

納品日	作業日・時間帯			
	前日作業	当日作業	作業開始	作業終了
20日前 データ入稿	—	○ (月曜日)	午前	午後

掲出パターン

ビッグ30：B0×15連貼り×2段

1	2	3	4	5	6	7	8	9	10	11	12	13	14	15
B0	B0	B0	B0	B0	B0	B0	B0	B0	B0	B0	B0	B0	B0	B0
B0	B0	B0	B0	B0	B0	B0	B0	B0	B0	B0	B0	B0	B0	B0

ビッグ20：B0×10連貼り×2段

1	2	3	4	5	6	7	8	9	10
B0	B0	B0	B0	B0	B0	B0	B0	B0	B0
B0	B0	B0	B0	B0	B0	B0	B0	B0	B0

ビッグ14：B0×7連貼り×2段

1	2	3	4	5	6	7
B0	B0	B0	B0	B0	B0	B0
B0	B0	B0	B0	B0	B0	B0

ビッグ10：B0×5連貼り×2段

1	2	3	4	5
B0	B0	B0	B0	B0
B0	B0	B0	B0	B0

ビッグ8：B0×4連貼り×2段

1	2	3	4
B0	B0	B0	B0
B0	B0	B0	B0

ビッグ6：B0×3連貼り×2段

1	2	3
B0	B0	B0
B0	B0	B0

ビッグ4：B0×2連貼り×2段

1	2
B0	B0
B0	B0

●田園都市線渋谷 ビッグ20／14／10／8／4 駅ばりポスター・セット



規格

B-0又は (B-1)

備考

1. 受付本数は、1期につき1本とさせていただきます。
2. ポスター搬入枚数は掲出枚数の1割増以上をご用意ください。
3. ビッグ14は、B-0換算12枚での掲出も可能です。掲出料：900,000円

納品日・作業日

納品日	作業日・時間帯			
	前日作業	当日作業	作業開始	作業終了
5営業日前 午前	—	○ (月曜日)	午前	午後

掲出期間・掲出料

媒体名	掲出駅	枚数	期間	掲出料	作業日
ビッグ20	田園都市線 渋谷	20枚 (40枚)	7日	1,500,000円	月曜日
ビッグ14		14枚 (28枚)		1,050,000円	
ビッグ10		10枚 (20枚)		750,000円	
ビッグ8		8枚 (16枚)		600,000円	
ビッグ4		4枚 (8枚)		300,000円	

*枚数はB-0換算、()内はB-1換算。

●東横線渋谷 ビッグ8／6 駅ばりポスター・セット



規格

B-0又は (B-1)

備考

1. 受付本数は、1期につき1本とさせていただきます。
2. ポスター搬入枚数は掲出枚数の1割増以上をご用意ください。
3. ビッグ6は、B-0換算4枚での掲出も可能です。掲出料：300,000円

納品日・作業日

納品日	作業日・時間帯			
	前日作業	当日作業	作業開始	作業終了
5営業日前 午前	—	○ (月曜日)	午前	午後

掲出期間・掲出料

媒体名	掲出駅	枚数	期間	掲出料	作業日
ビッグ8	東横線 渋谷	8枚 (16枚)	7日	600,000円	月曜日
ビッグ6		6枚 (12枚)		450,000円	

*枚数はB-0換算、()内はB-1換算。

大型セットボード「ビッグ」

●田園都市線渋谷ビッグ30を筆頭に、主要駅に設置された大型集中掲出ボードです。

●ビッグ10 駅ばりポスター・セット



規格

B-0又は(B-1)

備考

1. 受付本数は、1期につき1本とさせていただきます。
2. ポスター搬入枚数は掲出枚数の1割増以上をご用意ください。

納品日・作業日

納品日	作業日・時間帯			
	前日作業	当日作業	作業開始	作業終了
5営業日前 午前	—	○ (月曜日)	午前	午後

掲出期間・掲出料

媒体名	掲出駅	枚数	期間	掲出料	作業日
ビッグ10	東横線 横浜	10枚(20枚)	7日	700,000円	月曜日

*枚数はB-0換算、()内はB-1換算。

●ビッグ8 駅ばりポスター・セット



規格

B-0又は(B-1)

備考

1. 受付本数は、1期につき1本とさせていただきます。
2. ポスター搬入枚数は掲出枚数の1割増以上をご用意ください。

納品日・作業日

納品日	作業日・時間帯			
	前日作業	当日作業	作業開始	作業終了
5営業日前 午前	—	○ (月曜日)	午前	午後

掲出期間・掲出料

媒体名	掲出駅	枚数	期間	掲出料	作業日
ビッグ8	大井町線・自由が丘	8枚(16枚)	7日	500,000円	月曜日
	東横線・横浜			560,000円	

*枚数はB-0換算、()内はB-1換算。

●ビッグシリーズ掲出位置一覧

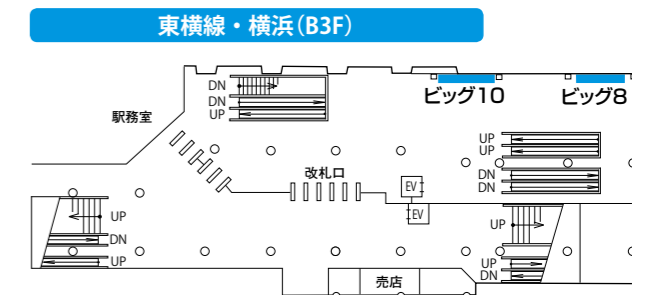
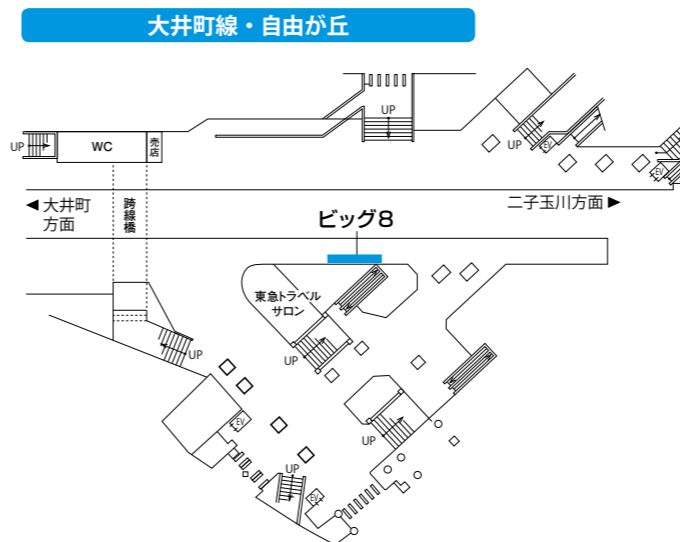
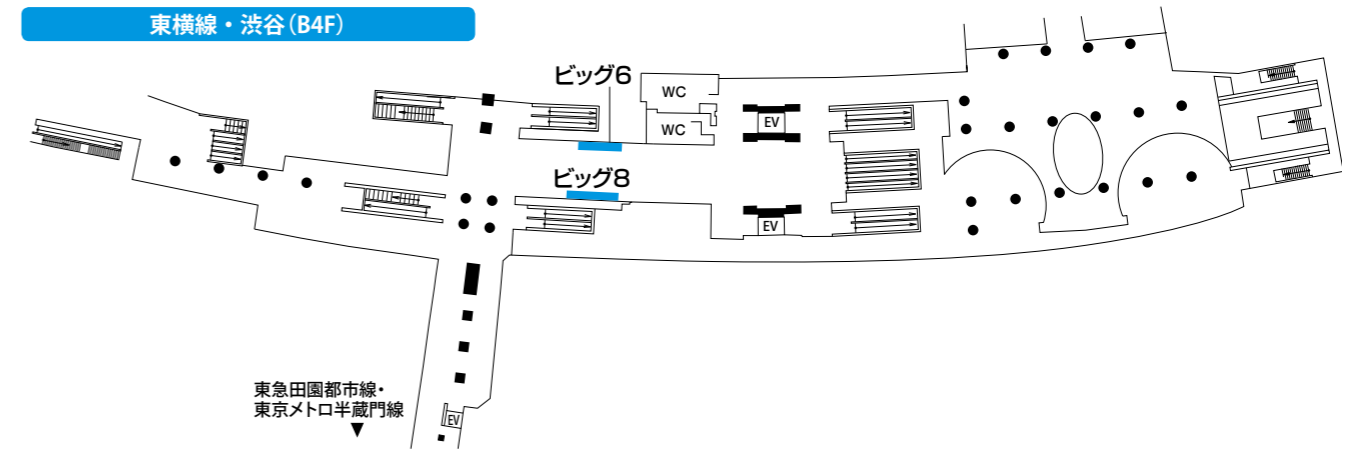
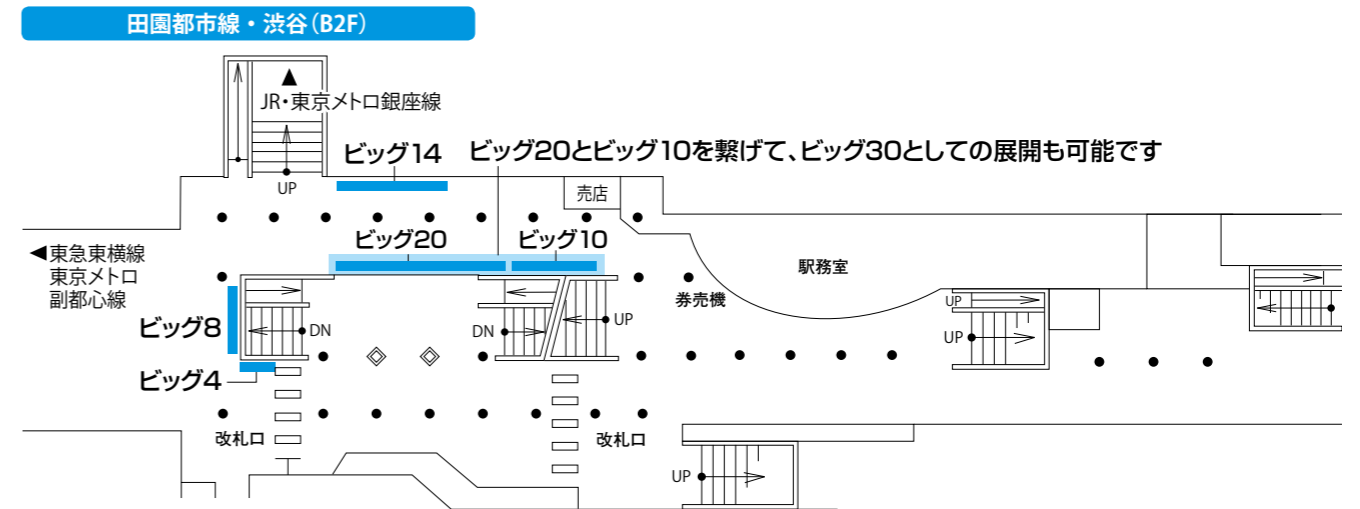

東横線 渋谷 **スーパーボード** 駅ばりポスター・セット

●東横線と田園都市線を繋ぐコンコースに設置された大型ボードで、ダイナミックな連続掲出も可能です。



掲出期間・掲出料

掲出駅	スパン名	枚数	期間	掲出料	作業日
東横線 渋谷	A-1	12枚(24枚)	7日	900,000円	月曜日
	A-2			900,000円	
	A-3			900,000円	
	A-4			900,000円	

*枚数はB-0換算、()内はB-1換算。

規格

B-0又は(B-1)

備考

- 1スパンを1クライアントの申込みといたします。
2. 受付本数は1期につき1本とさせていただきます。
3. ポスター搬入枚数は掲出枚数の1割増以上をご用意ください。

納品日・作業日

納品日	作業日・時間帯			
	前日作業	当日作業	作業開始	作業終了
5営業日前 午前	—	○ (月曜日)	午前	午後

掲出パターン

(東)渋谷スーパーボード：B0×6連続×2段 B0換算12枚

	1	2	3	4	5	6
B0	B0	B0	B0	B0	B0	B0
B0	B0	B0	B0	B0	B0	B0

東横線・渋谷(B4F)

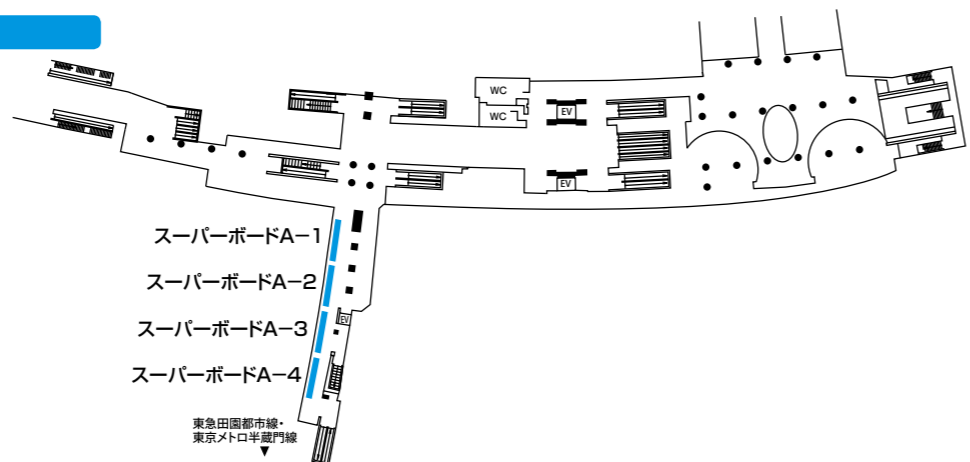

田園都市線 渋谷 **ロイヤルボード** 駅ばりポスター・セット

●田園都市線渋谷駅ハチ公改札内に設置され、注目率が抜群な3面構成の多目的ボードです。



※柱オプション掲出モニター

掲出期間・掲出料

媒体名	掲出駅	規格(タテ×ヨコmm)	期間	掲出料	制作・取付費	作業日
ロイヤルボード	田園都市線 渋谷	① 2,250×3,100	7日	1,100,000円	350,000円	日曜日 夜間
		② 2,250×4,262				
ロイヤルボード 柱オプション掲出	田園都市線 渋谷	③ 2,250×3,100	7日	1,500,000円	420,000円	日曜日 夜間
		柱A 2,250×1,547				
		柱B 2,250×1,547				

備考

1. 受付本数は1期につき1本とさせていただきます。
2. 制作・取付は当社指定会社となります。掲出開始日の20日前までに完全データを搬入してください。
3. ポスター持込みの場合、既定のB0×12枚(各ボード4枚ずつ)に限り掲出可能です。その場合、掲出料900,000円、取付費160,000円。
4. オプションでポスターのラミネート加工も可能です。追加費用：50,000円。

納品日・作業日

納品日	作業日・時間帯			
	前日作業	当日作業	作業開始	作業終了
20日前 データ入稿	○ (日曜日)	—	日曜夜間	

田園都市線・渋谷(B2F)

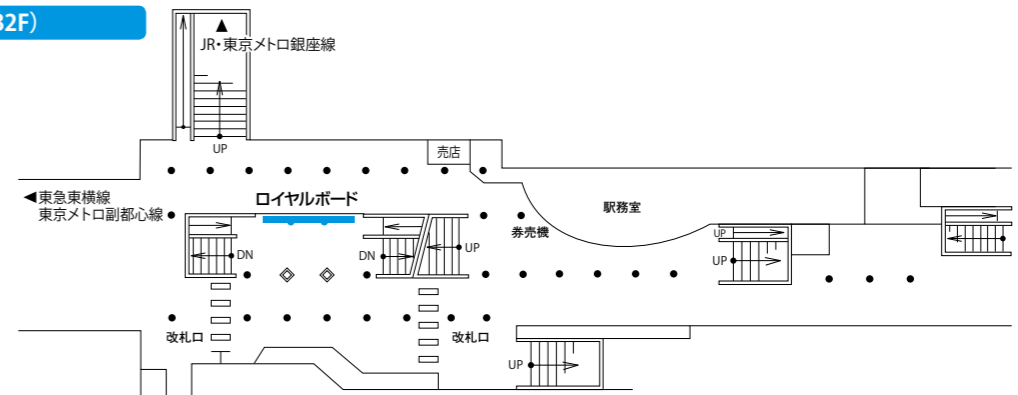

田園都市線 渋谷 道玄坂ハッピーボード 駅ばりポスター・セット **NEW**

●田園都市線渋谷駅B1F、道玄坂方面へ向かう広大な壁面を贅沢にジャックできます!



掲出期間・掲出料

掲出駅	スパン名	枚数	期間	掲出料	取付費	作業日
田園都市線 渋谷	道玄坂ハッピーボードA	30枚(60枚)	7日	1,500,000円	100,000円	月曜日
	道玄坂ハッピーボードB			1,500,000円	100,000円	

*枚数はB-0換算、()内はB-1換算。

規格

B-0又は(B-1)

備考

1. 受付本数は、1期につき1本とさせていただきます。
2. 各ボードB0×20枚(B0×10枚上下2段)での掲出も可能です。
掲出料：1,000,000円/1面、取付費：90,000円/1面。

掲出パターン

(田)渋谷道玄坂ハッピーボード：B0×15連貼り×2段 B0換算30枚

1	2	3	4	5	6	7	8	9	10	11	12	13	14	15
B0	B0	B0	B0	B0	B0	B0	B0	B0	B0	B0	B0	B0	B0	B0
B0	B0	B0	B0	B0	B0	B0	B0	B0	B0	B0	B0	B0	B0	B0

納品日・作業日

納品日	作業日・時間帯			
	前日作業	当日作業	作業開始	作業終了
5営業日前 午前	—	○ (月曜日)	午前	午後

田園都市線・渋谷(B1F)



プレミアム5セット 駅ばりポスター・セット

●東急線の強みが詰まった主要駅をネットワーク! 的確、効果的なアプローチが可能です!

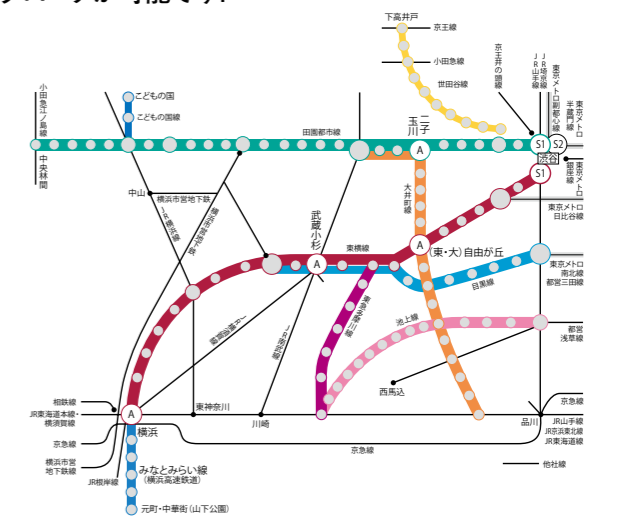

掲出期間・掲出料

掲出駅(7駅)	規格	枚数	期間	掲出料	作業日
(東)(田)渋谷 (東)(大)自由が丘 (東)武蔵小杉 (東)横浜 (田)二子玉川	B-0×2枚 (B-1×4枚)	16枚 (32枚)	7日	800,000円	月曜日

*枚数はB-0換算、()内はB-1換算。
* (東)渋谷は2箇所(ホーム、コンコース各1箇所)掲出。

納品日・作業日

納品日	作業日・時間帯			
	前日作業	当日作業	作業開始	作業終了
5営業日前 午前	—	○ (月曜日)	午前	午後

田園都市線・渋谷(B2F)

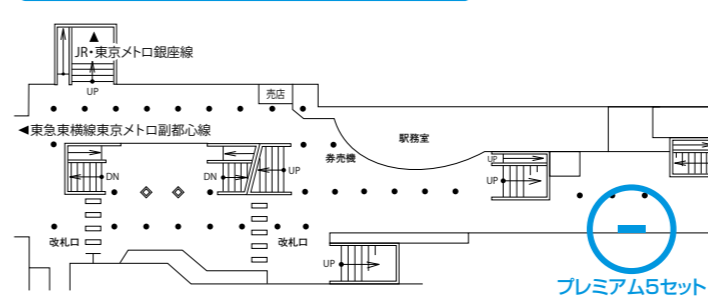

東横線・渋谷(B4F)

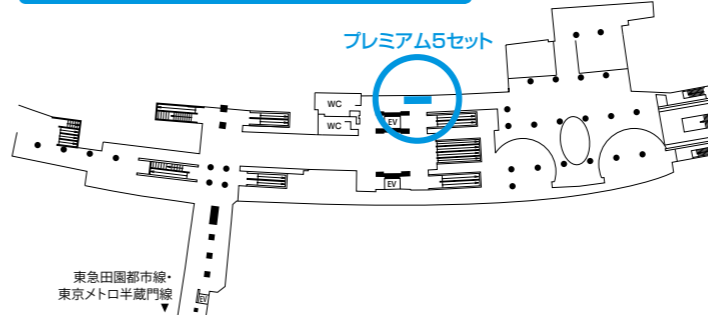

田園都市線/大井町線・二子玉川(ホーム)

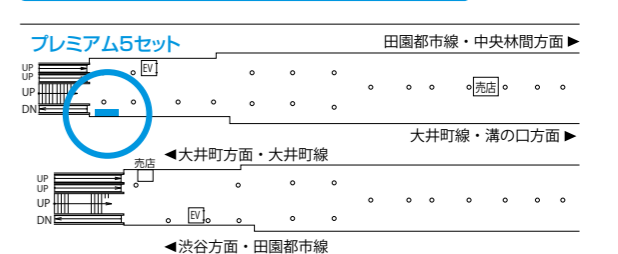

東横線/目黒線・武蔵小杉(ホーム)

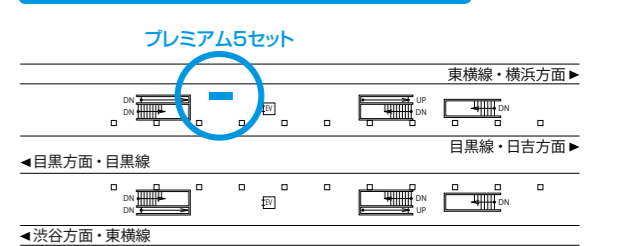

T-4セット 駅ばりポスター・セット

●東横線主要20駅へポスター掲出できる駅セットの代表的な媒体で、10駅、15駅の選択も可能です。



掲出期間・掲出料

掲出駅(20駅)	規格	枚数	期間	掲出料	作業日
(東)(田) 渋谷 (東) 中目黒 (東)(大) 自由が丘 (東) 武蔵小杉 (東) 日吉 (東) 綱島 (東) 菊名 (東) 横浜 (目) 目黒 (田) 三軒茶屋 (田) 二子玉川 (田) 溝の口 (田) あざみ野 (田) 青葉台 (田) 長津田 (大) 大井町 (大) 大岡山 (池) 蒲田	B-0×2枚 (B-1×4枚)	42枚 (84枚)	7日	1,800,000円	月曜日

*枚数はB-0換算、()内はB-1換算。
* (東)渋谷は2箇所(ホーム、コンコース各1箇所)掲出。

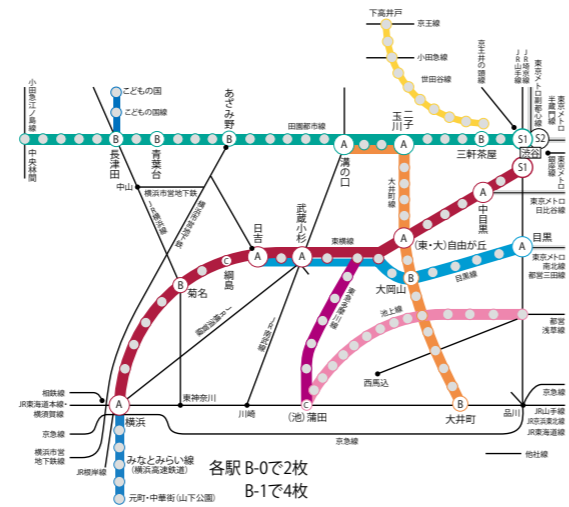

備考

- 本セットは20駅のうち、10駅・15駅を自由に選んで掲出することも可能です。
掲出料：(10駅) 1,000,000円
(15駅) 1,500,000円
- 受付本数は、1期につき1本とさせていただきます。
- ポスター搬入枚数は掲出枚数の1割増以上をご用意ください。

納品日・作業日

納品日	作業日・時間帯			
	前日作業	当日作業	作業開始	作業終了
5営業日前 午前	—	○ (月曜日)	午前	午後

田園都市線・渋谷(B2F)

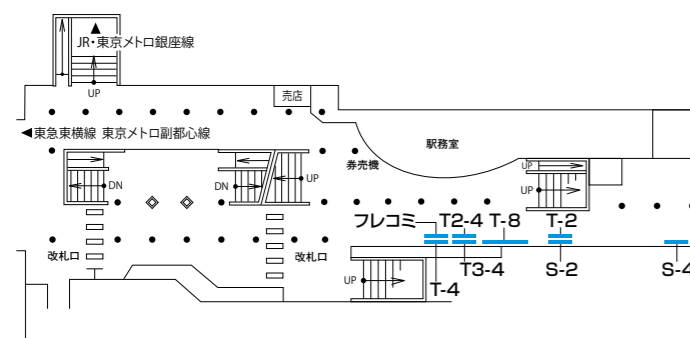

東横線・渋谷(B2~3F)

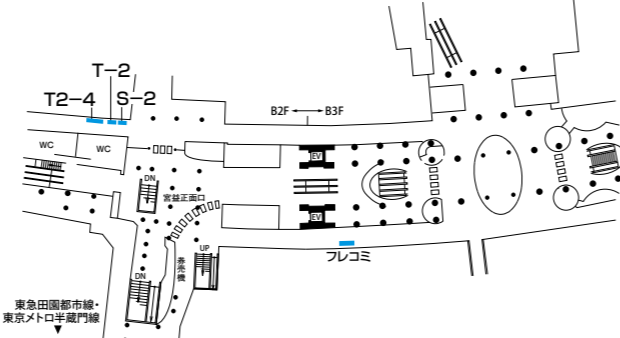

東横線・渋谷(B4F)

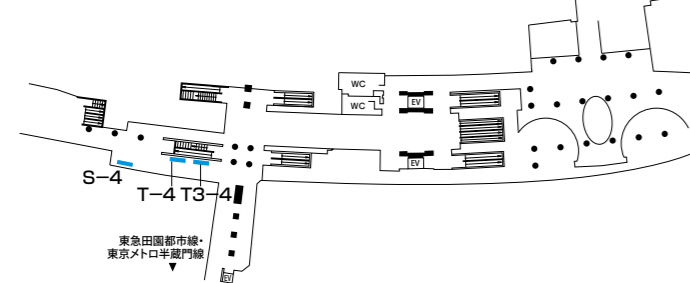

東横線・渋谷(B5F)

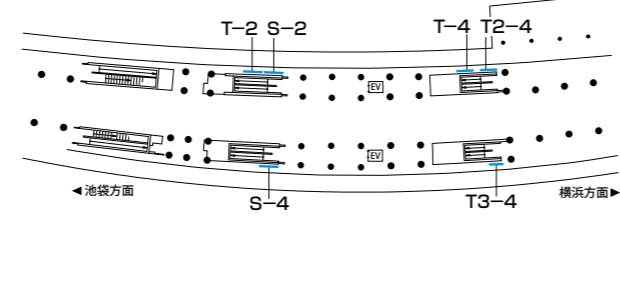

T2-4セット 駅ばりポスター・セット

●東横線主要駅に加え、特に田園都市線主要駅への訴求に効果的なターミナル駅セットです。

掲出期間・掲出料

掲出駅(16駅)	規格	枚数	期間	掲出料	作業日
(東)(田) 渋谷 (東)(大) 自由が丘 (東) 武蔵小杉 (東) 日吉 (東) 横浜 (田) 三軒茶屋 (田) 駒沢大学 (田) 二子玉川 (田) 溝の口 (田) 鷺沼 (田) たまプラーザ (田) あざみ野 (田) 青葉台 (田) 長津田	B-0×2枚 (B-1×4枚)	34枚 (68枚)	7日	1,600,000円	月曜日

枚数はB-0換算、()内はB-1換算。 (東)渋谷は2箇所(ホーム、コンコース各1箇所)掲出。

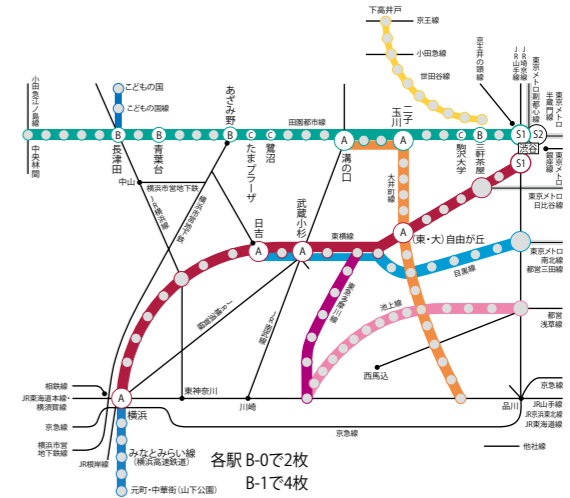

T3-4セット 駅ばりポスター・セット

●東横線、田園都市線を中心に主要16駅へバランスよく掲出することが可能なターミナル駅セットです。

掲出期間・掲出料

掲出駅(16駅)	規格	枚数	期間	掲出料	作業日
(東)(田) 渋谷 (東) 代官山 (東) 中目黒 (東)(大) 自由が丘 (東) 武蔵小杉 (東) 日吉 (東) 横浜 (目) 目黒 (田) 三軒茶屋 (田) 二子玉川 (田) 溝の口 (田) たまプラーザ (田) あざみ野 (田) 青葉台	B-0×2枚 (B-1×4枚)	34枚 (68枚)	7日	1,600,000円	月曜日

枚数はB-0換算、()内はB-1換算。 (東)渋谷は2箇所(ホーム、コンコース各1箇所)掲出。

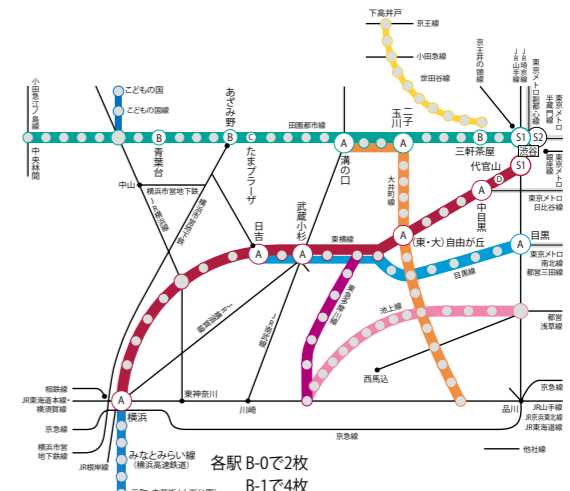

東横線・自由が丘

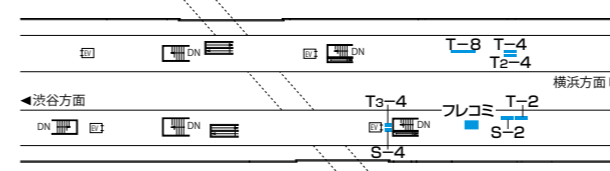

田園都市線/大井町線・二子玉川

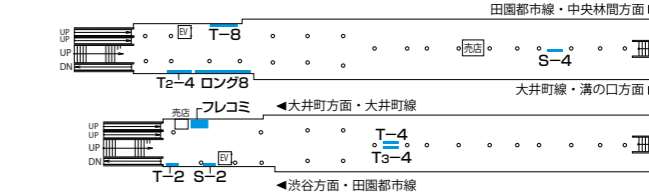

大井町線・自由が丘

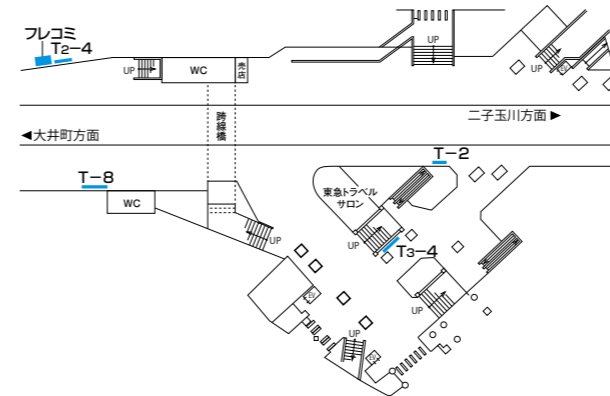

東横線・横浜(B5F・ホーム)

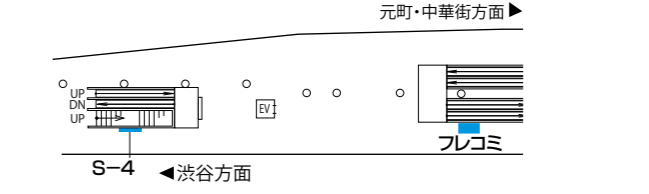

T-8セット 駅ばりポスター・セット

● B0×4連 (B1×8連) 貼りが可能なターミナル駅セットで、ストーリー性のあるデザインに最適です。



● T-8東横セット

掲出期間・掲出料

掲出駅 (3駅)	規格	枚数	期間	掲出料	作業日
(東) 渋谷 (東) 自由が丘 (東) 横浜	B-0×4枚 (B-1×8枚)	16枚 (32枚)	7日	600,000円	月曜日

*枚数はB-0換算、()内はB-1換算。
* (東) 渋谷は2箇所 (上下2段) 掲出。

備考

1. 受付本数は、1期につき1本とさせていただきます。
2. ポスター搬入枚数は掲出枚数の1割増以上をご用意ください。

納品日・作業日

納品日	作業日・時間帯			
	前日作業	当日作業	作業開始	作業終了
5営業日前 午前	—	○ (月曜日)	午前	午後

● T-8田都セット

掲出期間・掲出料

掲出駅 (4駅)	規格	枚数	期間	掲出料	作業日
(田) 渋谷 (田) 二子玉川 (田) たまプラーザ (大) 自由が丘	B-0×4枚 (B-1×8枚)	16枚 (32枚)	7日	850,000円	月曜日

*枚数はB-0換算、()内はB-1換算。

備考

1. 受付本数は、1期につき1本とさせていただきます。
2. ポスター搬入枚数は掲出枚数の1割増以上をご用意ください。

納品日・作業日

納品日	作業日・時間帯			
	前日作業	当日作業	作業開始	作業終了
5営業日前 午前	—	○ (月曜日)	午前	午後

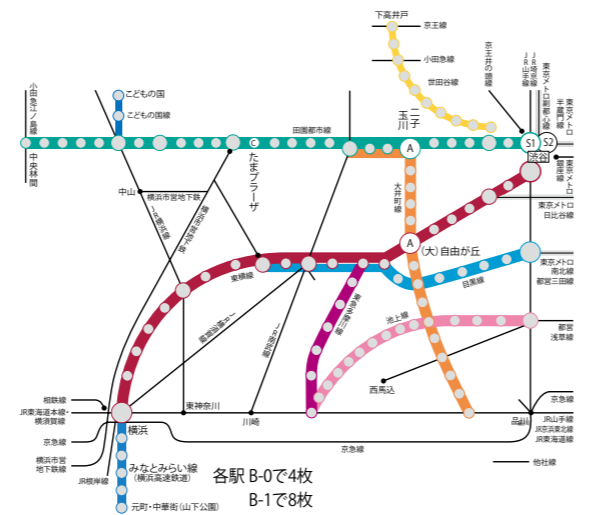
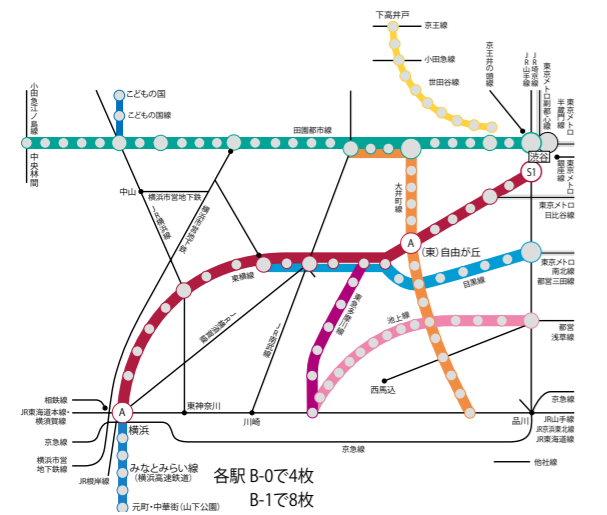

S-4セット 駅ばりポスター・セット

● 水曜日の立ち上がりで、東急線主要駅へポスター掲出ができ、東横セット or 田都セットも選択可能です。



● S-4東横セット

掲出期間・掲出料

掲出駅 (9駅)	規格	枚数	期間	掲出料	作業日
(東) 渋谷 (東) 中目黒 (東) 自由が丘 (東) 田園調布 (東) 日吉 (東) 菊名 (東) 横浜 (目) 大岡山 (多) 蒲田	B-0×2枚 (B-1×4枚)	20枚 (40枚)	7日	910,000円	水曜日

*枚数はB-0換算、()内はB-1換算。
* (東) 渋谷は2箇所 (ホーム、コンコース各1箇所) 掲出。

備考

1. 受付本数は、1期につき1本とさせていただきます。
2. ポスター搬入枚数は掲出枚数の1割増以上をご用意ください。

納品日・作業日

納品日	作業日・時間帯			
	前日作業	当日作業	作業開始	作業終了
5営業日前 午前	—	○ (水曜日)	午前	午後

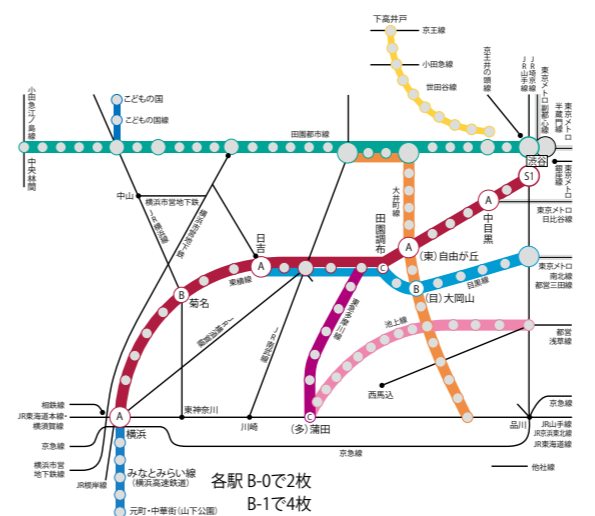

● S-4田都セット

掲出期間・掲出料

掲出駅 (7駅)	規格	枚数	期間	掲出料	作業日
(田) 渋谷 (田) 二子玉川 (田) 溝の口 (田) 鷺沼 (田) たまプラーザ (田) 長津田 (大) 旗の台	B-0×2枚 (B-1×4枚)	14枚 (28枚)	7日	690,000円	水曜日

*枚数はB-0換算、()内はB-1換算。

備考

1. 受付本数は、1期につき1本とさせていただきます。
2. ポスター搬入枚数は掲出枚数の1割増以上をご用意ください。

納品日・作業日

納品日	作業日・時間帯			
	前日作業	当日作業	作業開始	作業終了
5営業日前 午前	—	○ (水曜日)	午前	午後

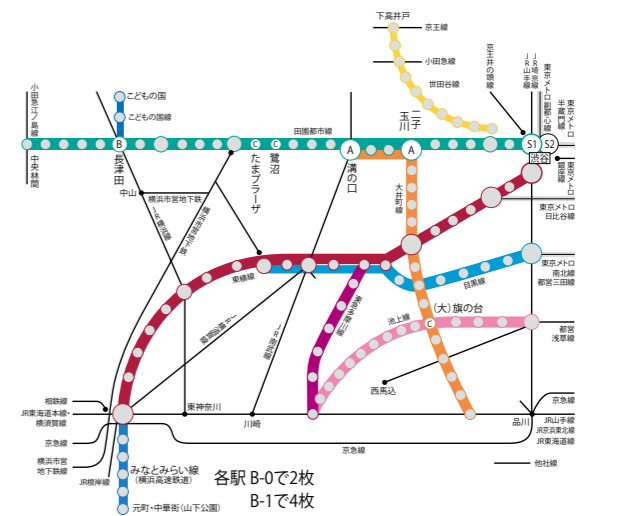

T-2セット 駅ばりポスター・セット

●東急線の主要11駅にB0×1枚のポスターが掲出できる、コンパクトなターミナル駅セットです。

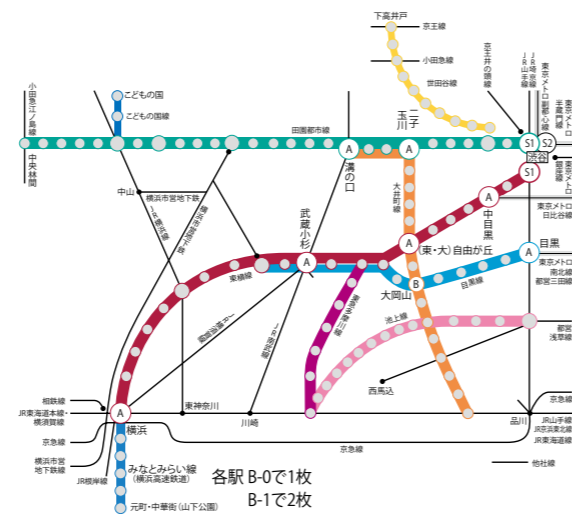

掲出期間・掲出料

掲出駅(11駅)	規格	枚数	期間	掲出料	作業日
(東)(田)渋谷 (東)中目黒 (東)(大)自由が丘 (東)武蔵小杉 (東)横浜 (目)目黒 (目)大岡山 (田)二子玉川 (田)溝の口	B-0×1枚 (B-1×2枚)	13枚 (26枚)	7日	600,000円	月曜日

*枚数はB-0換算、()内はB-1換算。
 *(東)渋谷は2箇所(ホーム、コンコース各1箇所)掲出。
 *(田)渋谷は2箇所(並列)掲出。

備考

1. 受付本数は、1期につき1本とさせていただきます。
2. ポスター搬入枚数は掲出枚数の1割増以上をご用意ください。

納品日・作業日

納品日	作業日・時間帯			
	前日作業	当日作業	作業開始	作業終了
5営業日前 午前	—	○ (月曜日)	午前	午後

学校セット 駅ばりポスター・ターゲット別セット

●大学セット(大学東横セット)

掲出期間・掲出料

掲出駅(11駅)	規格	枚数	期間	掲出料	作業日
(東)渋谷 (東)自由が丘 (東)日吉 (東)白楽 (目)目黒 (目)大岡山 (多)蒲田 (池)大崎広小路 (池)戸越銀座 (池)旗の台 (世)下高井戸	B-0×1枚 (B-1×2枚)	11枚 (22枚)	7日	400,000円	掲出 希望日

●高校セット(高校東横セット)

掲出期間・掲出料

掲出駅(13駅)	規格	枚数	期間	掲出料	作業日
(東)渋谷 (東)中目黒 (東)学芸大学 (東)武蔵小杉 (東)日吉 (東)綱島 (東)横浜 (目)目黒 (目)武蔵小山 (池)御嶽山 (池)池上 (多)蒲田 (世)宮の坂	B-0×1枚 (B-1×2枚)	13枚 (26枚)	7日	500,000円	掲出 希望日

*枚数はB-0換算、()内はB-1換算。 *一般駅ばりポスターボードに掲出されます。場所の指定はできません。 *各駅の一般駅ばり掲出枠が可能な限り受け付けます。

●大学セット(大学田都セット)

掲出期間・掲出料

掲出駅(11駅)	規格	枚数	期間	掲出料	作業日
(田)渋谷(S2) (田)三軒茶屋 (田)駒沢大学 (田)桜新町 (田)用賀 (田)二子玉川 (田)たまプラーザ (田)青葉台 (田)すずかけ台 (大)尾山台 (世)世田谷	B-0×1枚 (B-1×2枚)	11枚 (22枚)	7日	400,000円	掲出 希望日

●高校セット(高校田都セット)

掲出期間・掲出料

掲出駅(13駅)	規格	枚数	期間	掲出料	作業日
(田)渋谷(S2) (田)池尻大橋 (田)桜新町 (田)用賀 (田)二子玉川 (田)溝の口 (田)あざみ野 (田)市が尾 (田)青葉台 (大)旗の台 (大)自由が丘 (大)等々力 (世)三軒茶屋	B-0×1枚 (B-1×2枚)	13枚 (26枚)	7日	500,000円	掲出 希望日

S-2セット 駅ばりポスター・セット

●水曜日の立ち上がりで、東急線主要11駅にB0×1枚が掲出できる、コンパクトなターミナル駅セットです。

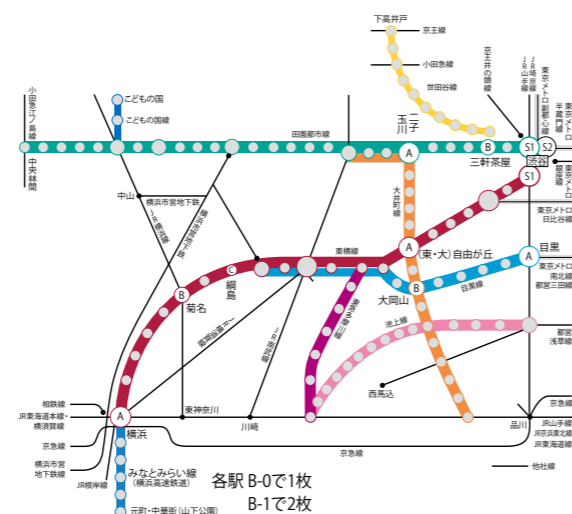

掲出期間・掲出料

掲出駅(11駅)	規格	枚数	期間	掲出料	作業日
(東)(田)渋谷 (東)(大)自由が丘 (東)綱島 (東)菊名 (東)横浜 (目)目黒 (田)三軒茶屋 (田)二子玉川 (大)大岡山	B-0×1枚 (B-1×2枚)	13枚 (26枚)	7日	600,000円	水曜日

*枚数はB-0換算、()内はB-1換算。
 *(東)渋谷は2箇所(ホーム、コンコース各1箇所)掲出。
 *(田)渋谷は2箇所(並列)掲出。

備考

1. 受付本数は、1期につき1本とさせていただきます。
2. ポスター搬入枚数は掲出枚数の1割増以上をご用意ください。

納品日・作業日

納品日	作業日・時間帯			
	前日作業	当日作業	作業開始	作業終了
5営業日前 午前	—	○ (水曜日)	午前	午後

フレコミボード フレッシュ・コミュニケーション・ボード

●首都圏の私鉄5社、東急・小田急・京王・相鉄・京急沿線の主要43駅をネットした専用ボードです。



掲出会社・掲出駅

会社	掲出駅(5社線合計…43駅)
東急(16駅)	(東横線) 渋谷、中目黒、学芸大学、自由が丘、武蔵小杉、綱島、横浜 (田園都市線) 渋谷、用賀、二子玉川、たまプラーザ、青葉台、長津田 (大井町線) 旗の台、自由が丘 (池上線・多摩川線) 蒲田
小田急(10駅)	(小田原線) 新宿、下北沢、成城学園前、登戸、向ヶ丘遊園、新百合ヶ丘、町田、海老名、中央林間、藤沢 (江ノ島線) —
京王(9駅)	(京王線) 新宿、明大前、千歳烏山、調布、分倍河原、聖蹟桜ヶ丘 (井の頭線) 渋谷、下北沢、吉祥寺
相鉄(5駅)	横浜、鶴ヶ峰、二俣川、三ツ境、大和
京急(3駅)	(京急本線) 品川、横浜 (空港線) 羽田空港国内線ターミナル

*駅・諸事情により照明付きでない場合もありますのでご了承願います。

掲出期間・掲出料

掲出期間…1期7日間(原則として毎週火曜日に掲出開始)
 掲出料…1期5,000,000円(消費税別)

申込み

申込開始: 掲出月6ヵ月前の1日(先着順受付)

備考

掲出面数とポスター枚数 43駅
 43面×各面・B-0で2枚=計86枚(B-1で4枚=計172枚)
 納入枚数 B-0で100枚(B-1で200枚) 予備含む

納品日・作業日

納品日	作業日・時間帯			
	前日作業	当日作業	作業開始	作業終了
3営業日前 午前	—	○ (火曜日)	午前	午後

4社合同企画 横浜駅ジャック 駅ばりポスター・セット

●鉄道4社、JR 東日本・東急・京急・相鉄共同の横浜駅ジャックプラン。接触範囲の広い露出が可能です。

■**掲出位置** ※掲出ユニットにより掲出場所が変わることがあります。

東急電鉄

東横線・横浜 (B3F)

相模鉄道

JR東日本

京急電鉄

■**掲出期間・掲出料**

掲出駅	掲出ユニット	規格	期間	期間	提出料
横浜	横浜合同企画500-①	B-0×73枚	7日(1期)	月曜日	5,000,000円
	横浜合同企画500-②	B-0×76枚			5,000,000円
	横浜合同企画300	B-0×47枚			3,000,000円

*広告料金には、掲出撤去料・ドライマウント加工費・ボード運搬費を含みます。 *一部例外あり。 *各鉄道会社によって作業時間が異なりますので予めご了承ください。
 *申込期間は掲出月の4ヵ月前最終営業日から受付となります。(ただし各媒体がすべて空いていればその後も申込み可)
 *各媒体は、同日程での掲出となります。 *各媒体が単品で販売済みになった場合、本商品の設定はできません。
 *臨時媒体を含むため、不測の事態による一部掲出場所の変更や掲出の中止をお願いすることがあります。

■**納品日・作業日**

納品日	作業日・時間帯			
	前日作業	当日作業	作業開始	作業終了
5営業日前 午前	—	○ (月曜日)	午前	午後

● 駅ばりポスター・セット一覧

線名	駅名	駅等級	プレミアム5	T-4	T2-4	T3-4	T-8	S-4	T-2	S-2
東横線	渋谷	S1	● B-0 4枚	● B-0 4枚	● B-0 4枚	● B-0 4枚	● B-0 8枚	● B-0 4枚	● B-0 2枚	● B-0 2枚
	代官山	D		●		●		●	●	
	中目黒	A		●		●		●	●	
	自由が丘	A	●	●	●	●	●	●	●	●
	田園調布	C						●		
	武蔵小杉	A	●	●	●	●	●	●	●	
	日吉	A		●	●	●		●		
	綱島	C		●						●
	菊名	B		●				●		●
	横浜	A	●	●	●	●	●	●	●	●
目黒線	目黒	A		●		●			●	●
	大岡山	B						●		
田園都市線	渋谷	S1	●	●	●	●	●	●	● B-0 2枚	● B-0 2枚
	三軒茶屋	B		●	●	●				●
	駒沢大学	C			●	●				
	二子玉川	A	●	●	●	●	●	●	●	●
	溝の口	A		●	●	●		●	●	
	鷺沼	C			●	●		●		
	たまプラーザ	C			●	●	●	●		
	あざみ野	B		●	●	●				
	青葉台	B		●	●	●				
	長津田	B		●	●			●		
大井町線	大井町	B		●						
	旗の台	C						●		
	大岡山	B		●					●	●
池上線	自由が丘	A	●	●	●	●	●		●	●
多摩川線	蒲田	C		●						
			掲出駅数	7駅	20駅	16駅	16駅	7駅	16駅	11駅
			掲出料	80万円	180万円	160万円	160万円	145万円	160万円	60万円
掲出枚数				全枚数	B-0 (B-1) 16枚 (32枚)	42枚 (84枚)	34枚 (68枚)	34枚 (68枚)	32枚 (64枚)	34枚 (68枚)
				1駅あたり	B-0 (B-1) 2枚 (4枚)	2枚 (4枚)	2枚 (4枚)	2枚 (4枚)	4枚 (8枚)	2枚 (4枚)
			掲出期間	7日	7日	7日	7日	7日	7日	7日
			作業日			月曜日	7日	水曜日	月曜日	水曜日

※T-4セットは10駅・15駅を自由に選んで掲出することも可能です。(10駅1,000,000円、15駅1,500,000円)

*枚数はB-0換算、()内はB-1換算。
 *上記掲出料の他に消費税がかかります。

● 駅ばりピックアップセット/他

ピックアップセット			
渋谷セット	自由が丘セット	二子玉川セット	横浜セット
(東)渋谷………1枚(2枚) (田)渋谷[S2]…1枚(2枚) プラス希望駅に5枚(10枚) (東)(大)自由が丘 (田)二子玉川(東)横浜を除く	(東)自由が丘…1枚(2枚) (大)自由が丘…1枚(2枚) プラス希望駅に5枚(10枚) (東)(田)渋谷(田)二子玉川 (東)横浜を除く	(田)二子玉川…2枚(4枚) プラス希望駅に5枚(10枚) (東)(田)渋谷(東)横浜 (東)(大)自由が丘を除く	(東)横浜…2枚(4枚) プラス希望駅に5枚(10枚) (東)(田)渋谷(田)二子玉川 (東)(大)自由が丘を除く
350,000円	350,000円	350,000円	350,000円

*枚数はB-0換算、()内はB-1換算

その他の駅ばりセット	
二子玉川 ロング8	青葉台 ロング10
B-0×8枚 又はB-1×16枚 (B-0×8枚連続貼り)	B-0×10枚 又はB-1×20枚 (B-0×5枚×2カ所)
400,000円	400,000円

■**備考**

- 掲出期間 1期7日間
ターゲット別セット、及びピックアップセットは、掲出枠が可能な限り受け付けます。
その他の駅ばりセットは、1期につき1本とさせていただきます。
- ポスター搬入枚数は掲出枚数の1割増以上をご用意ください。

臨時集中ばり 駅ばりポスター・セット

●ドライマウントしたポスターを主として普段は媒体使用しない階段壁面を贅沢にジャックできる媒体です。

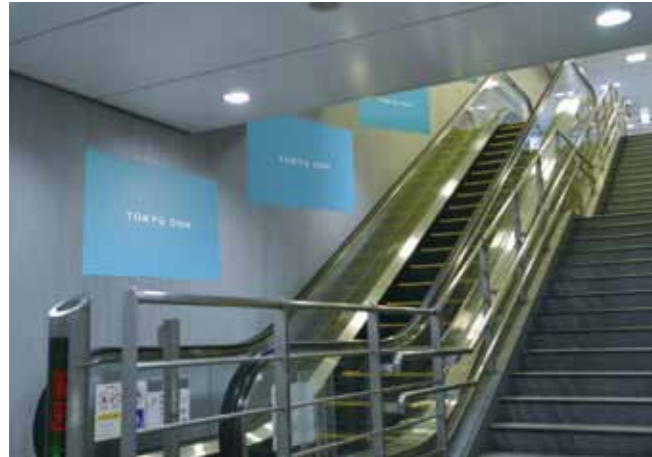

掲出期間・掲出料

設置駅	最大枚数	受付枚数	期間	提出料 (最大提出時)	加工・取付費	作業日
東横線・渋谷 Aセット	40枚	20枚以上	7日	3,500,000円	632,000円	日曜日夜間
東横線・渋谷 Bセット	32枚	20枚以上		2,800,000円	505,600円	日曜日夜間
田園都市線・渋谷	32枚	20枚以上	7日	2,800,000円	336,000円	月曜日
代官山	38枚	20枚以上		1,615,000円	399,000円	月曜日
中目黒	10枚	10枚以上		800,000円	189,300円	日曜日夜間
自由が丘	20枚	10枚以上		1,600,000円	210,000円	月曜日
武蔵小杉	24枚	10枚以上		1,920,000円	252,000円	
元住吉	10枚	10枚以上		650,000円	105,000円	日曜日夜間
横浜	25枚	10枚以上		2,000,000円	262,500円	
大岡山	10枚	10枚以上		725,000円	189,300円	月曜日
三軒茶屋	24枚	10枚以上		1,740,000円	346,800円	
二子玉川	14枚	10枚以上		1,120,000円	147,000円	日曜日夜間
溝の口	26枚	10枚以上		2,080,000円	273,000円	
たまプラーザ	19枚	10枚以上	1,235,000円	283,800円	月曜日	
あざみ野	28枚	10枚以上	2,030,000円	294,000円		
青葉台	30枚	10枚以上	2,175,000円	315,000円	月曜日	

*枚数はB-0換算、B-1の場合は2倍。
 *加工・取付費はB-0、1枚あたり10,500円です。(B-1、1枚あたり5,250円)但し、東横線・渋谷の場合は15,800円。
 *上記枚数には予備分が含まれていません。
 *中目黒、たまプラーザ、大岡山の加工・取付費は84,300円、三軒茶屋は94,800円の夜間作業費を含めた料金となります。

規格

B-0又は(B-1)

備考

1. ポスターは、ドライマウント加工を施して掲出します。
2. 破損等による補充掲出は別途料金となります。
3. ポスターの搬入は、掲出開始日の7営業日前厳守です。
4. 駅構内状況などの変化に伴い、掲出枚数及び掲出位置については、若干変更する場合があります。

納品日・作業日

設置駅	納品日	作業日・時間帯			
		前日作業	当日作業	作業開始	作業終了
東横線・渋谷	7営業日前 午前	○(日曜日)	—	日曜日夜間	
田園都市線・渋谷	7営業日前 午前	—	○(月曜日)	午前	午後
月曜日作業駅	7営業日前 午前	—	○(月曜日)	午前	午後
日曜日作業駅	7営業日前 午前	○(日曜日)	—	日曜日夜間	

臨時集中ばり・主要駅掲出位置一覧

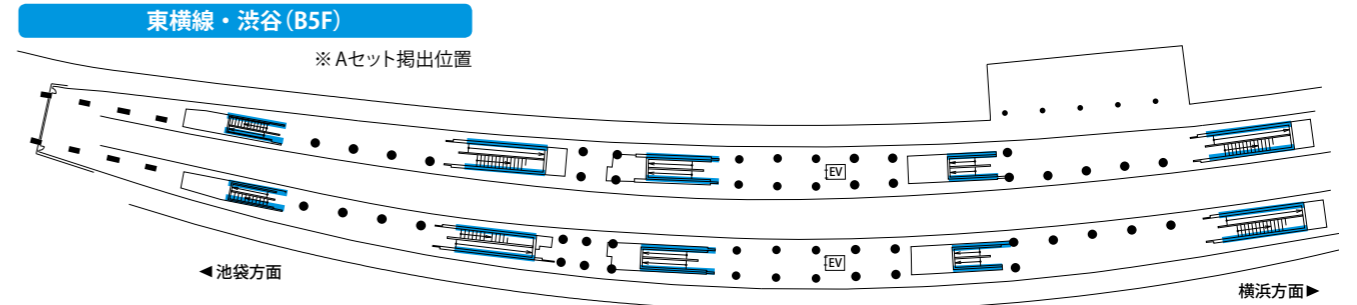

田園都市線・渋谷 (B2F)

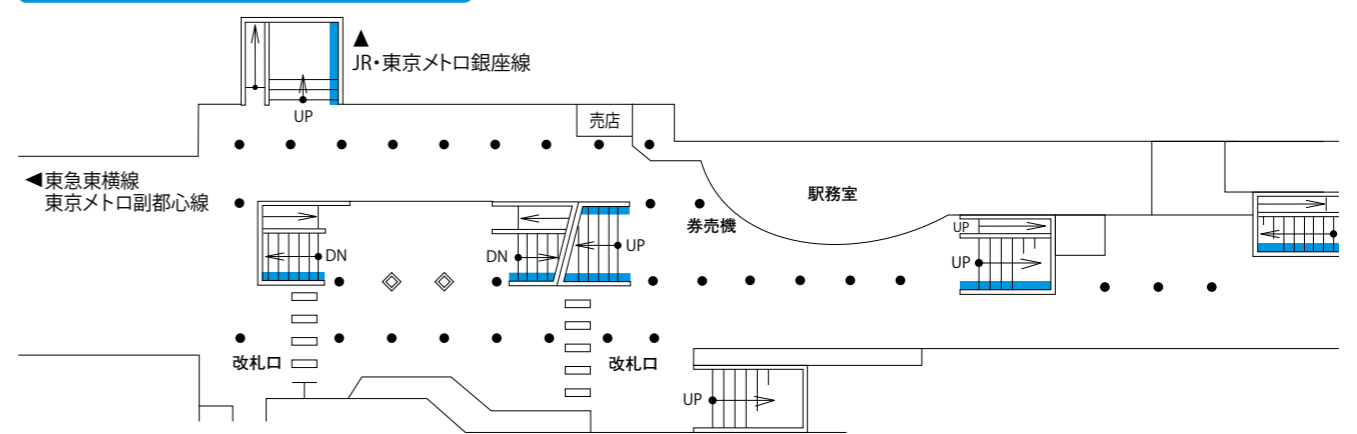

田園都市線/大井町線・溝の口(ホーム)

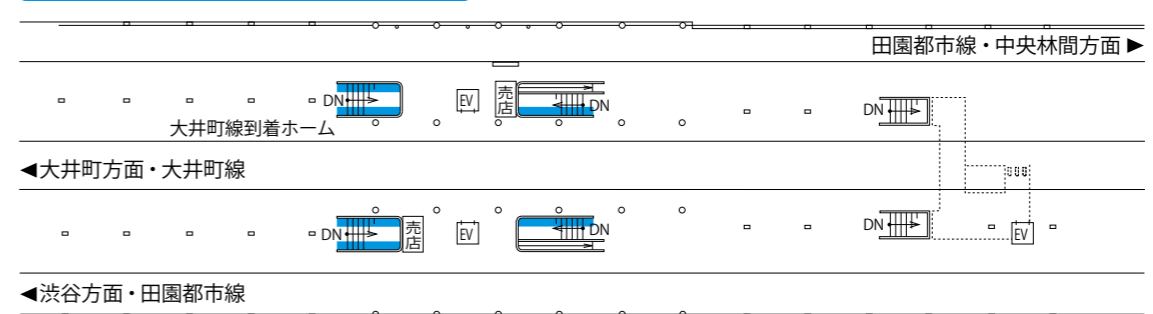

大井町線・自由が丘

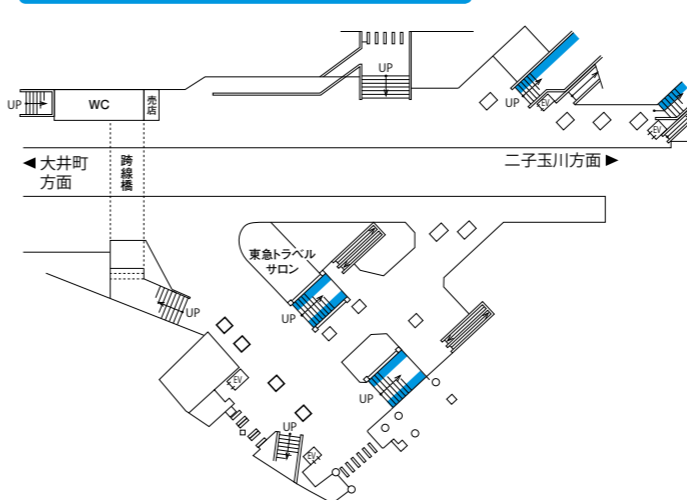

田園都市線/大井町線・二子玉川(1F)

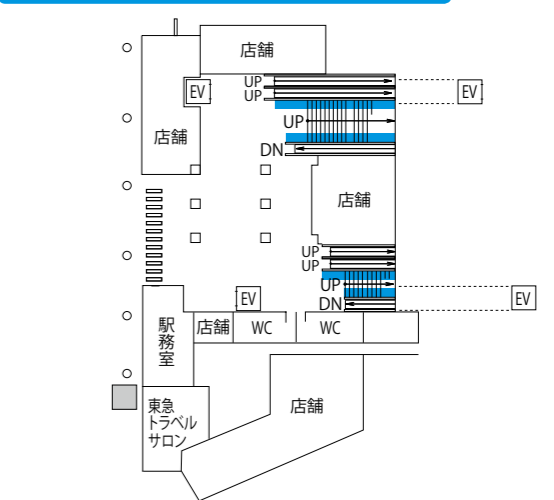

フラッグ広告

● 東横渋谷駅 8 (ハチ) バナー

●ヒカリエ改札前に位置し、改札を出た乗客の視線を必然的に捉えるインパクトの強い大型バナー広告です。

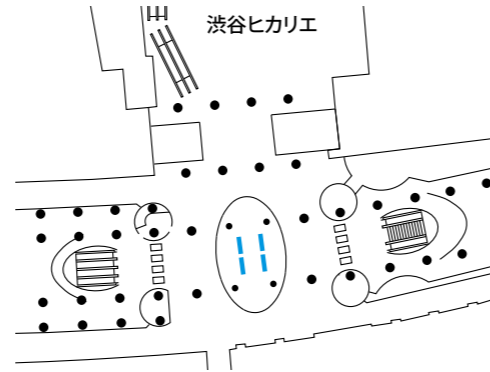

掲出期間・掲出料

掲出駅	数量	期間	掲出料	制作費・取付費	作業日
東横線・渋谷 B3F	4基表裏8面	7日	2,500,000円	1,200,000円	月曜日

規格

タテ3,630mm×ヨコ2,000mm

備考

- デザインが5種以上の場合は、1種増毎に20,000円追加となります。
- 強風等により、危険と判断された場合は、一時的に掲出を中断させていただくことがあります。

納品日・作業日

納品日	作業日・時間帯			
	前日作業	当日作業	作業開始	作業終了
20営業日前データ入稿	—	○	午前	午後

● 東横渋谷駅 フラッグ

●ヒカリエ改札横に位置し、乗降客以外にも多くの駅利用者の視線を捉える、大型ポスターフラッグ広告です。

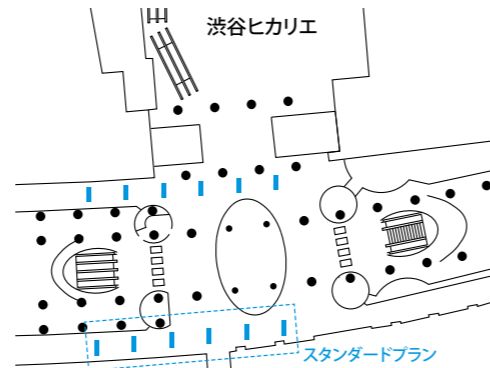

掲出期間・掲出料

掲出駅	設置場所	枚数	期間	掲出料	制作費・取付費		作業日
					ポスターで搬入の場合	完全データで搬入の場合	
東横線・渋谷 スタンダードプラン	B3F	6カ所	7日	1,400,000円	A：400,000円	A：570,000円	日曜日 夜間
		※A：B-0×24枚 又は B：1.3m×3.0m 12枚			B：450,000円	B：620,000円	
東横線・渋谷 全掲出プラン	B3F	12カ所	7日	2,400,000円	A：560,000円	A：930,000円	日曜日 夜間
		※A：B-0×48枚 又は B：1.3m×3.0m 24枚			B：650,000円	B：980,000円	

*上記枚数には予備分が含まれていません。 ※A：B-0または、B：1.3m×3.0mの2種のサイズからお選びください。

規格

B-0又は1.3m×3.0m

備考

- ポスター (B-0) で搬入の場合は、掲出開始日の5営業日前までに1割増以上を搬入してください。
- データ入稿の場合は、掲出開始日の20日前までに完全データを搬入してください。デザインが3種以上の場合は、1種増毎に20,000円追加となります。

納品日・作業日

納品日	作業日・時間帯			
	前日作業	当日作業	作業開始	作業終了
ポスター：5営業日前 データ入稿：20日前	○ (日曜日)	—	—	日曜日夜間

● 渋谷以外定番駅 フラッグ

●改札付近、ホームに掲出されるポスターフラッグで、駅ばりやアドサークル等との連動もオススメです。

掲出期間・掲出料

設置駅	設置場所	規格	期間	掲出料	制作費・取付費		作業日		
					ポスターで搬入の場合	完全データで搬入の場合			
東横線	代官山フラッグ	改札外自由通路	4カ所	B-0×8枚 (16枚)	10日	250,000円	211,000円	295,000円	掲出希望日
	武蔵小杉フラッグ	1F	8カ所～	B-0×16枚～	7日	600,000円～	294,000円～	お問い合わせください	月曜日
田園都市線	青葉台フラッグ	1F	6カ所	B-1×12枚	10日	300,000円	211,000円	295,000円	掲出希望日
大井町線	大井町フラッグ	ホーム	8カ所	B-0×16枚 (ターポリン)	7日	512,000円	—	632,000円	日曜日 夜間

* ()内はB-1換算。 * 上記枚数には予備分が含まれていません。

規格

B-0又はB-1

備考

- ポスター (B-0又はB-1) で搬入の場合は、掲出開始日の5営業日前までに1割増以上を搬入してください。
- データ入稿の場合は、掲出開始日の20日前までに完全データを搬入してください。デザインが3種以上の場合は、1種増毎に20,000円追加となります。
- 強風等により、危険と判断された場合は、一時的に掲出を中断させていただくことがあります。

納品日・作業日

設置駅	納品日	作業日・時間帯			
		前日作業	当日作業	作業開始	作業終了
代官山	ポスター 5営業日前	—	○	午前	午後
武蔵小杉	データ入稿 20日前	—	○ (月曜日)	午前	午後
青葉台	データ入稿 20日前	—	○	午前	午後
大井町	*大井町は データ入稿のみ	○ (日曜日)	—	日曜日夜間	

● フラッグ広告・主要駅掲出位置一覧

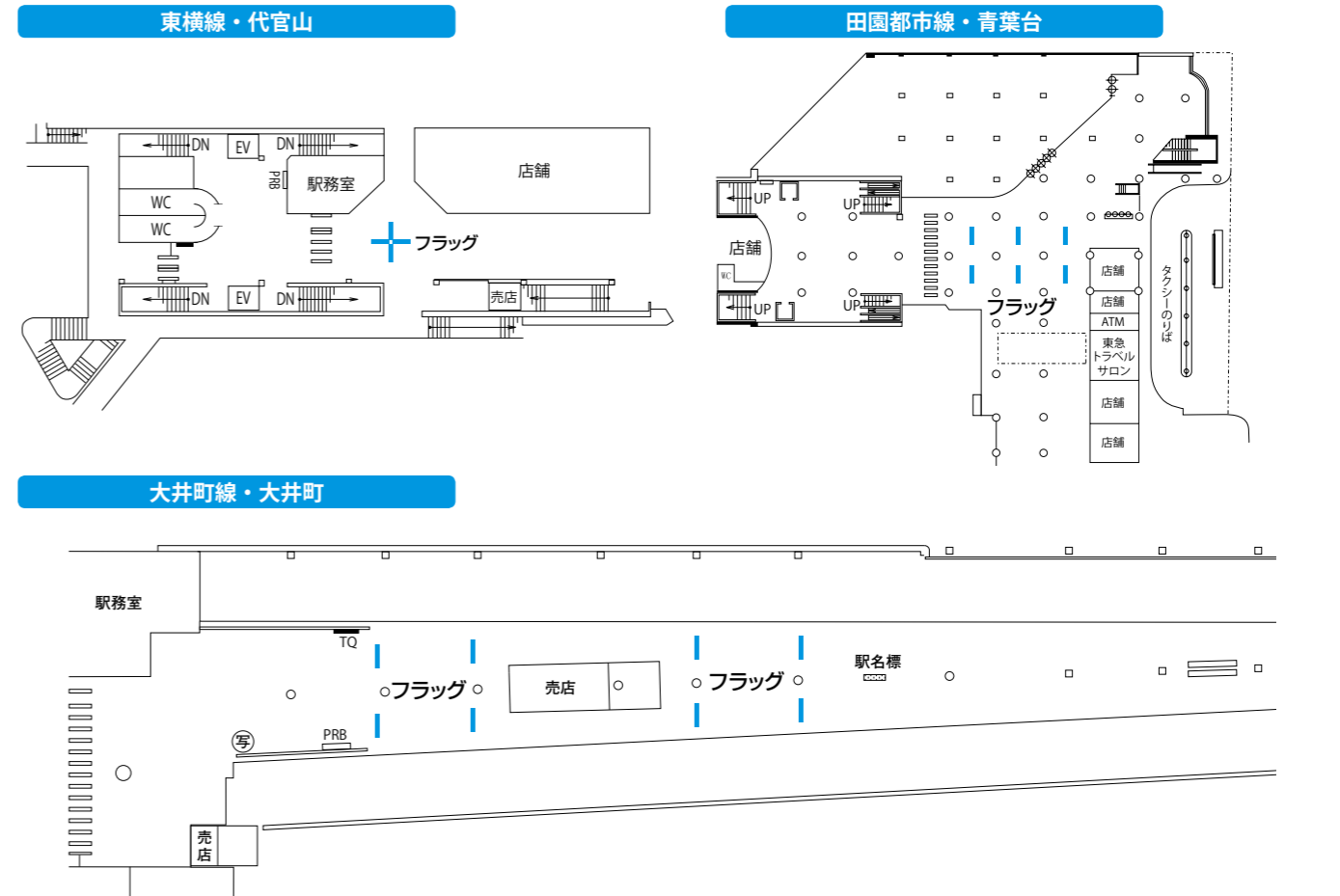

アドサークル 柱巻広告

● 田園都市線渋谷駅(短期枠)

●ハチ公改札周りに位置し注目率も高く、ビッグ30等とセットしたゾーンジャック展開もオススメです。

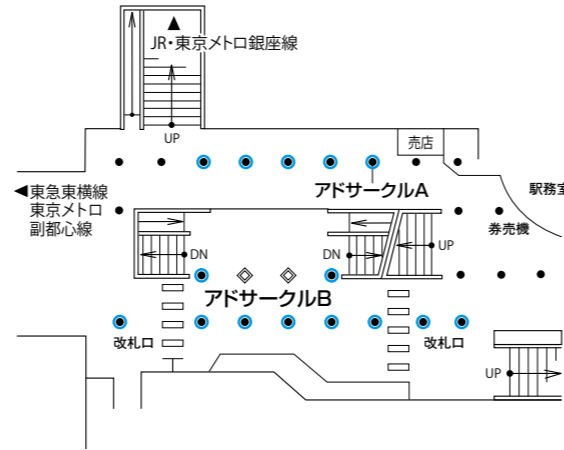

掲出期間・掲出料

掲出駅	設置場所	規格(タテ×円周mm)	本数	期間	掲出料	制作費・取付費	作業日	
田園都市線 渋谷	A:ハチ公口改札外 B:ハチ公口改札内 C:宮益坂中央口	B2F	2,000×2,300~2,325	5本	7日	600,000円	350,000円	月曜日
			2,000×2,235~2,470	10本		1,200,000円	700,000円	
			2,000×2,607~2,610	6本		720,000円	500,000円	

●1期1クライアントに限定。連続3期まで使用可能。
※掲出開始日の20日前までに、完全データで入稿してください。※田園都市線渋谷Cは申請媒体になります。掲出開始日の30日前までにデザインを添えてお申ください。

● 田園都市線渋谷駅 道玄坂エリア(短期枠)

●待合せ利用も見込める渋谷109前の空間をアドサークルでお洒落にジャック!

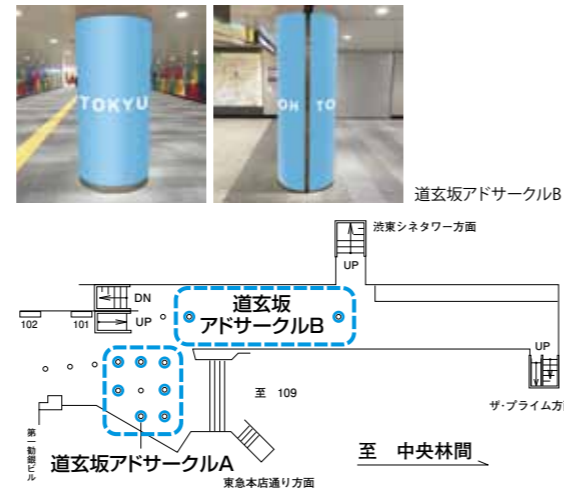

掲出期間・掲出料

掲出駅	設置場所	規格(タテ×円周mm)	本数	期間	掲出料	制作費・取付費	作業日	
田園都市線 渋谷	道玄坂 アドサークルA	B1F	2,295×1,925	7本	7日	600,000円	500,000円	月曜日

●1期1クライアントに限定。
※掲出開始日の20日前までに、完全データで入稿してください。

掲出駅	設置場所	規格(タテ×円周mm)	本数	期間	掲出料	制作費・取付費	作業日
田園都市線 渋谷	道玄坂 アドサークルB	B1F	2,245×2,515	B1:1本	7日	240,000円	280,000円
			2,190×3,360	B2:1本			

●道玄坂ハッピーボードA/B(ゾーンジャックプラン)をお申込み頂いた広告主様限定のオプション販売となります。
※掲出開始日の20日前までに、完全データで入稿してください。
※道玄坂アドサークルB1はシャッターを閉める際の溝があります。その部分は空けて掲出となります。

● 長期枠

●主に改札付近の柱を活用するので、利用者に対してより強く訴求できる媒体です。



規格

駅により異なります。

掲出期間・掲出料

駅区分	規格	期間	掲出料	制作費・取付費
A	駅により異なります	1か月	1本につき 350,000円	駅により異なるため別途見積もります
		3か月	1本につき 945,000円	
		6か月	1本につき 1,890,000円	
B	駅により異なります	1か月	1本につき 300,000円	駅により異なるため別途見積もります
		3か月	1本につき 855,000円	
		6か月	1本につき 1,620,000円	
C・D・E	駅により異なります	1か月	1本につき 200,000円	駅により異なるため別途見積もります
		3か月	1本につき 570,000円	
		6か月	1本につき 1,080,000円	

*掲出中の枠については、掲出終了確定後に先着順で販売開始。

備考

1. 申請媒体です。掲出開始日の30日前までにデザインを添えてお申込みください。
2. 掲出開始日の20日前までに、完全データで入稿してください。
3. 掲出素材は、ペットにラミネート加工します。

納品日・作業日

媒体名	納品日	作業日・時間帯			
		前日作業	当日作業	作業開始	作業終了
短期枠	20日前	—	○(月曜日)	午前	午後
長期枠	データ入稿	—	○	午前	午後

フラットプレート

●コンコースの角柱に電飾パネルで広告ができ、流動に沿った運動性のある訴求に適しています。

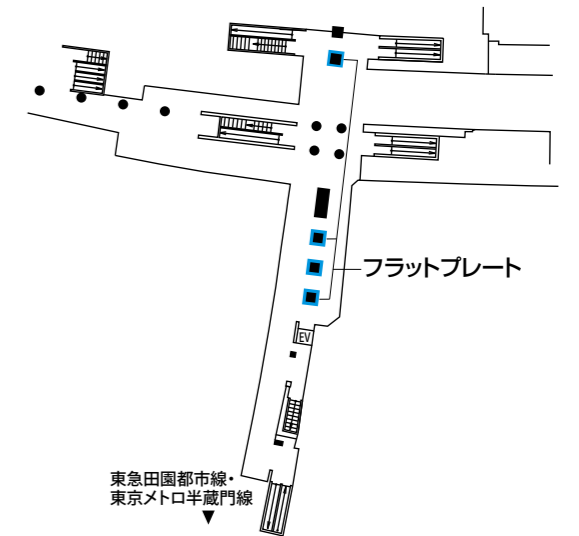

掲出期間・掲出料

掲出駅	数量	期間	掲出料	制作費・取付費	作業日
東横線・渋谷B4F 田園都市線 乗り換え通路	16面 (4面×4本)	7日	1,300,000円	684,000円	月曜日

規格

タテ1,850mm×ヨコ980mm×12面 タテ1,670mm×ヨコ980mm×4面

備考

掲出開始日の20日前までに完全データで搬入してください。

納品日・作業日

納品日	作業日・時間帯			
	前日作業	当日作業	作業開始	作業終了
20日前 データ入稿	—	○ (月曜日)	午前	午後

行先表示器広告

●改札口を入るとすぐ目に入る行先表示器の裏面の広告スペース。出口に向かう乗客が目にするSP媒体です。



掲出期間・掲出料

駅区分	期間	掲出料	制作費・取付費	作業日
A	1ヵ月	大 600,000円 小 300,000円	大 170,000円 小 152,000円	昼間
B	1ヵ月	500,000円		
C	1ヵ月	400,000円		
D・E	1ヵ月	300,000円		

規格

大：タテ555mm×ヨコ3,840mm
小：タテ450mm×ヨコ2,550mm(武蔵小杉のみ)

掲出可能駅

A：(東) 武蔵小杉、日吉、(田) 二子玉川
B：(田) あざみ野、青葉台
C：(東) 田園調布、多摩川、元住吉、綱島、大倉山
D：(東) 都立大学、新丸子、(目) 武蔵小山、西小山、(田) 江田、市が尾、南町田
E：(田) 田奈、つきみ野

備考

- 1期1クライアントで決定優先とし、連続3期まで一度に申込み可能です。
- 掲出開始日の20日前までに、完全データで入稿してください。

納品日・作業日

納品日	作業日・時間帯			
	前日作業	当日作業	作業開始	作業終了
20日前データ入稿	—	○	午前	午後

自動改札機ステッカー

●改札を通るたびに意識せずとも目に付く天部と正面部の2ヵ所が広告スペースで、高い視認性が見込めます。



掲出期間・掲出料

セット名	掲出駅・駅数	枚数	期間	掲出料	制作費・作業費
A1	S・A・B・C	1,133枚	1ヵ月	5,500,000円	1,400,000円
A2		1,133枚	15日間	3,000,000円	1,400,000円
B1	S・A・B	773枚	1ヵ月	3,500,000円	1,000,000円
B2		773枚	15日間	2,000,000円	1,000,000円

規格

天部用 タテ160mm×ヨコ100mm
正面部用 タテ190mm×ヨコ100mm

備考

1. 本媒体はTOKYU OOH広告掲出規則の「3.業種・商品別掲出規則」に定める掲出対象外媒体になります。
2. 掲出開始日の20日前までに、完全データで入稿してください。
3. 掲出駅数・実掲出枚数は工事により変更が生じる場合があります。都度お知らせします。
4. 赤・オレンジを主体としたデザインは、警戒色及び乗換え改札誤認の問題により、掲出を不可とします。
5. 文字の多いデザインは利用者を立ち止まらせる可能性がある為、掲出を不可とします。
6. デザインは天部1種、正面部1種とさせていただきます。
7. セットの掲出駅に加えて、他の駅にも掲出を希望する場合はご相談ください。

納品日・作業日

納品日	作業日・時間帯			
	前日作業	当日作業	作業開始	作業終了
20日前データ入稿	—	○	午前	午後

シート広告 横断幕

●ホームやコンコースの空間を活用するSP媒体です。遠くからも見える位置に掲出され訴求力は抜群です。



掲出期間・掲出料

駅区分	形式	期間	掲出料	取付費
A	片面	15日	200,000円	63,000円
B			170,000円	
C・D・E			140,000円	

規格

駅により異なります。

備考

1. 両面の場合は上記の倍料金となります(取付費はそのまま)。
2. 取付日の4営業日までに渋谷管理事務所に搬入してください。
3. シートの規格・仕様は必ずご確認ください。
4. 駅によっては、掲出できない駅がありますので、あらかじめご相談ください。
5. 連続掲出は3期(45日)までになります。
6. 強風等により、危険と判断された場合は、一時的に掲出を中断させていただくことがあります。

納品日・作業日

納品日	作業日・時間帯			
	前日作業	当日作業	作業開始	作業終了
4営業日前	—	○	午前	午後

フロア広告

●駅コンコースやホームなど、人が集まる場所の足元に大きなスペースで広告ができるユニークな媒体です。



掲出期間・掲出料

掲出駅	期間	掲出料	制作費・取付費	維持費
A	1ヵ月	800,000円	9m ² まで 420,000円	8,000円
B		600,000円		
C・D・E		300,000円		

*不定形等の特殊形状は別途見積りします。

規格

最大9m²(駅によって掲出できる四辺のサイズが異なります。)

掲出可能駅

A：(東) 武蔵小杉、日吉、横浜、(目) 目黒、(田) 二子玉川、溝の口
B：(東) 菊名、(田) あざみ野、青葉台、長津田、中央林間
C：(東) 大倉山、(田) 鷺沼、(池) 蒲田
D：(田) 宮前平、宮崎台、市が尾、南町田、(池) 雪が谷大塚

備考

1. 申請媒体です。掲出開始日の30日前までにデザインを添えてお申込みください。
2. 掲出開始日の20日前までに、完全データで入稿してください。

納品日・作業日

納品日	作業日・時間帯			
	前日作業	当日作業	作業開始	作業終了
20日前データ入稿	○	—	夜間	夜間

アドスク 駅構内イベントスペース

●駅コンコースで新製品発表やキャンペーン等、直接ユーザーにアプローチできるイベントスペースです。



掲出期間・掲出料

駅区分	期間	掲出料	維持費
A・B	1日	300,000円	50,000円
C・D・E		200,000円	

規格

6m²以内

備考

1. 申請媒体です。企画書等を添えて、30日前までにお申込みください。
2. 鉄道運営や法令、時期等により実施できない場合があります。
3. 詳細・申込みについてはお問い合わせください。

TOQ
サイネージピラー
東横店2F
放映期間中
限定

●TOQサイネージピラー連動サンプリングスペース

TOQサイネージピラー東横店2Fをお申込みのクライアント様に限り、TOQサイネージピラー放映にあわせてサンプリングが可能になりました。



使用料金

500,000円/日
※3日以上ご利用の場合、3日目以降：300,000円/日

サンプリングSP利用可能設備

1. 天井吊バトン (1カ所)
2. 照明用ダクトレール (1カ所)

申込締切

原則としてサンプリング実施日の1ヵ月前
※TOKYU OOHの4ヵ月前ルールで運用され、以降決定優先となります。
※空枠・実施概要については、東急OOHメディア部へお問い合わせください。
実施に向けた打合せ、お問合せシート・申込書の提出は事務局が担当します。
※実施諸経費は別途となります。

備考

1. TOQサイネージピラー東横店2Fの東急電鉄用2柱×2面もご利用いただけます。
2. 実施の際は内容により、その他警備費などの諸経費がかかる場合がございます。
3. スペース利用マニュアルをご用意しております。詳細については都度そちらにてご確認ください。

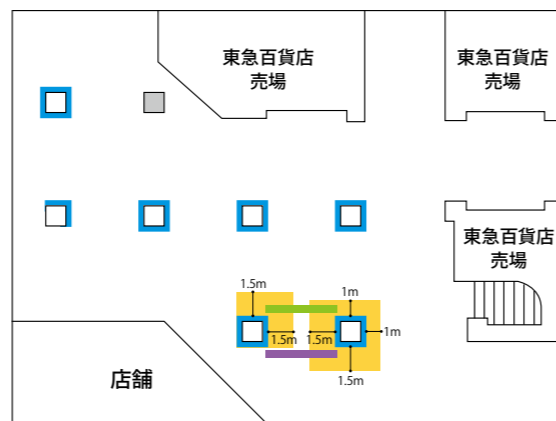

- サンプリングSP設置エリア：柱周囲1m～1.5m
※ワールド側は除く、点字ブロックは除く
- 天井吊バトン
※吊下最大重量：100kg
- 照明用ダクトレール
※上限15Aまで

駅構内ラック広告

●改札内、コンコース等駅利用者に向けた冊子設置用の3段式ラックです。



規格

配布物の大きさはB5～最大でA4サイズまでです。

備考

1. 掲出開始日は毎月1日・11日・21日です。
2. 各駅3枠。場所の指定はできません。
3. 配布物の内容については、事前に審査を行います。
4. 競合クライアントの調整は行いません。
5. 補充作業は定期的に行います。
6. 掲出中の枠については、掲出終了確定後に先着順で販売開始。
7. ポケットのサイズはA4、奥行は8cm。
8. ネームプレートのサイズはW23×H10cm。
9. 作業費がかかります。詳細はお問い合わせください。

掲出期間・掲出料

掲出駅	乗降客数(人)	ランク	各駅毎掲出料/月	全駅一括掲出料/月	備考
自由が丘	485,781	A	64,000円	500,000円	<ul style="list-style-type: none"> ■東横線(3駅) 自由が丘 武蔵小杉 日吉 ■目黒線(1駅) 目黒 ■田園都市線(5駅) 三軒茶屋 二子玉川 溝の口 あざみ野 青葉台 ■大井町線(1駅) 大井町
武蔵小杉	208,711	A	64,000円		
日吉	231,713	A	64,000円		
目黒	251,530	A	64,000円		
三軒茶屋	128,407	B	58,000円		
二子玉川	291,812	A	64,000円		
溝の口	295,664	A	64,000円		
あざみ野	133,282	B	58,000円		
青葉台	110,427	B	58,000円		
大井町	137,052	B	58,000円		
計10駅	2,274,879		616,000円		

●乗降客数は平成25年度1日平均(乗換客含む)
*1期(1ヵ月)1枠あたりの料金です。

納品日・作業日

納品日	作業日・時間帯			
	前日作業	当日作業	作業開始	作業終了
5営業日前 午前	—	○ (1・11・21日)	午前	午後

武蔵小杉駅 柱ラック広告

●武蔵小杉駅を利用する人々の求める無料配布情報を、改札前柱に設置したラック広告です。



掲出期間・掲出料

掲出駅	期間	枠数	掲出料	掲出開始日
武蔵小杉駅	6ヵ月	6枠	720,000円	毎月 1日・11日・21日

規格

配布物の大きさはB5～最大でA4サイズまでです。

備考

1. 配布物の内容については、事前に審査を行います。
2. 競合クライアントの調整は行いません。
3. 補充作業は定期的に行います。
4. 掲出中の枠については、掲出終了確定後に先着順で販売開始。
5. ポケットのサイズはA4、奥行は10cm。
6. ネームプレートのサイズはW92.5×H14.5cm。

納品日・作業日

納品日	作業日・時間帯			
	前日作業	当日作業	作業開始	作業終了
5営業日前 午前	—	○ (1・11・21日)	午前	午後

ホームドアステッカー

●最少24枚からジャック感ある大量枚数まで、ステッカーをホームドアに貼付する、自由度の高い媒体です。



規格

B-2 タテ728mm × ヨコ515mm

備考

1. 申込みは、24枚から承ります。
2. 掲出枚数が1枚増えるごとに、下記追加料金が加算されます。
3. 最大掲出可能枚数は、お問合せください。
4. 連続しての掲出の際は、12期(3ヵ月)毎の貼替えをお願いいたします。
5. 年末年始など、適宜作業日の調整を行わせていただきます。
6. 申請媒体です。デザインを添えて30日前までにお申込みください。
7. ギャンブル(パチンコ・競輪・競馬等)、消費者金融、宗教等の規制業種は、掲出不可です。

納品日・作業日

納品日	作業日・時間帯			
	前日作業	当日作業	作業開始	作業終了
20日前 データ入稿	—	○ (月曜日)	午前	午後

掲出期間・掲出料

掲出駅	基本設定				25枚以上1枚増毎追加料金	
	枚数	期間	掲出料	製作費・取付費	掲出料	製作費・取付費
東横線・代官山	24枚	7日	264,000円	350,000円 完全データ入稿 デザインが3種以上の 場合は、1種増毎に 20,000円追加と なります。	11,000円	5,000円
東横線・中目黒			480,000円		20,000円	
東横線・学芸大学			408,000円		17,000円	
東横線・武蔵小杉			480,000円		20,000円	
目黒線・目黒			480,000円		20,000円	
目黒線・不動前			264,000円		11,000円	
目黒線・武蔵小山			264,000円		11,000円	
目黒線・西小山			264,000円		11,000円	
目黒線・洗足			216,000円		9,000円	
目黒線・大岡山			456,000円		19,000円	
目黒線・奥沢			216,000円		9,000円	
目黒線・田園調布			408,000円		17,000円	
目黒線・多摩川			408,000円		17,000円	
目黒線・新丸子			264,000円		11,000円	
目黒線・武蔵小杉			480,000円		20,000円	
目黒線・元住吉			408,000円		17,000円	
目黒線・日吉	480,000円	20,000円				

- 掲出駅数が2駅以上5駅まで掲出料総額から20%割引
- 掲出駅数が6駅以上の場合掲出料総額から30%割引
- *製作・取付費の割引はありません。

たまプラーザ駅 エスカレーター広告

●ホームと改札をつなぐエスカレーター手すり横へロングサイズのシートで広告展開ができます。



掲出期間・掲出料

掲出駅	設置場所	期間	掲出料	製作費・取付費
田園都市線・たまプラーザ	上りホーム側エスカレーター 4ヵ所	7日	410,000円	400,000円
	下りホーム側エスカレーター 2ヵ所			

*土日祝日の掲出開始日を除く。

規格

タテ4,200mm × ヨコ310mm

納品日・作業日

納品日	作業日・時間帯			
	前日作業	当日作業	作業開始	作業終了
20日前 データ入稿	○	—	夜間	

駅看板

●設置場所やサイズ等バリエーションが豊富です。長期掲出で企業イメージの固定化を図るのに最適です。



電気代・看板維持費・ガラス維持費(1期6ヵ月当り)

蛍光灯	夜間点灯			昼夜点灯		
	電気代	電気維持費	合計	電気代	電気維持費	合計
10W	460円	2,540円	3,000円	1,220円	4,980円	6,200円
20W	920円	3,380円	4,300円	2,460円	6,140円	8,600円
30W	1,380円	4,120円	5,500円	3,680円	7,520円	11,200円
40W	1,840円	5,060円	6,900円	4,900円	8,600円	13,500円
52W	2,400円	10,000円	12,400円	6,400円	10,000円	16,400円

*普通看板・透明看板については1単位1尺²(900cm²)面積当り100円の維持費をいただきます。又、ガラス維持費は1尺²当り110円となります。(5m/m) アクリル代@150円

掲出料(1期6ヵ月)

東急線の各看板はすべて1面1面その看板が設置されている駅の乗降人員、掲出場所及び稼働状況等を考慮した上で料金を算出しております。

備考

1. 看板の面積は特殊なものを除き、1面につき9尺²(0.8m²)未満のものは、0.81m²とみなします。
2. 広告面は常に美観を保つため、お客様の負担により1年毎に入替えをさせていただきます。

納品日・作業日

納品日	作業日・時間帯			
	前日作業	当日作業	作業開始	作業終了
別途お問合せ	別途お問合せ			

媒体マップ

● 東横線 渋谷駅

東横線・渋谷 (B2F~B3F)

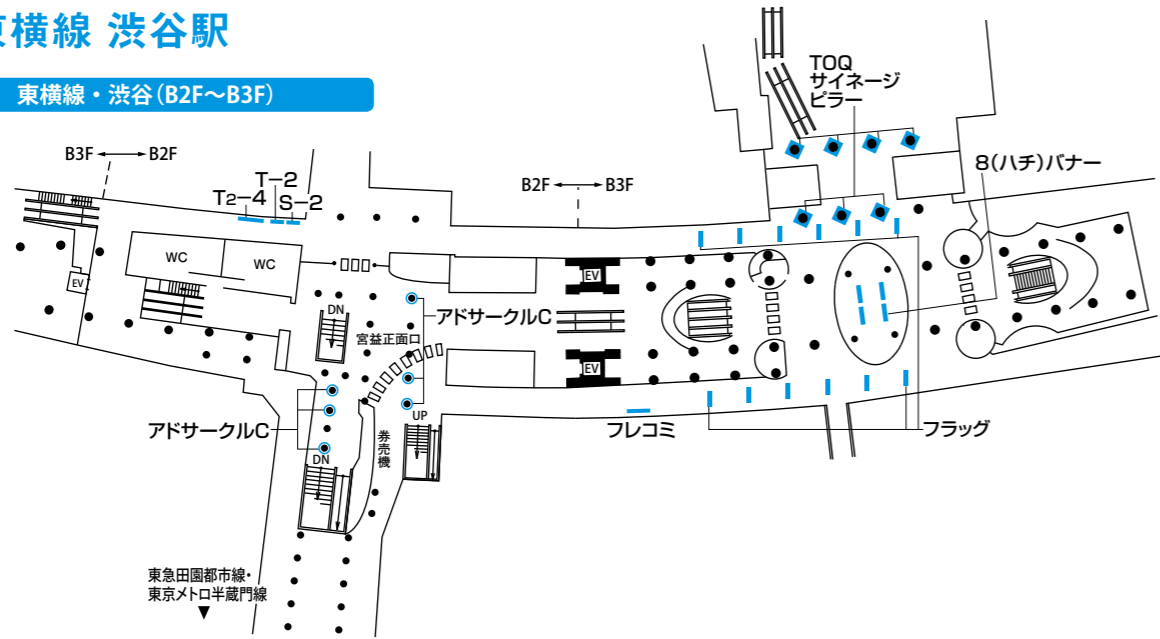

東横線・渋谷 (B4F)

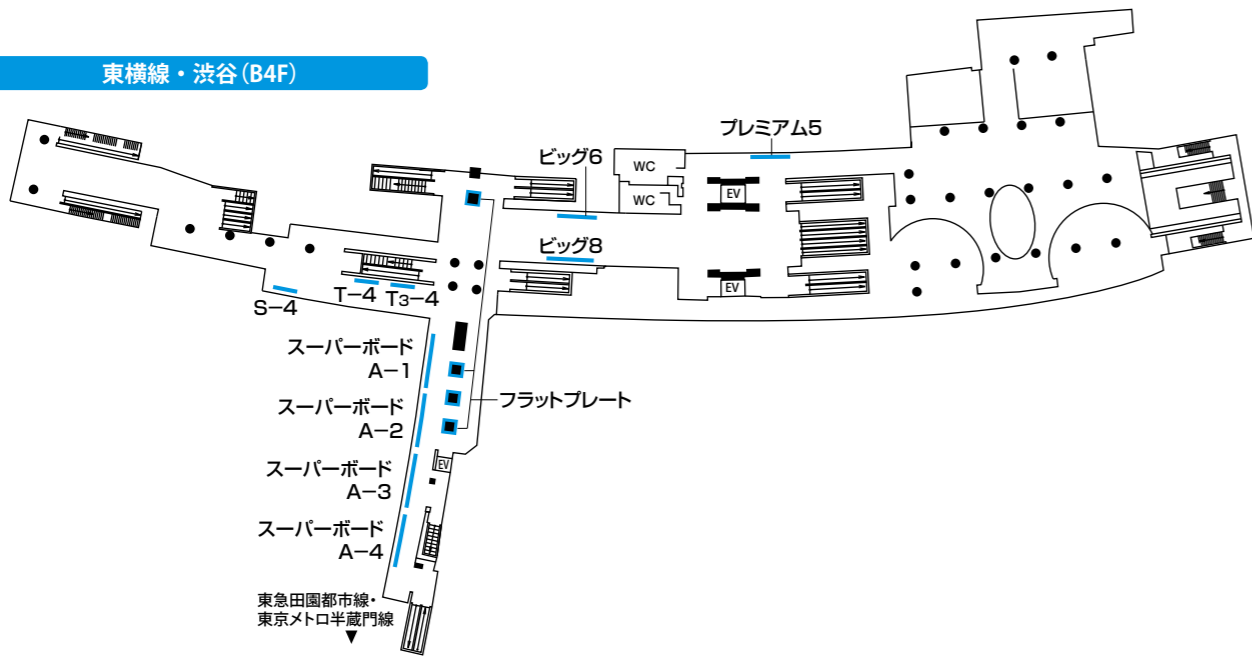

東横線・渋谷 (B5Fホーム)

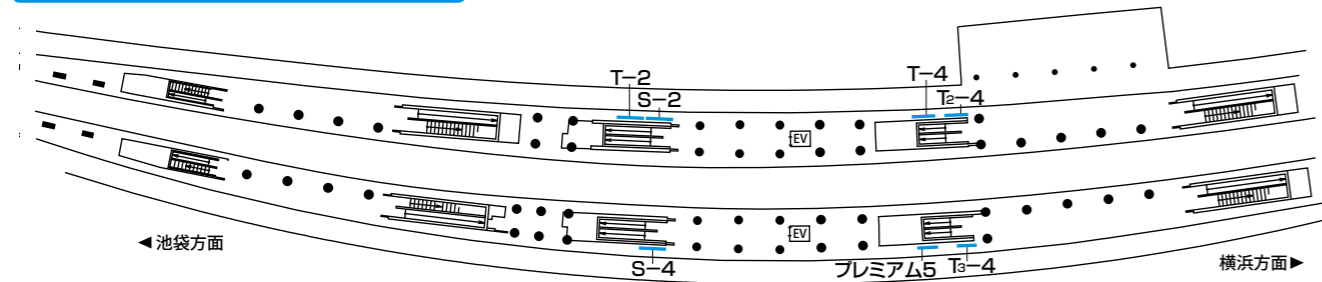

● 田園都市線 渋谷駅

田園都市線・渋谷 (B1F)

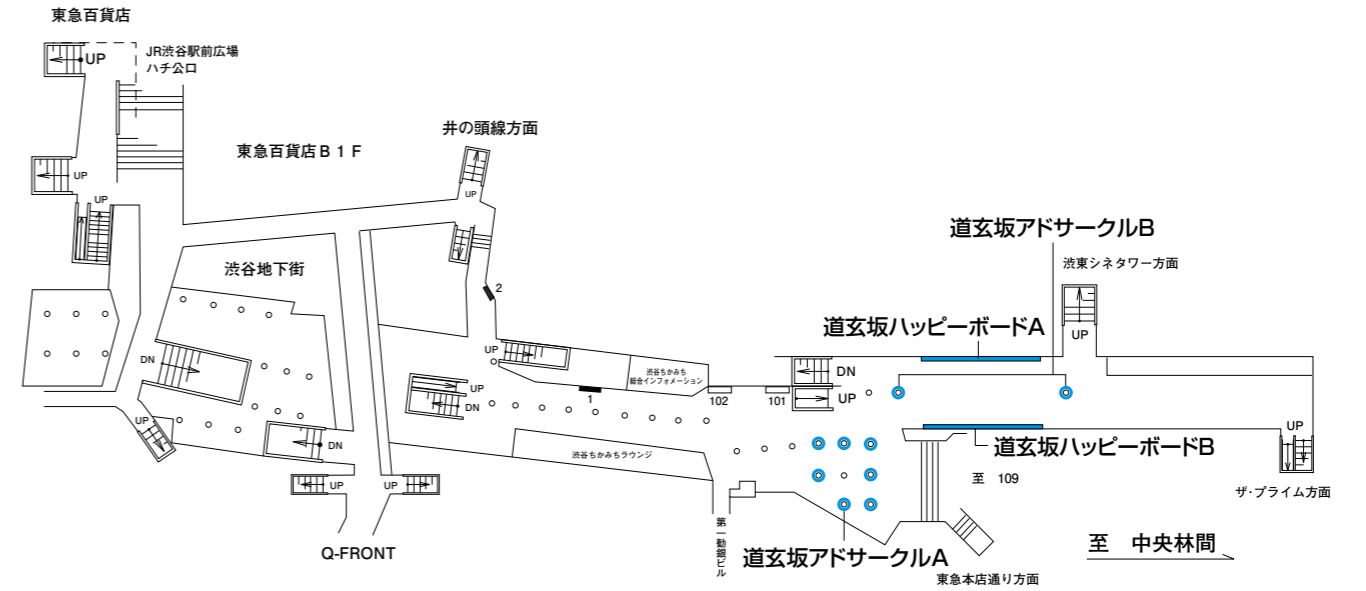

田園都市線・渋谷 (B2F)

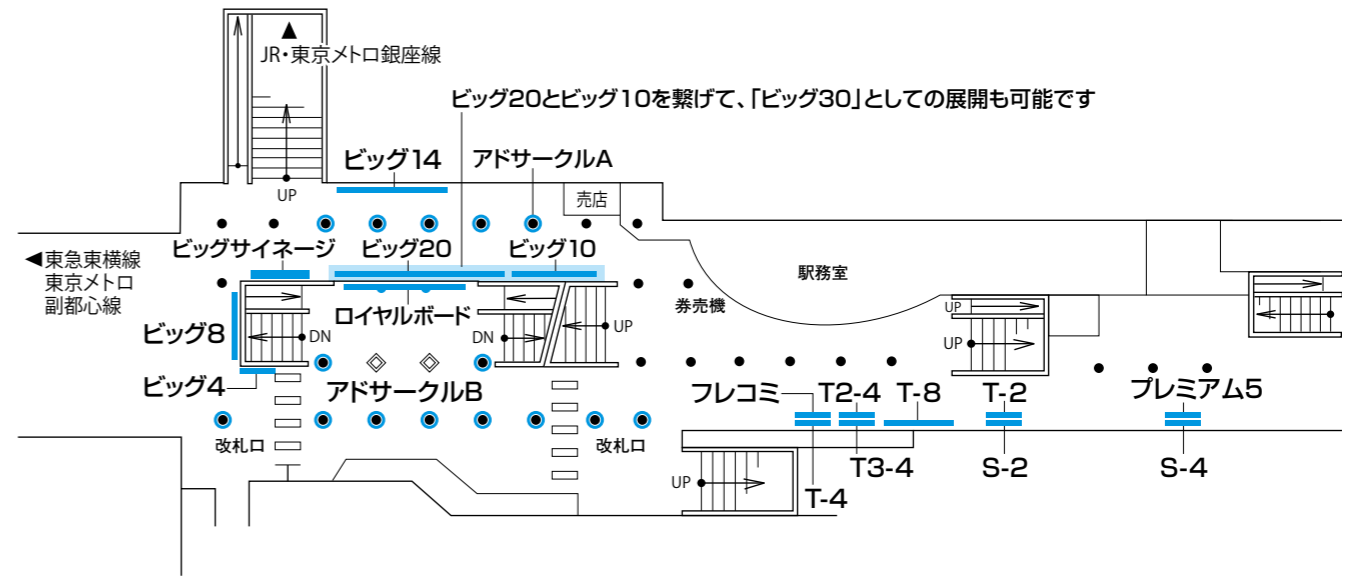

デジタルメディア

車両広告

駅広告

渋谷街メディア

沿線マカシ

バスメディア

その他

東急沿線エリア
データ編

東急線利用者
データ編

東急バス
データ編

その他
データ編

デジタルメディア

車両広告

駅広告

渋谷街メディア

沿線マカシ

バスメディア

その他

東急沿線エリア
データ編

東急線利用者
データ編

東急バス
データ編

その他
データ編

媒体マップ

● 東横線・大井町線 自由が丘駅

東横線・自由が丘

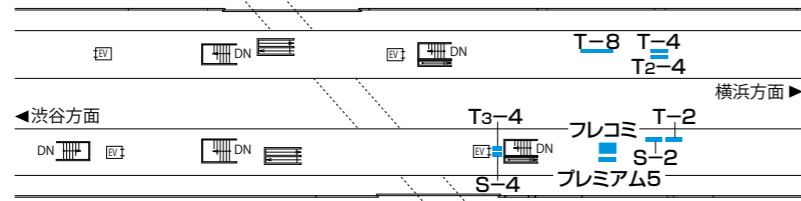

大井町線・自由が丘

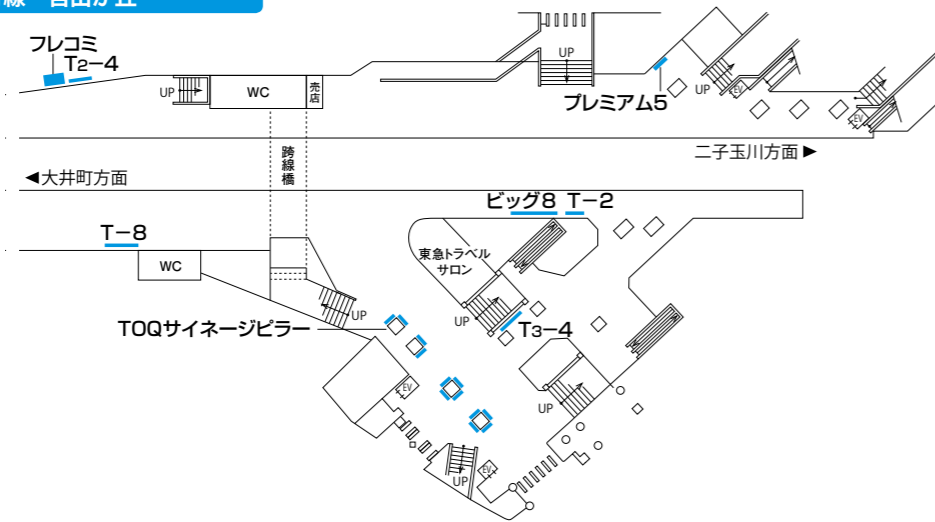

● 田園都市線・大井町線 二子玉川駅

田園都市線/大井町線・二子玉川(1F)

田園都市線/大井町線・二子玉川(ホーム)

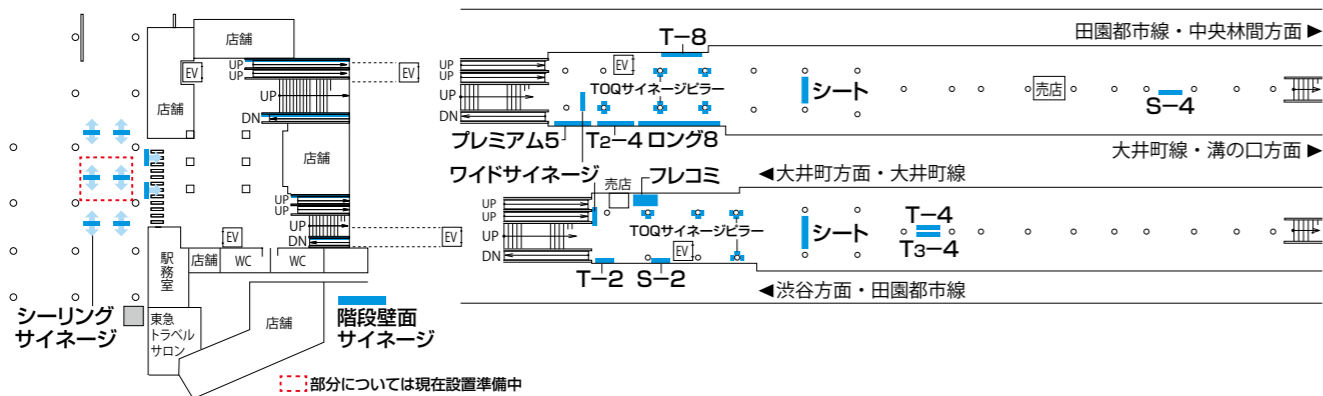

● 東横線 横浜駅

東横線・横浜(B2F)

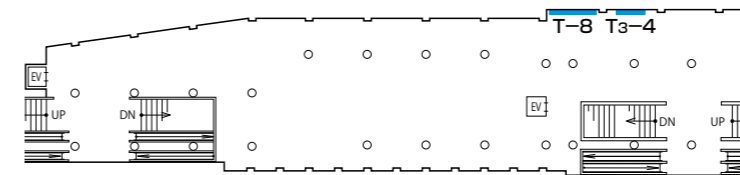

東横線・横浜(B3F)

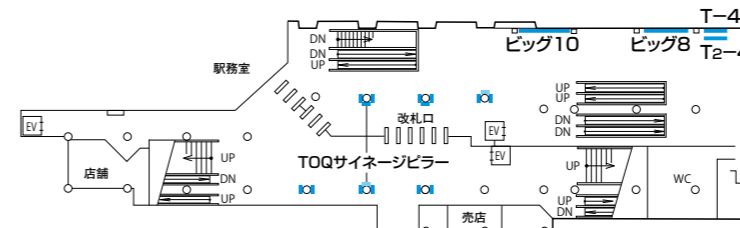

東横線・横浜(B4F)

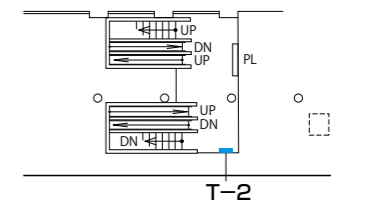

東横線・横浜(B5F・ホーム)

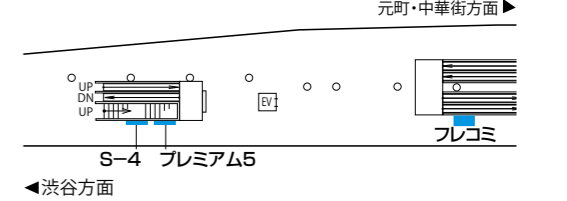

● 東横線・目黒線 武蔵小杉駅

東横線/目黒線・武蔵小杉(1F)

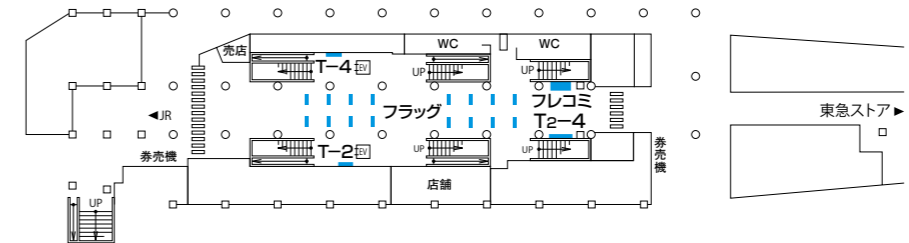

東横線/目黒線・武蔵小杉(ホーム)

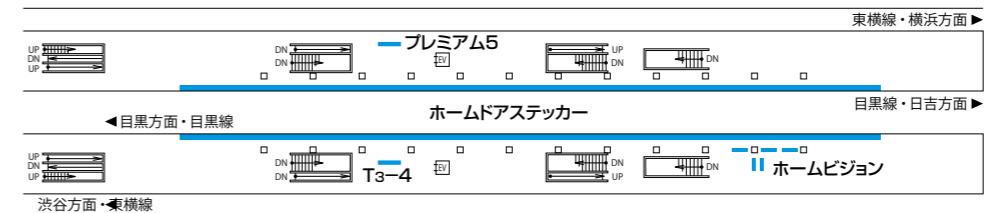

● 田園都市線・大井町線 溝の口駅

田園都市線/大井町線・溝の口(東口)

田園都市線/大井町線・溝の口(ホーム)

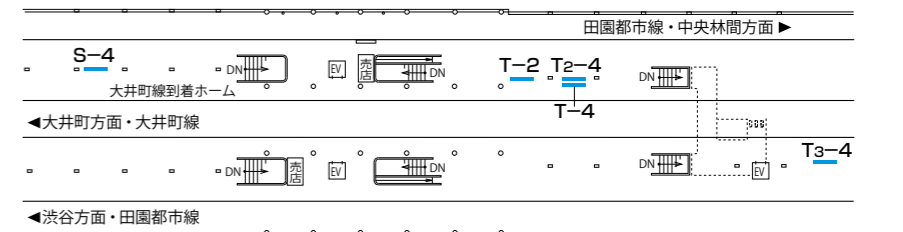
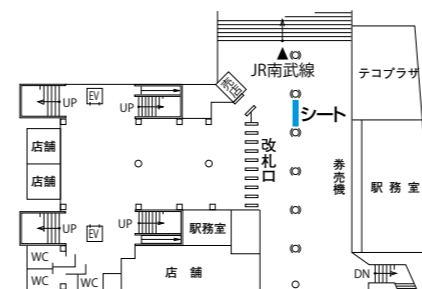

デジタルメディア

車両広告

駅広告

渋谷街メディア

沿線マカシ

バスメディア

その他

東急沿線エリアデータ編

東急線利用者データ編

東急バスデータ編

その他データ編

デジタルメディア

車両広告

駅広告

渋谷街メディア

沿線マカシ

バスメディア

その他

東急沿線エリアデータ編

東急線利用者データ編

東急バスデータ編

その他データ編

ハチ公・南館ビッグシート

●TV等への露出も多い東急百貨店東横店、ハチ公側壁面を覆うビジュアル幕&南館壁面ビジュアル幕です。



掲出期間・掲出料

	掲出期間	掲出料
ハチ公サイド	1期14日間	14,000,000円
南館サイド		

*連続掲出については原則、一期ごとの意匠変更とします。
 *申込以前にクライアント審査がございます。(特にコスメ・ファッションブランドは御注意ください)
 *意匠審査での許可を経て掲出となります。
 *ひと月を上期/下期の2期に分けて販売
 上期：1日から15日のうちの14日間保証/下期：16日から末日のうちの14日間保証*2月は除く
 立ち上り日は施工日の都合により変動することがありますので、予めご了承ください。

制作費

ハチ公サイド×2面(全3面)	4,500,000円
ハチ公サイド×3面(全4面)	5,500,000円

*上記は南館側も含めた金額です。
 *屋外広告物申請料を含みます。

規格

ハチ公サイド	下記パターン図をご参照ください。
南館サイド	タテ11.25m×ヨコ7.0m×1面

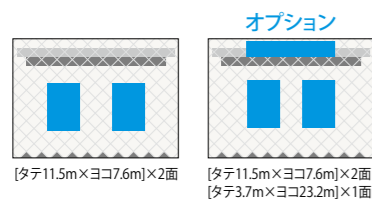

仕様

・ターポリン製ビジュアルシートを壁面設置のアンカーボルトにワイヤーにて固定
 ・夜間照明付き *ハチ公サイド：下部から8灯、日没から24時
 *南館サイド：上部から6灯、日没から24時

納品日・作業日

納品日	作業日・時間帯			
	前日作業	当日作業	作業開始	作業終了
25日前 データ入稿	○	—	夜間	

備考

- 消防法対応
 - 消防署の指導により、壁面の2箇所に脱出口を確保する必要があるため、デザインシートの当該箇所を取り外し可能な施工を施します。あらかじめご了承ください。また、デザインの際にご確認ください。(詳細は入稿時にご案内いたします。)
- 安全対策
 - 雨・強風等により掲出作業が出来ない場合があり、その場合掲出立ち上り日が遅れることもあります。
 - 掲出期間中、台風及び突風が予想されシートの破損・落下の危険が想定される場合、広告幕を一時的に撤去することがあります。その際に生じる掲出日不足分の掲出料金は日割計算にて精算させていただきます。
 - また、撤去措置は採らないものの危険回避のために広告面の上にワイヤーを取り付け広告幕を押さえる措置をとる場合がありますので予めご了承ください。尚いづれもその判断は弊社で行い、費用も弊社負担とさせていただきます。
- 周辺ノイズ
 - バスターミナルの植栽の影響で道路面からの視認に影響が出る場合がありますので、予めご了承ください。
- 南館ビッグシートとモヤイシートとの間に東急百貨店の懸垂幕がある場合がございます。

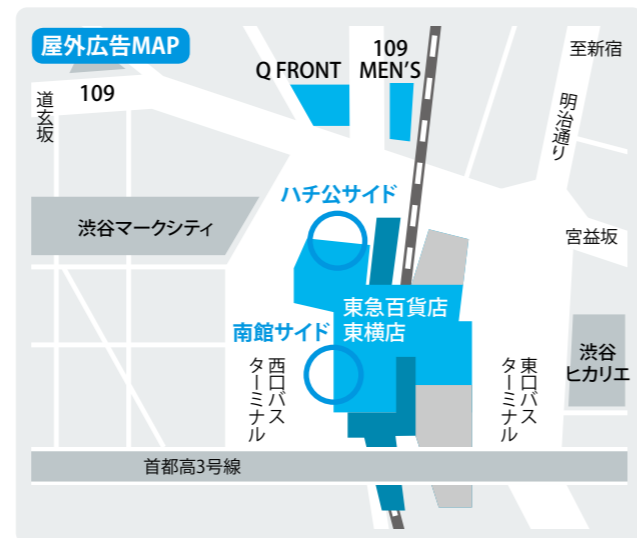

モヤイシート [オプション]

●渋谷駅南口モヤイ像上ビジュアル幕。ハチ公・南館ビッグシートのオプション媒体です。



掲出期間・掲出料

掲出期間	掲出料
1期14日間(オプション)	1,000,000円(1面)

制作費

モヤイシート	1,100,000円(1面)
--------	----------------

*屋外広告物申請料を含みます。

規格

モヤイシート	タテ7.8m×ヨコ12.2m
--------	----------------

*オプション購入がない場合、競合類排除を条件に単独セールス可能ですが、その際の掲出料は1,200,000円とさせていただきます。

仕様

- ・ターポリン製ビジュアルシートを壁面設置のアンカーボルトにワイヤーにて固定
- ・夜間照明付き(下部から6灯、日没から24時)

備考

- 安全対策
 - 雨・強風等により掲出作業が出来ない場合があり、その場合掲出立ち上り日が遅れることもあります。
 - 掲出期間中、台風及び突風が予想されシートの破損・落下の危険が想定される場合、広告幕を一時的に撤去することがありますが、掲出料金のお戻しはありません。
 - また、撤去措置は採らないものの危険回避のために広告面の上にワイヤーを取り付け広告幕を押さえる措置をとる場合がありますので予めご了承ください。尚いづれもその判断は弊社で行い、費用も弊社負担とさせていただきます。
- 周辺ノイズ
 - バスターミナルの植栽の影響で道路面からの視認に影響が出る場合がありますので、予めご了承ください。
- モヤイシートと南館ビッグシートとの間に東急百貨店の懸垂幕がある場合がございます。

納品日・作業日

納品日	作業日・時間帯			
	前日作業	当日作業	作業開始	作業終了
25日前 データ入稿	○	—	夜間	

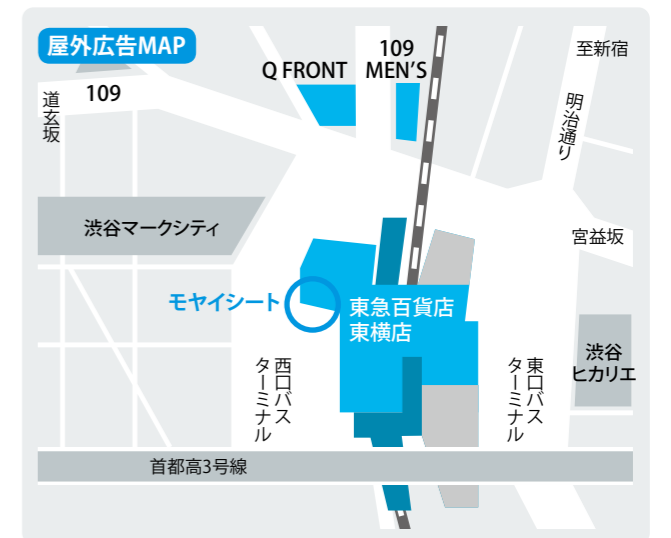

Q2ポイント

●109 MEN'S 壁面のビジュアル幕。ハチ公広場はもちろん、広範囲からの視認性の高い好条件の媒体です。



掲出期間・掲出料

掲出期間	掲出料
1期14日間	4,500,000円

*ひと月を上期/下期の2期に分けて販売
 上期：1日から15日のうちの14日間保証/下期：16日から末日のうちの14日間保証*2月は除く
 立ち上り日は施工日の都合により変動することがありますので、予めご了承ください。
 *申込以前にクライアント審査がございます。
 *意匠審査での許可を経て掲出となります。
 *連続掲出については原則、一期ごとの意匠変更とします。

制作費

Q2ポイント	2,500,000円
--------	------------

*屋外広告物申請料を含みます。

規格

Q2ポイント	タテ 15.45m × ヨコ 6.47m
--------	----------------------

仕様

- ターボリン製ビジュアルシートを壁面設置のフレームにワイヤーにて固定
- 夜間照明付き(下部から4灯、日没から24時)

備考

- ご注意
 - 夜間照明は設置位置及び光量の関係で照度バラツキが生じますので、予めご了承ください。
 - シート裏に位置する窓枠の影響で広告幕の表面に凹凸が生じることがありますので、予めご了承ください。
- 安全対策
 - 雨・強風等により掲出作業が出来ない場合があり、その場合掲出立ち上り日が遅れることもあります。
 - 掲出期間中、台風及び突風が予想されシートの破損・落下の危険が想定される場合、広告幕を一時的に撤去することがあります。その際に生じる掲出日不足分の掲出料金は日割計算にて精算させていただきます。
 - またその判断は弊社で行い、費用も弊社負担とさせていただきます。

納品日・作業日

納品日	作業日・時間帯			
	前日作業	当日作業	作業開始	作業終了
25日前 データ入稿	○	—	夜間	

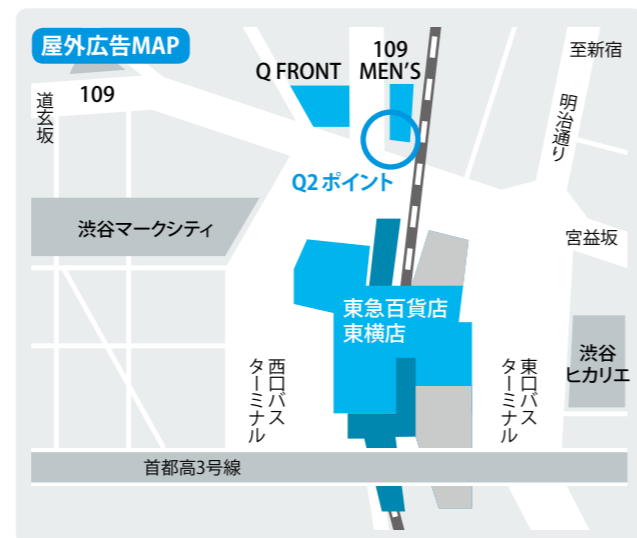

Q'S WALL

●渋谷駅前交差点Q FRONTビル両サイドのガラス壁面に掲出。カットアウト等自由度の高い媒体です。



掲出期間・掲出料

	掲出期間	掲出料
両面の場合	1期14日間	6,000,000円
片面の場合		3,500,000円

*ひと月を上期/下期の2期に分けて販売
 上期：1日から15日のうちの14日間保証/下期：16日から末日のうちの14日間保証 *2月は除く
 立ち上り日は施工日の都合により変動することがありますので、予めご了承ください。
 *連続掲出については原則、一期ごとの意匠変更とします。
 *申込以前にクライアント審査がございます。
 *意匠審査での許可を経て掲出可能となります。

制作費

両面の場合	6,500,000円
片面の場合	Q'S WALL-C 3,500,000円 / Q'S WALL-J 3,000,000円

*屋外広告物申請料を含みます。
 *ビジュアルシートのカットアウトの場合、その仕様によっては規定の制作費に加えて別途費用が発生する場合がありますので予めご了承ください。

規格

Q'S WALL-C (センター街側)	タテ 25.61m × ヨコ 13.52m のガラス壁面掲出可能領域内で 100㎡ 以内
Q'S WALL-J (神南側)	タテ 25.61m × ヨコ 11.165m のガラス壁面掲出可能領域内で 100㎡ 以内

施工例

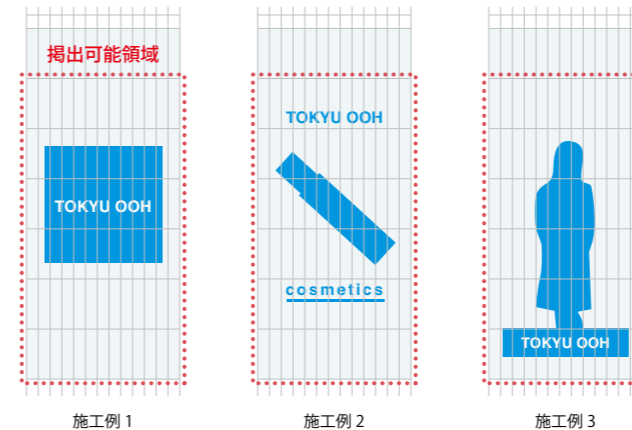

仕様

- 塩ビ製特殊粘着ビジュアルシートをガラス面に貼付
- 夜間照明付き(夏時間(4月から9月)18時から翌5時、冬時間(10月から3月)17時から翌6時)
 *センター街側：最上部から11灯
 *神南側：最上部から8灯

備考

施工日：荒天時は施行が不可能な為、基準施行日を毎月14日夜半、29日夜半に設定し、各々予備日を設けておりますが、詳細は決定後に調整とさせていただきます。
 デザイン：掲出面はガラス面の為、一定間隔でサッシが入り、絵柄が隠れる部分がありますので予めご了承ください。詳細は決定後にご案内させていただきます。

納品日・作業日

納品日	作業日・時間帯			
	前日作業	当日作業	作業開始	作業終了
25日前 データ入稿	14日 29日	—	夜間	

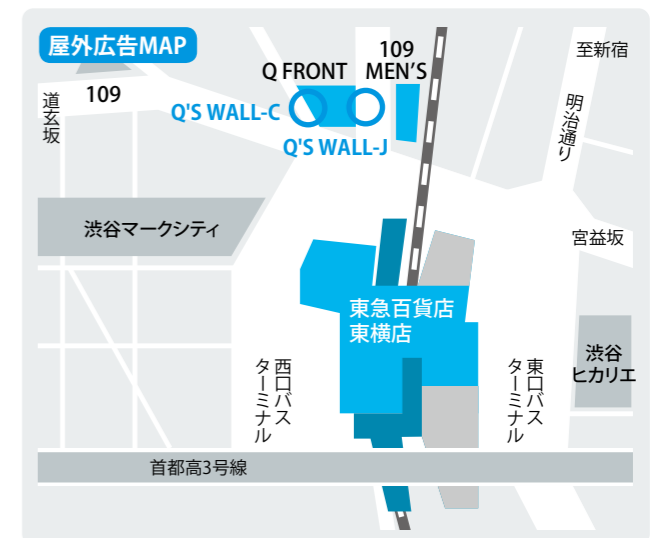

Q'S EYE

- 渋谷ハチ公前最大の屋外ビジョンが、より美しく、安定的な放映を行えます。
- メインビジョンはHD画質の配信を行い、CM放映の対応が可能となり、デジタル時代の表示に最適なアスペクト比16:9の大型ビジョンです。
- またメインビジョンパネルは高精細な9.5mmピッチパネルを使用し、従来より高精細な表示が可能です。

通常放映

※2画面放映についてはお問い合わせください。



規格

壁面全体	タテ22.38m × ヨコ19m (約425㎡)
メインビジョン	タテ7.28m × ヨコ12.95m (約94㎡)
パナービジョン	タテ5.32m × ヨコ12.93m (約69㎡)

放映時間

9時から24時(計15時間)

●スポット放映プラン

放映時間・放映料(1時間あたり30秒放映した場合)

日数	1日	2日	3日	4日	5日	6日	7日	8日	9日	10日	11日
料金	100,000円	178,000円	256,000円	334,000円	412,000円	490,000円	500,000円	568,000円	636,000円	670,000円	736,000円

日数	12日	13日	14日	15日	16日	17日	18日	19日	20日	21日	22日
料金	802,000円	868,000円	920,000円	945,000円	970,000円	995,000円	1,020,000円	1,045,000円	1,070,000円	1,095,000円	1,120,000円

日数	23日	24日	25日	26日	27日	28日	29日	30日	60日	90日	180日
料金	1,145,000円	1,170,000円	1,195,000円	1,220,000円	1,245,000円	1,270,000円	1,295,000円	1,300,000円	2,450,000円	3,550,000円	6,700,000円

備考

1. 1日間から180日間まで、原則的に各日(9時から24時まで)連続放映いたします。
2. スポットの場合、放映時間の編成は当社にて調整、決定いたします。放映時間を指定される場合、金額に20%相当額を加算します。
3. 1時間当たりの放映時間の増減により放映料は金額に比例して計算します。(ex.1時間に60秒の場合は金額の2倍)
4. 31日～179日間の放映料は以下の通り計算します。
 - ・31日～59日間の放映料は、30日間の金額に超過1日につき39,600円を加算します。
 - ・61日～89日間の放映料は、60日間の金額に超過1日につき37,800円を加算します。
 - ・91日～179日間の放映料は、90日間の金額に超過1日につき35,200円を加算します。
5. 181日超については別途ご相談ください。

納品形態

- パッケージ入稿
HDCAM・HDCAM-SR
- データ入稿
静止画：画像ファイルでRGBモード
DPX(SMPTE 268M-2003)、PSD,TARGA,BMP,JPEG(最高画質にてお願いします)、JFIF, TIFF, QuickTime Image, Mac Pict, SGI Files, PNG, Flash Pix, WMF, Maya IFF, Inscrber (*.icg, *.ips), Quick Titler (*.etl)
動画
MXF、非圧縮 AVI (RGB+ α, RGB, YUY2, UYVY)、AVCHD、DIF stream、AVI (Grass Valley Lossless/HQX/HQ/DV、DVCPRO HD/50、Microsoft DV)、HVR-DR60/HVR-MRC1 Meta File、QuickTime (Animation、非圧縮mp4)、MPEG-4、MPEG Video Stream、MPEG Program Stream、P2HD
*詳しいフォーマットはお問い合わせください。

●イベント放映プラン

放映時間・放映料

分数	1分	2分	3分	4分	5分	6分	7分
料金	200,000円	350,000円	500,000円	550,000円	600,000円	645,000円	690,000円

日数	8分	9分	10分	15分	20分	30分
料金	735,000円	780,000円	800,000円	1,000,000円	1,200,000円	1,500,000円

備考

1. 9時から24時までの間に時間枠を指定して放映いたします。1分から30分まで1分単位で利用可能です。
2. 11分～29分間の放映料は以下の通り計算します。
 - ・11分～14分間の放映料は、10分間の金額に超過1分につき44,000円を加算します。
 - ・16分～19分間の放映料は、15分間の金額に超過1分につき43,000円を加算します。
 - ・21分～29分間の放映料は、20分間の金額に超過1分につき33,000円を加算します。
3. 31分超のご利用については別途ご相談ください。

●深夜放送プラン(1日)

放映時間・放映料

分数	1～5分	6～10分	11～30分	31～60分
料金	50,000円	80,000円	150,000円	200,000円

備考

1. 0時から1時までの間、時間指定にて利用可能です。

●深夜放送プラン(連日)

放映時間・放映料(1日あたり30分間放映した場合)

日数	1日	7日	10日	14日	30日
料金	100,000円	400,000円	450,000円	500,000円	750,000円

備考

1. 一定期間の0時から1時までの間、時間指定にて利用可能です。
2. 1日あたりの放映時間の増減による放映料は金額に比例して計算します。(ex.1日に60分の場合は金額の2倍)
3. 上記以外の放映料は以下の通り計算します。
 - ・2日～6日間の放映料は、1日間の金額に超過1日につき58,000円を加算します。
 - ・8日～9日間の放映料は、7日間の金額に超過1日につき22,000円を加算します。
 - ・11日～13日間の放映料は、10日間の金額に超過1日につき16,000円を加算します。
 - ・15日～29日間の放映料は、14日間の金額に超過1日につき16,000円を加算します。
4. 31日を超える利用については別途ご相談ください。

●前払い割引プラン

放映時間・放映料

	料金	契約時間
Aプラン	12,000,000円	3,000分
Bプラン	9,500,000円	2,000分
Cプラン	5,000,000円	1,000分

備考

1. 放映料前払で、契約時間数内で自由に指定して利用可能です。
2. 有効期間は初回ご利用日から1年間となります。
3. 初回の使用以降、各月末時点での残契約分数をお知らせします。
4. 有効期間満了時に残分がある場合、各プランの分単価にて残金相当分をご返金します。

●時報広告プラン

放映時間・放映料

時間	9時	10時	11時	12時	13時	14時	15時	16時
料金	セット販売：7,000,000円			10,000,000円	10,000,000円	10,000,000円	10,000,000円	10,000,000円

時間	17時	18時	19時	20時	21時	22時	23時
料金	15,000,000円	15,000,000円	15,000,000円	15,000,000円	10,000,000円	10,000,000円	10,000,000円

備考

1. 正時前後15秒(30秒)で渋谷の街に時間を告げる商品です。
2. 年間での契約となります。
3. 半年の場合は上記価格の1/2となります。
4. 最低保障放映日数は360日とします。※半年の場合は180日
5. イベント放映や支障等により最低保障放映日数を下回った場合は、日割での払い戻し対応となります。
6. 売約済の時間もありますのでお問合せください。

3面シンクロ・4面シンクロ

- ・渋谷ハチ公前最大の屋外ビジョンと周辺ビジョンとのシンクロ放映企画です。
- ・Q'S EYE、109フォーラムビジョン、Mighty Vision SHIBUYA、グリコビジョンの3面or 4面を使って企業・商品の広告を露出することが可能です。



●3面シンクロナイトタイム枠



放映時間・放映料

日数	料金
7日間	3,074,400円 → 2,420,000円
180日間	21,837,600円 → 16,930,000円

備考

1. 通常の3面での時間指定よりもお求めやすい価格です。
 2. 15秒8回/時間×7日間、18時～24時の間の放映となります。
 3. 同時期2枠限定となります。
 4. 180日間契約の場合、毎時2回サービス放映いたします。
 5. 「パチンコ(ホール)」に競合するお客様についてはお受けできない場合がありますので、詳しくはお問合せください。
 6. 入稿素材は媒体数分ご用意ください。
- ※Mighty Vision SHIBUYAはネーミングライツ事業を行っているため、ネーミングライツ取得企業様に競合するお客様についてはお受けできない場合がありますので、詳しくはお問合せください。

●3面シンクロ音楽企画



放映時間・放映料

日数	料金
7日間	5,042,000円 → 1,800,000円

備考

1. 通常の3面での時間指定よりもお求めやすい価格です。
 2. 60秒1回 + 15秒4回/時間×7日間、9時～24時の間の放映となります。
 3. 同時期3枠限定となります。
 4. 月曜放映開始、日曜放映終了となります。
 5. 「パチンコ(ホール)」に競合するお客様についてはお受けできない場合がありますので、詳しくはお問合せください。
 6. 入稿素材は媒体数分ご用意ください。
- ※Mighty Vision SHIBUYAはネーミングライツ事業を行っているため、ネーミングライツ取得企業様に競合するお客様についてはお受けできない場合がありますので、詳しくはお問合せください。

●4面シンクロサイレント枠



放映時間・放映料

日数	料金
7日間	5,148,000円 → 1,200,000円

備考

1. 通常の4面での時間指定よりもお求めやすい価格です。
 2. 15秒6回/時間×7日間、9時～24時の間の放映となります。
 3. 同時期1枠限定となります。
 4. 「グリコ」「エンターテイメントプラス(イープラス)」、「パチンコ(ホール)」に競合するお客様についてはお受けできない場合がありますので、詳しくはお問合せください。
 5. 入稿素材は媒体数分ご用意ください。
 6. 渋谷屋外ビジョンは1時間あたり概ね6分(1分×6回)を無音枠として放映しています。
 7. グリコビジョンを除く3面でのサイレントシンクロも放映可能です。料金は1,000,000円となります。
 8. 3面シンクロの場合、「グリコビジョン」にて音声ありの放映が入る場合もあります。
- ※Mighty Vision SHIBUYAはネーミングライツ事業を行っているため、ネーミングライツ取得企業様に競合するお客様についてはお受けできない場合がありますので、詳しくはお問合せください。

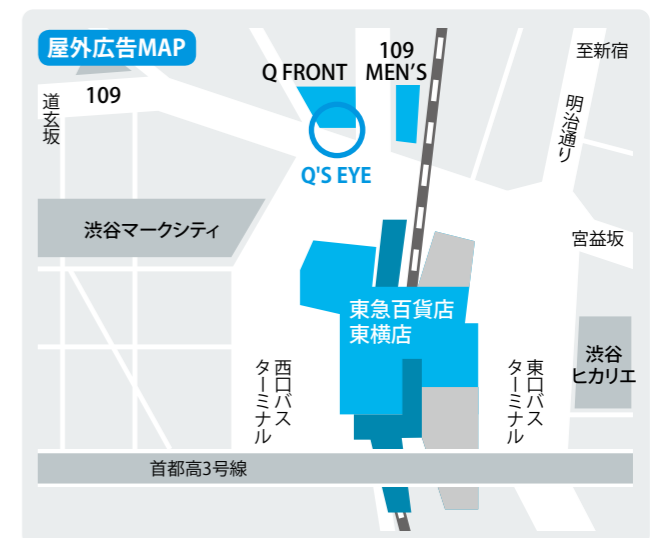

[東急百貨店 東横店] フラッグ広告

●コンコースならではの高い天井を生かした大型ポスターフラッグ。流動に沿ったデザイン展開も可能です。



規格
B-0

備考

1. 1クライアント連続3期まで掲出できます。
2. 完全データ搬入の場合は、掲出開始日の20日前までをお願いします。デザイン2種まで。3種以上は1種ごとに20,000円追加となります。
3. ポスター搬入枚数は掲出枚数の1割増以上をご用意ください。

掲出期間・掲出料

掲出場所	基数	枚数	期間	掲出料	制作費・取付費	
					ポスターで搬入	データで搬入
東急百貨店 東横店2F	24	48枚	7日	2,000,000円	520,000円	880,000円

納品日・作業日

納品日	作業日・時間帯			
	前日作業	当日作業	作業開始	作業終了
ポスター：5営業日前 データ入稿：20日前	○ (日曜日)	—	日曜日夜間	

[東急百貨店 東横店] ハチ公口階段臨時集中ばり

●東急百貨店東横店2Fから、田園都市線、ハチ公広場へ向かう終日利用者の多い階段壁面へ掲出できる広告です。



掲出期間・掲出料

掲出場所	期間	掲出料	加工・取付費
東急百貨店 東横店 西館 5号階段壁面	7日	900,000円	90,000円

規格

B-0×8枚 (片面4枚×L/R面)
B-1×16枚 (片面8枚×L/R面)

備考

ポスター搬入枚数は掲出枚数の1割増以上をご用意ください。

納品日・作業日

納品日	作業日・時間帯			
	前日作業	当日作業	作業開始	作業終了
7営業日前 午前	○ (日曜日)	—	日曜日夜間	

[東急百貨店 東横店] ビッグウォール

●大階段壁面を大胆に活用した大型広告。掲出形状も部分使用から壁面全面までの4通りから選択可能です。

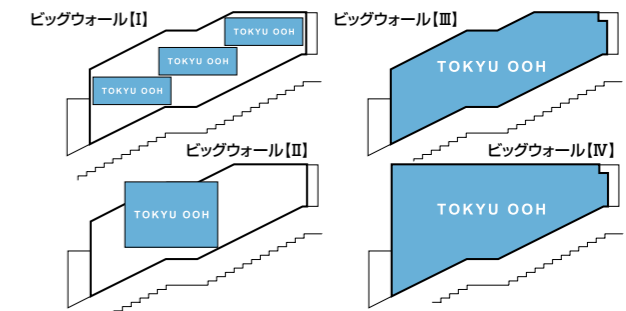

設置場所の掲出形状の概念図は、階段下から見て左側(L)の壁面のみを表しています。

掲出期間・掲出料

掲出場所	規格 (タテ×ヨコ)	期間	掲出料	制作費・取付費
東急百貨店 東横店 南館 JR連絡階段 両側壁面	I 1,030mm×2,912mm 片面3枚×L/R壁面 (合計18m ²)	7日	900,000円	500,000円
	II 2,500mm×3,535mm L/R壁面 (合計17.6m ²)			
	III クランク型 L/R壁面 (合計42m ²)		1,500,000円	900,000円
	IV 階段壁面全面 L/R壁面 (合計52.5m ²)		1,650,000円	1,300,000円

●デザイン2種まで。3種以上は1種ごとに20,000円追加となります。●素材は不燃性の塩化ビニールフィルムです。

納品日・作業日

納品日	作業日・時間帯			
	前日作業	当日作業	作業開始	作業終了
25日前 データ入稿	○ (日曜日)	—	日曜日夜間	

備考

掲出開始日の25日前までに完全データを搬入してください。

東急百貨店・東横店 (2F)

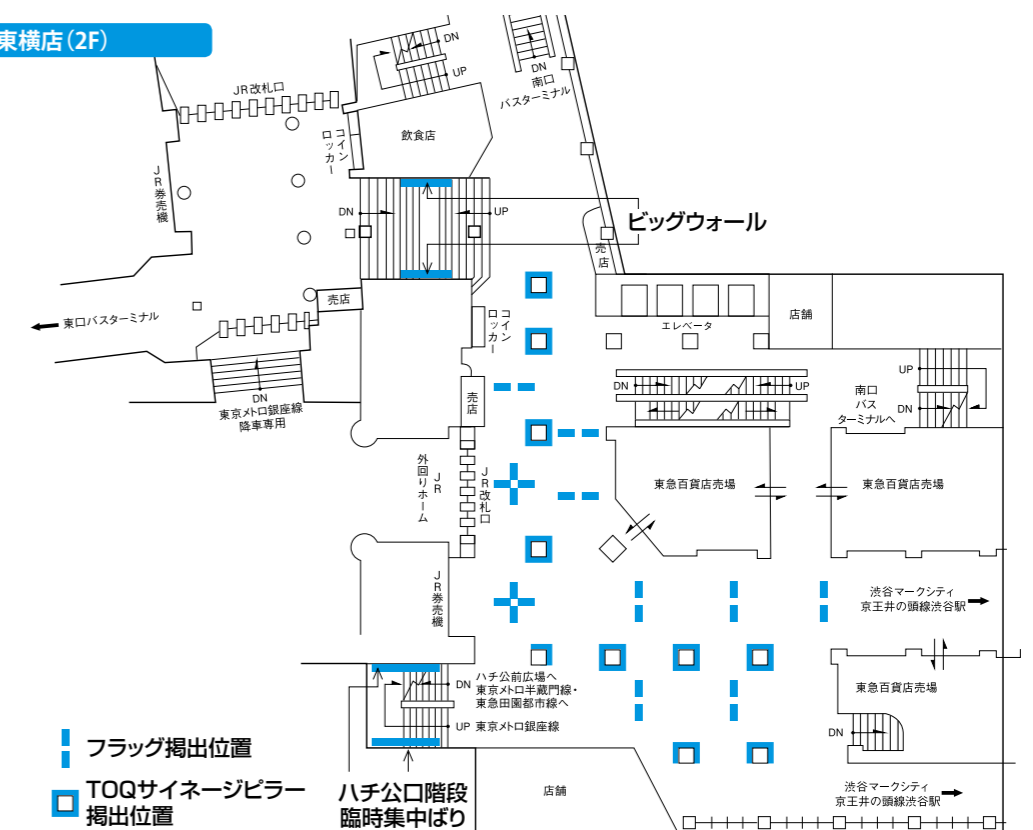

フラッグ掲出位置

TOQサイネージビラー 掲出位置

ハチ公口階段 臨時集中ばり

[渋谷ヒカリエ] B3Fバナー

●ヒカリエの地下の顔として来館者及び駅利用者に高いインパクトを与えるビッグサイズの媒体です。



掲出期間・掲出料

掲出場所	期間	掲出料	作業日
渋谷ヒカリエ B3F	1期14日間 (月曜スタート)	1,750,000円	日曜日夜間

制作費

天吊りバナー(表裏) 壁面バナー 一式	1,050,000円
------------------------	------------

規格

天吊りバナー	H4,100mm × W5,400mm
壁面バナー	H3,900mm × W5,360mm

仕様

天吊りバナー・壁面バナーともにターポリン素材

備考

1. 掲出前20営業日までに入稿(別途仕様書あり)となります。
2. 天吊りバナーは下部未固定につき、駅から地上への通風の影響で揺れます。
3. TOKYUOOH 広告掲出規則に準じます。

納品日・作業日

納品日	作業日・時間帯			
	前日作業	当日作業	作業開始	作業終了
20営業日前 データ入稿	○ (日曜日)	—	日曜日夜間	

[渋谷ヒカリエ] ヒカリエリングサイネージ

●エスカレータを取り囲む輪状のLEDディスプレイで、平面とは異なるデジタル表現ができます。



掲出期間・掲出料

掲出場所	期間	放映時間	放映料
渋谷ヒカリエ B2F・1F・2F	7日 (月曜スタート)	15秒×4回/時間 6:00~25:00	200,000円

規格

アーバンコアB2F	ø8,950mm(外周) × H400mm
アーバンコア1F	ø11,400mm(外周) × H400mm
アーバンコア2F	ø17,710mm(外周) × H400mm

備考

1. 販売枠数
15秒素材×4回(毎時)×19回(1日・19時間)×1週間/2枠
(4回/1時間・概ね15分間隔で表示されます)
・販売枠以外に、ヒカリエのオリジナル番組が放映されます。
・番組の編成(広告枠)は当社で行ないます。
2. 納品方法
・素材納品日:(土・日・祝祭日除く)放映開始の5営業日前午前
(WMVの場合)※1枠・1素材のみ
・納品形態:入稿仕様についてはお問い合わせください。
※テープメディアは、お受けできません。
・音声映像に音声(モノラル)を入れた状態で納品してください。
・2Fリングの音声はすべてのリングの音声として放映されます。
・音声レベルは0VUレベル(-20dBFS)または、民放連のラウドネス基準を満たした状態で入稿してください。
3. 以下に該当する素材の放映は不可とします。
・放映権、著作権、肖像権等の権利が侵害されている、またはその恐れがあるもの。
・映像の質そのものが劣悪等の理由により放映に適さないもの。
4. TOKYUOOH 広告掲出規則に準じます。

納品日・作業日

納品日	作業日・時間帯			
	前日作業	当日作業	作業開始	作業終了
5営業日前	—	—	—	—

*入稿仕様の詳細は、お問い合わせください。

[渋谷ヒカリエ] のるるん時計

●渋谷ヒカリエアーバンコア B3F で、時を告げるオリジナル映像や催事情報の間に広告映像を放映します。



掲出期間・掲出料

掲出場所	期間	放映時間	放映料
渋谷ヒカリエ B3F	7日 (月曜スタート)	15秒×4回/時間 6:00~25:00	100,000円

規格

のるるん時計	W1,728mm × H3,072mm 約139インチ
--------	--------------------------------

備考

1. 販売枠数
・15秒素材×4回(毎時)×19回(1日・19時間)×1週間/2枠
(4回/1時間・概ね15分間隔で表示されます)
・販売枠以外に、ヒカリエのオリジナル番組が放映されます。
・番組の編成(広告枠)は当社で行ないます。
2. 納品方法
・素材納品日:(土・日・祝祭日除く)放映開始の5営業日前午前
(WMVの場合)※1枠・1素材のみ
・納品形態:入稿仕様についてはお問い合わせください。
※テープメディアは、お受けできません。
・音声映像に音声(モノラル)を入れた状態で納品してください。
・音声レベルは0VUレベル(-20dBFS)または、民放連のラウドネス基準を満たした状態で入稿してください。
3. 以下に該当する素材の放映は不可とします。
・放映権、著作権、肖像権等の権利が侵害されている、またはその恐れがあるもの。
・映像の質そのものが劣悪等の理由により放映に適さないもの。
4. TOKYUOOH 広告掲出規則に準じます。

納品日・作業日

納品日	作業日・時間帯			
	前日作業	当日作業	作業開始	作業終了
5営業日前	—	—	—	—

*入稿仕様の詳細は、お問い合わせください。

[渋谷ヒカリエ] イベントスクエア

●各フロアとも特色の異なるスペースを設けました。用途に合わせてご利用ください。



渋谷ヒカリエ1F イベントスクエア



渋谷ヒカリエ3F イベントスクエア



渋谷ヒカリエ4F イベントスクエア



渋谷ヒカリエ11F イベントスクエア

掲出期間・掲出料

場所	規格	期間	使用可能時間	使用料
渋谷ヒカリエ 1F	8m×6m (約48m ²)	1日	10:00~21:00	300,000円
渋谷ヒカリエ 3F	9m×12.1m×13.2m (台形) (約139m ²)	1日	10:00~21:00	300,000円
渋谷ヒカリエ 4F	6.6m×7.3m (約48m ²)	1日	10:00~21:00	300,000円
渋谷ヒカリエ 11F	5.4m×8.5m (約45m ²)	1日	10:00~21:00	500,000円

*実施諸経費は別途となります。
*実施日の1ヵ月前申込×切。

備考

1. 来館者の導線は十分に確保してください。
2. 搬入導線は養生が必要となります。
3. 給排水はありません。
4. 一部エリアには照明設備はありません。
5. イベントスクエア毎に設けられた諸注意がございますので、ご注意ください。
※ヒカリエイベントスクエア利用マニュアルをご用意しております。詳細はそちらでご確認ください。

[渋谷ヒカリエ] ショーウィンドウ

●青山通りに抜けるヒカリエの外壁に自由なレイアウトで訴求できるディスプレイスペースを設けました。



渋谷ヒカリエ・ショーウィンドウ①



渋谷ヒカリエ・ショーウィンドウ②

掲出期間・掲出料

掲出場所	期間	掲出料
渋谷ヒカリエ 2F	1ヵ月	① 300,000円
		② 250,000円
		③ 200,000円
		④ 200,000円

*3箇所以上同時申込で500,000円となります。
*実施日の1ヵ月前申込×切。

備考

1. 設営時は養生を施した上に、設営物を設置してください。
2. 搬入導線は養生が必要となります。
3. 給排水はありません。
4. TOKYUOOH広告掲出規則に準じます。
5. 屋外広告物申請必須。

規格

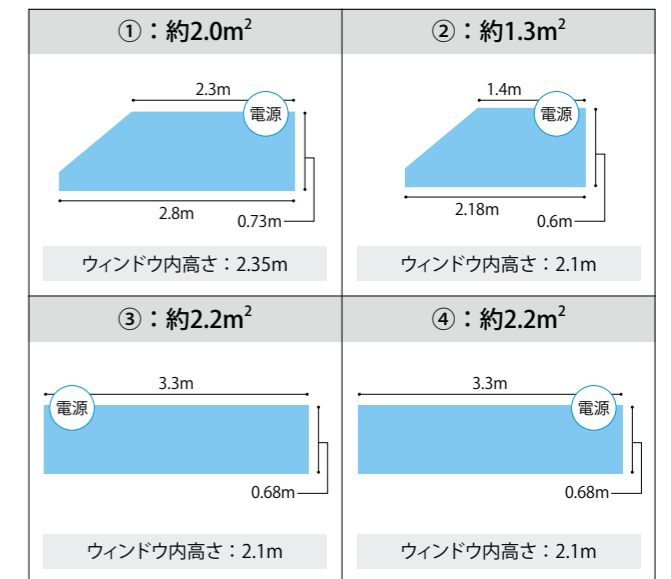

ショーウィンドウMAP

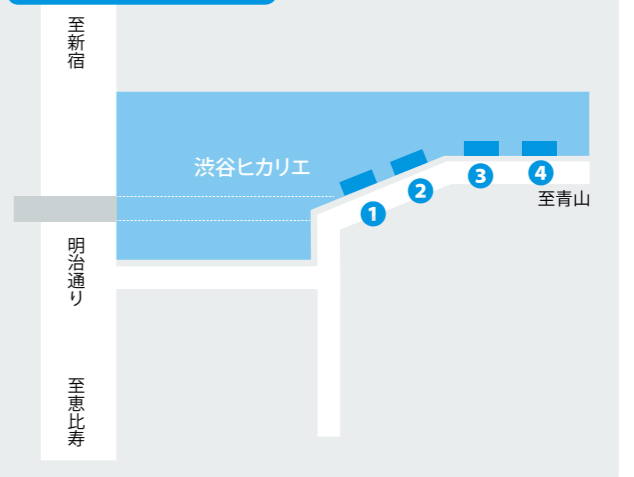



SHIBUYA +FUN PROJECT

一般社団法人渋谷駅前エリアマネジメント
SHIBUYA AREA MANAGEMENT

渋谷駅前エリアマネジメント広告とは

渋谷駅前エリアマネジメント広告は特別な許可を得て3年間の社会実験として広告事業を行います。

渋谷駅前エリアマネジメント広告事業は、現行規定では掲出禁止となる屋外広告物についての規制緩和、並びに広告事業による地域活性化、及びまちづくり財源の確保の推進等を目的とし、地域のまちづくりに関わる公民パートナーシップのもと実現するものです。具体的には、東京都屋外広告物条例の特例許可を受け、関係各所との諸手続きを経て、屋外広告物禁止区域に広告を掲出することで、渋谷駅前におけるエリアマネジメント活動の一環となります。

また商業広告の掲出にあたり、有識者、行政、地元関係者を交えた屋外広告物自主審査会を組成しました。行政との協議により定められた屋外広告物の地域ルールに基づく審査を実施します。また、広告出稿料は地域・まちづくり活動支援に充当されます。将来的には、街並み形成要素として、また、まちづくり財源としての屋外広告事業の安定的実施を目指していきます。渋谷駅前エリアマネジメント広告事業は3年間の社会実験として行います。(平成27年度～平成29年度まで)

尚、広告事業の販売・管理・運用について、(株)東急エージェンシーが一般社団法人渋谷駅前エリアマネジメントより業務受託しております。

渋谷憲章シート広告

●ハチ公広場の中心に位置する渋谷区民憲章ボードを一面覆うビジュアル幕です。



掲出期間・掲出料

掲出期間	掲出料
1期14日間	4,000,000円

*ひと月を上期/下期の2期に分けて販売
 上期：1日から15日のうちの14日間保証/下期：16日から末日のうちの14日間保証*2月は除く
 立ち上り日は施工日の都合により変動することがありますので、予めご了承ください。
 *渋谷駅前エリアマネジメント協議会の屋外広告物の地域ルールに基づく審査を行います。
 ・申込以前にクライアント審査がございます。
 ・貸金業(消費者金融等)、宗教宗派、ギャンブルは掲出不可。その他掲出規則はTOKYU OOH 広告掲出規則に準じます。
 ・意匠審査での許可を経て掲出となります。
 *連続掲出については原則、一期ごとの申込とします。
 *道路占用料、屋外広告物申請料を含みます。

制作費

渋谷憲章シート広告	3,000,000円
-----------	------------

規格

渋谷憲章シート広告	タテ2.9m ×ヨコ13.17m
-----------	------------------

仕様

・ポリエステルクロス(インクジェットプリント)
 ・夜間照明はありません。

納品日・作業日

納品日	作業日・時間帯			
	前日作業	当日作業	作業開始	作業終了
25日前 データ入稿	○	—	夜間	

備考

- 渋谷駅前エリアマネジメント広告の実施にあたっては、「渋谷駅前エリアマネジメント協議会屋外広告物自主審査会」を設置、広告物等の審査を行います。
- 安全対策
 - 雨・強風等により掲出作業が出来ない場合があり、その場合掲出立ち上り日が遅れることもあります。
 - 掲出期間中、台風及び突風が予想されシートの破損・落下の危険が想定される場合、広告幕を一時的に撤去することがあります。その際に生じる掲出日不足分の掲出料金は日割計算にて精算させていただきます。またその判断は弊社で行い、費用も弊社負担とさせていただきます。

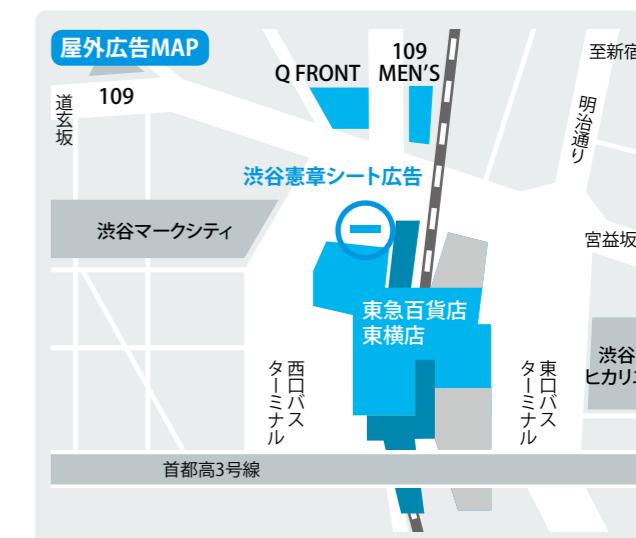

SALUS



読者が生活する東急沿線は、まだまだ意外な街の表情や人々の魅力にあふれています。「やってみよう」、「行ってみよう」と思えるアイデアや、ヒントをお届けし、暮らしの楽しみ方を提案します。新たな出会いや発見のきっかけづくりの沿線情報誌です。

発行部数 : 230,000部
 発行形態 : 月刊(毎月20日発行)
 ページ数 : 40ページ(基本)・中綴じ
 発行・編集 : 東京急行電鉄株式会社 SALUS編集部
 発行箇所 : 東急線およびみなとみらい線95駅、沿線を中心とした東急ストア、その他東急百貨店などの東急グループ施設にて配布
 配布期間 : 約10日 ※95駅(約18万部)
 路線別設置率 : 東横線33%、田園都市線35%、大井町線10%、その他路線22%
 ターゲット : 20歳代~40歳代の女性

●読者プロフィール

SALUSの読者は東急沿線に暮らす30代から40代の女性がボリュームゾーンです。グルメへの関心が高く、新商品にも興味を持つ、消費の感度が鋭いアクティブな女性たちです。

① 性別

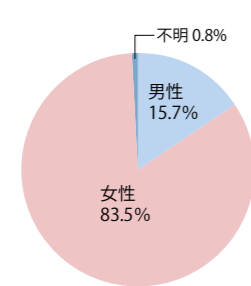

② 年代

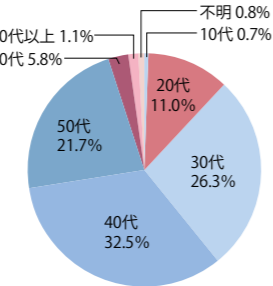

③ 結婚

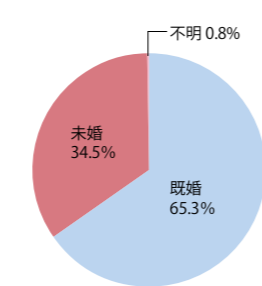

④ 職業

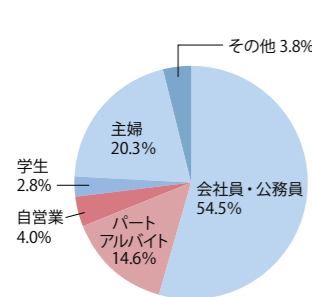

⑤ 同居人数

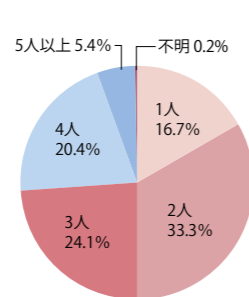

⑥ 居住形態

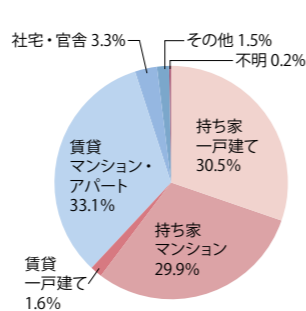

⑦ 居住地

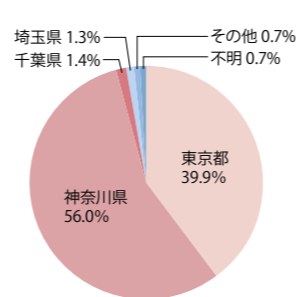

- 「SALUS・2015年11月号」にて実施した読者アンケート回答者は、2,216人。
- 読者像は、女性が8割強、平均年齢43.1歳、「既婚2：未婚1」の割合。職業は「会社員・公務員」5割強、「パート・アルバイト」1割強、「主婦」2割。8割強が家族と同居しており、「1人暮らし」は2割弱。「持ち家(戸建+マンション)」が6割を占める。
- 住居エリアは「神奈川県」「東京」がほとんどである。

広告掲載

掲載料

掲載面	サイズ (mm)	掲載料
表4	タテ297×ヨコ200	1,800,000円
表3	タテ297×ヨコ210	1,300,000円
表2	タテ297×ヨコ210	1,500,000円
中面全面	タテ297×ヨコ210	1,100,000円
中面1/2 (2枠)	タテ134×ヨコ190	750,000円
中面1/4 (1枠)	タテ60×ヨコ183	420,000円
巻末インフォ (4枠)	180字程度、画像1点 原稿はサルースで制作します	200,000円

申込み

発行日の30日前までに申込みください。

備考

1. マッキントッシュ完全データをお願いいたします。
2. カラー出力見本、データシートを添付してください。
※データシートには、作成したOS、アプリケーション、使用フォント、等を明記ください。
3. 雑誌協会の推奨するJ-PDF形式の入稿も可能です。
(その場合校正はありません)
4. 発行月の月初までに入稿(簡易校正1回あり)。
5. 中面の場合、掲載場所の指定はできません。
6. 簡易校正時に色調を調整する場合は、調整後の完全データの再入稿をお願いします。

編集タイアップ広告

制作費

制作費 (1号1ページ当たり)
400,000円(撮影なし)
500,000円(撮影あり)

申込み

発行日の2カ月前までに申込みください。

備考

1. 別途掲載料がかかります。
2. 企画内容によって制作料金が変わります。
詳細はお問い合わせください。
3. 二次利用に関しての詳細はお問い合わせください。

特殊企画 [Book in Book]

掲出料

掲出料 (1号1ページ当たり)
900,000円

*上記金額はSALUS編集部指定用紙で印刷した場合です。
用紙変更は可能ですが、金額が変更になる場合がありますので、事前にご相談ください。

申込み

発行日の2カ月前までに申込みください。

備考

1. 編集タイアップの場合、制作費が別途かかります。
2. 本企画は、4または8ページで承ります。
3. 掲出箇所は、センターページとなります。
4. 校了日が通常広告より前倒しになります。
詳細はお問い合わせください。

専用ラック利用



掲出期間・掲出料

掲出駅	ランク	期間	掲出料	全駅一括掲出料	備考
東横線・渋谷(①)	S1	毎月1日 ~19日	47,000円	650,000円	■東横線(8駅) 渋谷 学芸大学 自由が丘 多摩川 武蔵小杉 日吉 綱島 横浜 ■目黒線(2駅) 目黒 大岡山 ■田園都市線(8駅) 渋谷 三軒茶屋 二子玉川 溝の口 たまプラーザ あざみ野 青葉台 長津田
東横線・渋谷(②)	S1		47,000円		
学芸大学	C		35,000円		
自由が丘	A		43,000円		
武蔵小杉	A		43,000円		
日吉	A		43,000円		
綱島	C		35,000円		
横浜	A		43,000円		
目黒	A		43,000円		
大岡山	B		39,000円		
田園都市線・渋谷(ハチ公改札口)	S1		47,000円		
田園都市線・渋谷(道玄坂改札口)	S1		47,000円		
三軒茶屋	B		39,000円		
二子玉川	A		43,000円		
溝の口	A		43,000円		
たまプラーザ	C		35,000円		
あざみ野	B		39,000円		
青葉台	B		39,000円		
長津田	B	39,000円			
多摩川	C	35,000円			
計18駅(20台)			824,000円		

*1期1枠あたりの料金です。

規格

A4サイズ、掲出中に折れてしまわない形状。

申込み

掲出直前に発行されるSALUS誌面広告と同時に申込みください。

備考

1. 掲出作業費が別途必要です。詳細はお問合せください。
2. SALUS誌面広告の出稿が必要です。
3. 各台4枠。掲出場所指定はできません。
4. 配布物の内容については、事前に審査を行います。
5. 競合クライアントの調整は行いません。
6. 補充作業は定期的に行います。
7. 掲出期間終了後の残部については、原則としてお返しできません
(当社指定業者にて廃棄処分)。
8. 配布物は1社につき1種類でお願いします。

車内額面ポスター

●吊り革をとると目の前にあり、小さな文字でもはっきり読めます。長期割引もございます。



規格
B-3変型 タテ35.1cm × ヨコ51.5cm

- 備考**
1. 全営業所掲出の場合は割引をします。
 2. お申込みの際、長期継続掲出の契約を頂いた場合割引をします。
3ヵ月継続掲出予約… 3%割引
6ヵ月継続掲出予約… 10%割引
12ヵ月継続掲出予約… 15%割引
 3. 車輛増減等により、掲出枚数は変更されることがあります。
 4. 長期継続掲出の場合には3ヵ月毎に意匠変更をお願いします。

掲出期間・掲出料

(予備枚数含む)

営業所名	新枚数	掲出料		
		1週間	2週間	1ヵ月
淡島	60枚	31,000円	50,000円	78,000円
弦巻	110枚	57,000円	92,000円	143,000円
瀬田	70枚	34,000円	54,000円	84,000円
目黒	100枚	52,000円	84,000円	131,000円
荏原	60枚	26,000円	42,000円	66,000円
池上	80枚	38,000円	61,000円	95,000円
下馬	10枚	4,000円	7,000円	11,000円
高津	90枚	40,000円	65,000円	101,000円
新羽	80枚	36,000円	57,000円	89,000円
青葉台	90枚	39,000円	62,000円	97,000円
虹が丘	130枚	60,000円	95,000円	149,000円
東山田	70枚	31,000円	50,000円	78,000円
計	950枚	448,000円	719,000円	1,122,000円
全営割引	950枚	400,000円	605,000円	945,000円

*上記枚数には予備の分が含まれています。

車内吊下ポスター

●運転席の真うしろ、車内全体に向けて掲出される注目率の高い媒体です。

掲出期間・掲出料

(予備枚数含む)

営業所名	枚数	期間	掲出料
淡島	60枚	1週間	56,000円
弦巻	110枚		102,000円
瀬田	70枚		60,000円
目黒	100枚		93,000円
荏原	60枚		47,000円
池上	80枚		67,000円
下馬	10枚		7,000円
高津	90枚		73,000円
新羽	80枚		64,000円
青葉台	90枚		70,000円
虹が丘	130枚		107,000円
東山田	70枚		56,000円
計	950枚		802,000円

*上記枚数には予備の分が含まれています。

規格
B-3 タテ36.4cm × ヨコ51.5cm

- 備考**
1. 車輛増減等により、掲出枚数は変更されることがあります。
 2. 長期継続掲出の場合には意匠変更をお願いします。

車内側吊ポスター

●額面ポスターの下、ガラス窓の前に中吊感覚で掲出されます。全営業所一括掲出の場合、短期も可能です。

掲出期間・掲出料

(予備枚数含む)

営業所名	枚数	期間	掲出料
淡島	60枚	1週間	43,000円
弦巻	110枚		78,000円
瀬田	70枚		46,000円
目黒	100枚		71,000円
荏原	60枚		36,000円
池上	80枚		52,000円
下馬	10枚		6,000円
高津	90枚		55,000円
新羽	80枚		48,000円
青葉台	90枚		53,000円
虹が丘	130枚		80,000円
東山田	70枚		42,000円
計	950枚		610,000円
全営割引	950枚	510,000円	

*上記枚数には予備の分が含まれています。

規格
B-3 タテ36.4cm × ヨコ51.5cm

- 備考**
1. 側吊の2日吊(全営業所一括売り)
〈日・月・火〉〈水・木〉〈金・土〉1期210,000円
 2. 全営業所一括掲出の場合は割引をします。
 3. 車輛増減等により、掲出枚数は変更されることがあります。
 4. 長期継続掲出の場合には意匠変更をお願いします。

車内中吊ポスター

●バス車内の中央部分に掲出。乗車時に後方に着席されている乗客の視線を集めます。

掲出期間・掲出料

(予備枚数含む)

営業所名	枚数	期間	掲出料
淡島	80枚	1週間	150,000円
弦巻	160枚		
瀬田	80枚		
目黒	150枚		
荏原	70枚		
池上	110枚		
下馬	—		
高津	70枚		
新羽	100枚		
青葉台	30枚		
虹が丘	20枚		
東山田	30枚		
計	900枚		

*上記枚数には予備の分が含まれています。

規格
B-3 タテ36.4cm × ヨコ51.5cm

- 備考**
1. 両面掲出・2ビジュアル可。(ただし、向きの指定はできません。)
 2. 全営業所一括掲出のみ。(下馬を除く)
 3. 車輛増減等により、掲出枚数は変更されることがあります。

車内扉上広告

●乗客の視線が集中する、降車扉の上部に掲出する横長の媒体です。

掲出期間・掲出料

(予備枚数含む)

営業所名	枚数	期間	掲出料
淡島	60枚	1ヵ月	52,000円
弦巻	50枚		50,000円
瀬田	60枚		53,000円
目黒	70枚		69,000円
荏原	40枚		35,000円
池上	50枚		48,000円
下馬	10枚		6,000円
高津	70枚		45,000円
新羽	50枚		33,000円
青葉台	70枚		49,000円
虹が丘	120枚		87,000円
東山田	70枚		49,000円
計	720枚		576,000円

*上記枚数には予備の分が含まれています。

規格
タテ9.0cm × ヨコ76.0cm

- 備考**
1. 紙質：材質はマニラボール紙53kg又はこれに準ずるもので、厚さ1.5mmのものとしします。
 2. 長期継続掲出の場合には3ヵ月毎に意匠変更をお願いします。
 3. 掲出数量は営業所単位とします。
 4. 掲出場所は降車扉口上部です。
 5. 車輛増減等により、掲出枚数は変更されることがあります。

●各種車内媒体広告掲出位置

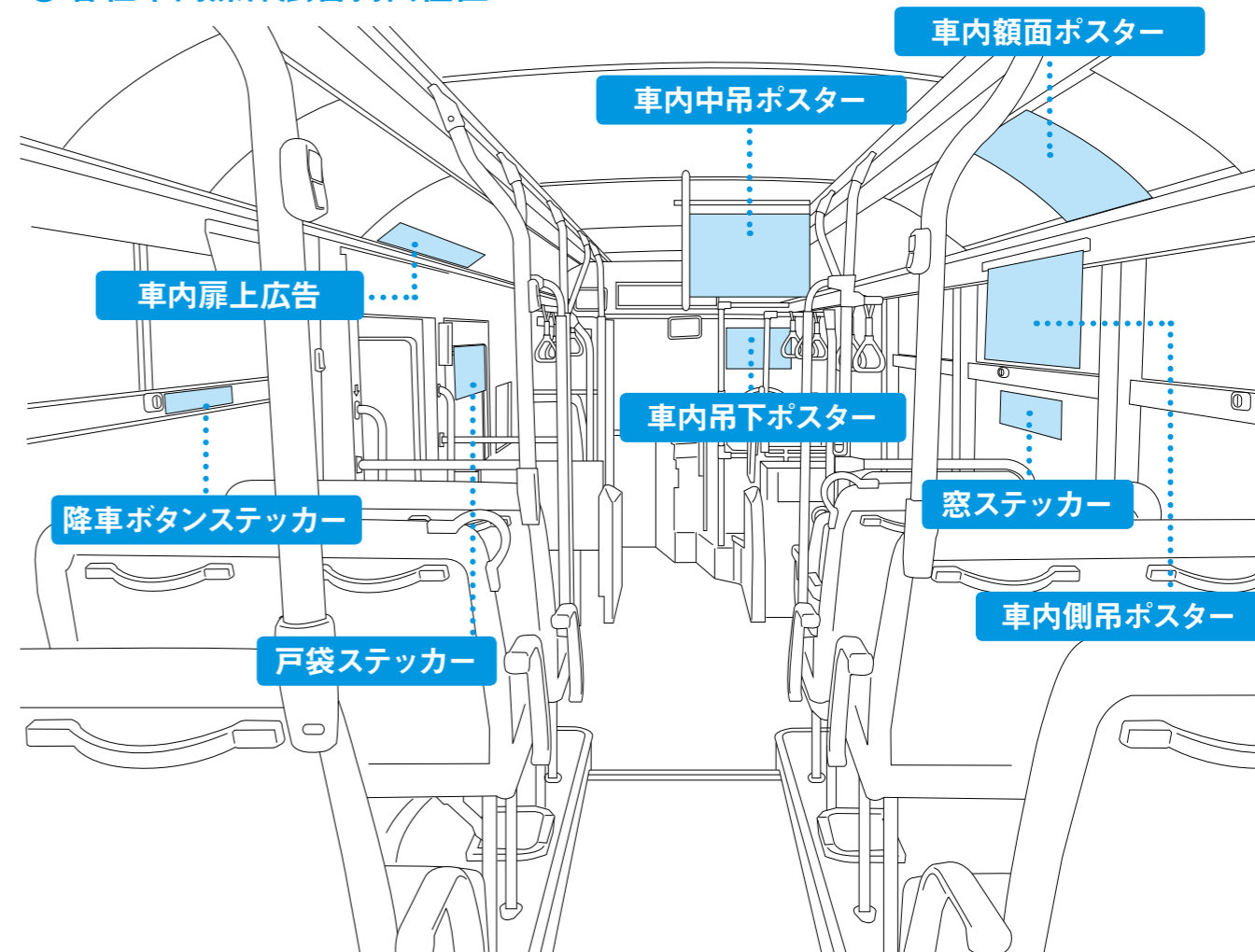

降車扉ステッカー

●降車口の注意表記とセットで掲出するため、目に留まりやすいステッカーです。



降車扉ステッカー ヨコ型

降車扉ステッカー タテ型

掲出期間・掲出料

媒体名	枚数	期間	掲出料
降車扉ステッカー	ヨコ型 1枚	1ヵ月	800円
	タテ型 2枚1組		1,000円

規格 ヨコ型 タテ13.0cm × ヨコ50.0cm (広告スペースはヨコ34.0cm)
タテ型 タテ50.0cm × ヨコ16.0cm (広告スペースはタテ34.0cm)

備考 1. 材質：ビニール・裏糊
2. ステッカーの搬入枚数は掲出枚数の2割増以上をご用意ください。但し、車輛増減等により、掲出枚数は変更されることがあります。
3. 長期継続掲出の場合には3ヵ月毎に意匠変更をお願いします。
4. タテ型は両開き降車扉に掲出するため2枚で1組になります。

窓ステッカー

●目の高さに掲出された窓ステッカーは、座席がある分だけ適度な距離が保て自然に目に留まります。



規格 タテ20.0cm × ヨコ50.0cm

備考 1. 長期継続掲出予約は、下記の割引をします。
3ヵ月継続…5%割引 6ヵ月継続…10%割引 12ヵ月継続…15%割引
2. 材質：ビニール・裏糊
3. 車輛増減等により、掲出枚数は変更されることがあります。
4. 長期継続掲出の場合には3ヵ月毎に意匠変更をお願いします。
5. 神奈川地区については、両面で車外に向けても訴求できます。

掲出期間・掲出料 (予備枚数含む)

営業所名	枚数	期間	掲出料
淡島	60枚	1ヵ月	60,000円
弦巻	110枚		109,000円
瀬田	70枚		64,000円
目黒	100枚		100,000円
荏原	60枚		51,000円
池上	80枚		72,000円
下馬	10枚		8,000円
高津	90枚		64,000円
新羽	80枚		56,000円
青葉台	90枚		61,000円
虹が丘	130枚		94,000円
東山田	70枚		49,000円
計	950枚		788,000円

*上記枚数には予備の分が含まれています。

降車ボタンステッカー

●小ぶりながら、1台あたり約10枚を掲出。降車ボタンの隣という接触確率が非常に高い媒体です。



降車ボタンステッカー ヨコ型

降車ボタンステッカー タテ型

規格 4.0cm × 15.0cm (タテ・ヨコ2タイプ)、1台平均掲出枚数 約10枚

備考 1. 1期毎に貼替をお願いします。
2. 掲出期間に作業期間は含まれません。また、連続申込で意匠変更の場合は、掲出期間中の順次貼替作業となります。ステッカー納品は掲出開始日の2週間前までをお願いします。

掲出期間・掲出料 (予備枚数含む)

営業所名	タテ型 納品枚数	ヨコ型 納品枚数	掲出料	
			1ヵ月	3ヵ月
淡島	320枚	360枚	160,000円	220,000円
弦巻	650枚	490枚	260,000円	370,000円
瀬田	440枚	330枚	180,000円	250,000円
目黒	580枚	560枚	260,000円	360,000円
荏原	280枚	300枚	130,000円	190,000円
池上	420枚	410枚	190,000円	260,000円
下馬	40枚	50枚	20,000円	30,000円
高津	480枚	480枚	220,000円	310,000円
新羽	430枚	440枚	200,000円	280,000円
青葉台	330枚	550枚	200,000円	280,000円
虹が丘	520枚	890枚	320,000円	450,000円
東山田	310枚	490枚	180,000円	260,000円
計	4,800枚	5,350枚	2,320,000円	3,260,000円
全宮割引	4,800枚	5,350枚	2,200,000円	3,000,000円

*上記枚数には予備の分が含まれています。

車体側部広告 フィルムADスペース

●フィルムADスペース 車道側、歩道側、両面から用途に合わせて選択できます。



掲出期間・掲出料

種類	最小単位	掲出料	
		6ヵ月(最小掲出期間)	1年
右面(車道側)	1枚	140,000円	260,000円
左面(歩道側)	1枚	80,000円	150,000円
右・左2面	2枚	200,000円	370,000円

制作費 ※1台単価

	歩道側 (クイーン)	車道側 (キング)	両面
1台	100,000円	110,000円	140,000円
2台	70,000円	80,000円	100,000円
3台	75,000円	85,000円	110,000円
4台以上	70,000円	80,000円	100,000円

規格

右面(車道側) タテ55.0cm × ヨコ310.0cm
左面(歩道側) タテ55.0cm × ヨコ180.0cm
*規格については型式・営業所等により若干の変更があります。

備考

意匠の審査
クライアント承認後のデザイン画をご提出いただき、東急バス・東急AGC及び(社)東京屋外広告協会・車体広告審査委員会、審査・承認されたデザインに限り掲出が可能です。

車体後部広告

●後ろを走る車から目に入りやすい位置で、特に運転者への訴求に効果的です。



掲出期間・掲出料

媒体名	枚数	期間	掲出料	
後部板	都内	1枚	1ヵ月	5,800円
	都外			5,100円

●掲出料は、単価×掲出枚数となります。

規格

タテ45.0cm × ヨコ59.0cm

備考

1. 材質：アルミ板にメラミン樹脂加工仕上げとします。
2. 掲出数量は1車1枚です。

ラッピングバス

●車体の大きさを活かしたインパクトある広告で、乗客に限らず街中の視線を集めます。



掲出期間・掲出料

営業所名	路線系統番号	区分	掲出料(制作費は別途)			車体広告制作費
			3ヵ月	6ヵ月	1年	
淡島	A企画 渋11、32、51	都内	500,000円	1,000,000円	2,000,000円	1台 900,000円 (特殊仕様は別途見積) ※掲出期間が 6ヵ月以下の場合は 1台 700,000円
	B企画 渋31、33、34、55		375,000円	750,000円	1,500,000円	
弦巻	A企画 渋21、23、24		500,000円	1,000,000円	2,000,000円	
	B企画 路線固定なし (渋21、23、24を除く)		375,000円	750,000円	1,500,000円	
瀬田	路線固定なし		375,000円	750,000円	1,500,000円	
目黒	A企画 渋41、東98・黒01、02		500,000円	1,000,000円	2,000,000円	
	B企画 渋71・渋72		375,000円	750,000円	1,500,000円	
荏原	路線固定なし		375,000円	750,000円	1,500,000円	
池上	路線固定なし		375,000円	750,000円	1,500,000円	
下馬	路線固定なし		375,000円	750,000円	1,500,000円	
高津	路線固定なし	川崎	375,000円	750,000円	1,500,000円	※掲出期間が 6ヶ月以下の場合は 1台 500,000円
虹が丘	路線固定なし		375,000円	750,000円	1,500,000円	
新羽	路線固定なし	横浜	375,000円	750,000円	1,500,000円	
青葉台	路線固定なし		375,000円	750,000円	1,500,000円	
東山田	路線固定なし		375,000円	750,000円	1,500,000円	

備考

1. 掲出面積と意匠の審査

都内	車体底部を除く全表面積の10分の3以下	クライアント承認後のデザイン画をご提出いただき、東急バス、東急AGC及び(社)東京屋外広告協会・車体広告審査委員会で、審査・承認されたデザインに限り掲出が可能です。
川崎	前面・屋根以外の外面、但し窓上部は広告地色1色	クライアント承認後のデザイン画をご提出いただき、東急バス自主審査会・東急AGC及び川崎市路政課で、審査・承認されたデザインに限り掲出が可能です。
横浜	車体底部を除く全表面積の10分の3以下	クライアント承認後のデザイン画をご提出いただき、東急バス、東急AGC及び横浜市車体利用広告審査関係課長会(毎月中旬に1回開催)で、審査・承認されたデザインに限り掲出が可能です。

2. 制作は当社指定施工会社で行います。

3. 以下の業種・商品の掲出はご遠慮ください。「消費者金融」、「ノンバンク系キャッシング」、「風俗業種」、「ギャンブル」、「たばこ」、「政党・政治団体」、「アルコール」、その他東急バス・東急AGCが不適当と判断した業種業態及び企業・団体。

トランセラッピング 代官山循環ラッピングバス

●代官山を循環するミニバスは、車体に丸みがあり、親しみが持てると人気のラッピングです。



掲出期間・掲出料

営業所名	路線名	販売台数	期間	掲出料	制作費
下馬	代官山循環線	3~4台	6ヵ月	1台： 2,000,000円	1台：800,000円 (特殊仕様は別途見積)

備考

1. 掲出面積と意匠の審査

・車体底部を除く全表面積の10分の3以下
・クライアント承認後のデザイン画をご提出いただき、東急バス、東急AGC及び(社)東京屋外広告協会・車体広告審査委員会で、審査・承認されたデザインに限り掲出が可能です。

2. 制作は当社指定施工会社で行います。

3. 以下の業種・商品の掲出はご遠慮ください。「消費者金融」、「ノンバンク系キャッシング」、「風俗業種」、「ギャンブル」、「たばこ」、「政党・政治団体」、「アルコール」、その他東急バス・東急AGCが不適当と判断した業種業態及び企業・団体。

ハチ公バスラッピング タヤけこやけルート

●「タヤけこやけルート」を走る渋谷区コミュニティバス(ハチ公バス)のラッピングです。



掲出期間・掲出料

路線名	販売台数	期間	掲出料	制作費
恵比寿・代官山循環 タヤけこやけルート	3台	6ヵ月	1台：1,000,000円	1台：800,000円 (特殊仕様は別途見積)

備考

1. 掲出面積と意匠の審査

・車体底部を除く全表面積の10分の3以下
・クライアント承認後のデザイン画をご提出いただき、東急バス、東急AGC及び(社)東京屋外広告協会・車体広告審査委員会で、審査・承認されたデザインに限り掲出が可能です。

2. 制作は当社指定施工会社で行います。

3. 以下の業種・商品の掲出はご遠慮ください。「消費者金融」、「ノンバンク系キャッシング」、「風俗業種」、「ギャンブル」、「たばこ」、「政党・政治団体」、「アルコール」、その他東急バス・東急AGCが不適当と判断した業種業態及び企業・団体。

リムジンバスラッピング 渋谷・二子玉川↔羽田空港

●東京都内を走行する空港リムジンバスのラッピングです。



掲出期間・掲出料

路線名	販売台数	期間	掲出料	制作費
渋谷羽田空港線 二子玉川羽田空港線	6台	6ヵ月	1台： 1,000,000円	1台： 900,000円

●リムジンバス車内媒体として、シートポケット(B5サイズ程度)・窓ステッカーもごさいます。

備考

- 掲出面積と意匠の審査
 - 車体底部を除く全表面積の10分の3以下
 - クライアント承認後のデザイン画をご提出いただき、東急バス、東急AGC及び(社)東京屋外広告協会・車体広告審査委員会で、審査・承認されたデザインに限り掲出が可能です。
- 制作は当社指定施工会社で行います。
- 以下の業種・商品の掲出はご遠慮ください。「消費者金融」、「ノンバンク系キャッシング」、「風俗業種」、「ギャンブル」、「たばこ」、「政党・政治団体」、「アルコール」、その他東急バス・東急AGCが不適当と判断した業種業態及び企業・団体。

広告付きバス停

●通行量の多い渋谷駅西口バスターミナルに設置。完全内照式パネル採用で24時間点灯しています。



備考

- 意匠審査
 - クライアント承認後のデザイン画をご提出いただき、東急バス、東急AGC及び、東急バス上屋広告自主審査会で審査・承認されたデザインに限り掲出が可能です。
- 掲出条件
 - ポスター素材はユポ(115g/m²以上)または乳白PETをお願いします。制作は乳白PETのみ当社指定施行会社で行います。
- 連続掲出の場合
 - ユポでの掲出の場合、4週間毎の意匠変更をお願いします。
 - 乳白PETの掲出の場合、3ヵ月毎の意匠変更をお願いします。
 - ラミネート加工をお勧めします。
- 広告面ライティング
 - 全パネル完全内照式(24時間ライティング)パネルを使用。夜間には広告が浮かび上がり、周辺歩行者の目に留まります。

掲出期間・掲出料

掲出面数		期間	掲出料	作業費	作業日
A+B枠	6面	2週間単位	700,000円	80,000円	原則月曜日AM
A枠(国道246号方面)	3面		400,000円	80,000円	
B枠(ハチ公方面)	3面				

停留所広告／停留所ポール広告

●停留所付近の案内として長く親しまれている媒体です。停留所により形状が異なります。

アンドン型



アンドン型停留所広告



アンドン型ポール広告

白ゆり型



白ゆり型停留所広告



白ゆり型ポール広告

掲出期間・掲出料

媒体名		規格(タテ×ヨコ)	数量	期間	掲出料	維持費
アンドン型	停留所広告	587mm×357mm 587mm×257mm	1本2面	担当にお問い合わせください		
	ポール広告	タテ表示 200mm×20mm	1本2面	6ヵ月	7,500円	1,500円
白ゆり型	停留所広告	532mm×338mm	1本1面	担当にお問い合わせください		
	ポール広告	ヨコ表示 20mm×200mm	1本2面	6ヵ月	7,500円	1,500円

*停留所により規格が異なる場合があります。

その他のバス広告

●他にもバス車内には魅力ある媒体をご用意しております。



フロントフェイス広告



ドアステッカー



戸袋ステッカー



テイクワンス

掲出期間・掲出料

媒体名	期間・枚数・掲出料
フロントフェイス広告	担当にお問い合わせください
ドアステッカー	
戸袋ステッカー	
テイクワンス	
後部ステッカー	

●車内放送・文字放送についても担当にお問い合わせください。

東急バス 路線概略案内表

●淡島営業所

渋谷駅を中心に若林、三宿エリアなどを運行

系統番号	路線名	運転区間
渋55	幡ヶ谷	幡ヶ谷折返所 ~ 渋谷駅
渋31	三宿循環	渋谷駅 ~ 下馬一丁目 ~ 渋谷駅
渋32	下馬	渋谷駅 ~ 野沢龍雲寺 ~ 渋谷駅
渋33	渋谷	渋谷駅 ~ 都立大学駅前 ~ 多摩川駅
渋34	渋谷	渋谷駅 ~ 都立大学駅北口 ~ 東京医療センター
渋11	グランド	渋谷駅 ~ 田園調布駅
渋51	若林	渋谷駅 ~ 若林折返所
ハチ公	渋谷循環(ハチ公)	渋谷区役所 ~ 恵比寿・代官山方面 ~ 渋谷区役所

●弦巻営業所

世田谷通りを中心に弦巻、上町、成城エリアなどを運行

系統番号	路線名	運転区間
等11	祖師ヶ谷	等々力操車所 ~ 祖師ヶ谷大蔵駅
渋05	弦巻	弦巻営業所 ~ 渋谷駅
渋23	松陰	渋谷駅 ~ 祖師ヶ谷大蔵駅
渋21	松陰	渋谷駅 ~ 上町駅
都立01	学校	成城学園前駅 ~ 都立大学駅北口
園02	上町	世田谷区民会館 ~ 田園調布駅
渋24	成城	渋谷駅 ~ 成城学園前駅
反11	小山	五反田駅 ~ 世田谷区民会館
黒07	深沢	弦巻営業所 ~ 目黒駅前
森91	環七	大森操車所 ~ 馬込駅前 ~ 新代田駅前
黒06	三軒茶屋	目黒駅前 ~ 祐天寺駅 ~ 三軒茶屋駅
渋52	若林百貨店循環	世田谷区民会館 ~ 若林百貨店 ~ 渋谷駅 ~ 世田谷区民会館

●下馬営業所

【黒09】目黒駅前～野沢龍雲寺～目黒駅前の循環バスを運行
※羽田空港行ききりムジババスや高速バスの担当営業所

系統番号	路線名	運転区間
黒09	野沢	目黒駅前 ~ 野沢龍雲寺 ~ 目黒駅前
高速	渋谷羽田空港	渋谷駅(渋谷マークシティ) ~ センター北駅 ~ 羽田空港
高速	二子玉川羽田空港	二子玉川駅 ~ 羽田空港
トランセ	代官山循環	渋谷駅 ~ 代官山駅入口 ~ 渋谷駅
高速	たまプラーザ 御殿場河川湖	たまプラーザ駅・センター北駅 ~ 御殿場プレミアム・アウトレット たまプラーザ駅・センター北駅 ~ 富士急ハイランド・河口湖駅・富士山五合目 たまプラーザ駅・センター北駅 ~ イエティ・くりんぼ
高速	高速渋谷河口湖	渋谷駅(渋谷マークシティ)・二子玉川駅 ~ 朝霧駅(朝霧公園)・津久井駅(津久井湖)・富士山
高速	高速渋谷幕張メッセ	幕張メッセ中央 → 渋谷マークシティ
高速	高速渋谷今治	渋谷駅(渋谷マークシティ)・二子玉川駅・英田クリムソハウス ~ 新居浜・西条・今治

●瀬田営業所

二子玉川駅を中心に用賀、自由が丘、成城エリアなどを運行

系統番号	路線名	運転区間
園01	環八	田園調布駅 ~ 千歳船橋
用01	用賀	用賀駅 ~ 祖師ヶ谷大蔵駅
恵32	エビス	用賀駅 ~ 恵比寿駅
等12	世田谷	等々力操車所 ~ 成城学園前駅
用06	世田谷	用賀駅 ~ 成城学園前駅
等01	玉堤循環	等々力 ~ 玉堤 ~ 等々力
玉11	遊園地	二子玉川駅 ~ 多摩川駅
玉07	二子成城	二子玉川駅 ~ 成城学園前駅
渋82	等々力	渋谷駅 ~ 等々力
玉04・玉05	宇奈根	二子玉川駅 ~ 宇奈根一丁目循環 ~ 二子玉川駅
渋33	雪が谷	渋谷駅 ~ 多摩川駅
多摩01	雪が谷	多摩川駅 ~ 東京医療センター
玉31	遊園地	二子玉川駅 ~ 成育医療研究センター
玉32	美術館	二子玉川駅 ~ 美術館 ~ 二子玉川駅
用21	美術館	用賀駅 ~ 関東中央病院
用22	美術館	用賀駅 ~ 美術館
自01・02	コーチ自由が丘	自由が丘駅 ~ 駒大深沢キャンパス前 ~ 自由が丘駅
自11・12	コーチ自由が丘	自由が丘駅 ~ 東京医療センター

●目黒営業所

目黒通り・山手通りを中心としたエリアを運行

系統番号	路線名	運転区間
東98	自由が丘	等々力操車所 ~ 東京駅南口
黒02	清水	目黒駅前 ~ 二子玉川駅
黒01	碑文谷	目黒駅前 ~ 大同山小学校前
渋41	品川	渋谷駅 ~ 大井町駅
渋41	品川	渋谷駅 ~ 大崎(居木橋)
渋71	洗足	渋谷駅東口 ~ 洗足駅
渋72	不動	五反田駅 ~ 渋谷駅東口

●池上営業所

大森、蒲田・品川を中心としたエリアを運行

系統番号	路線名	運転区間
品94	大田品川	蒲田駅 ~ 品川駅
井03	大田品川	蒲田駅 ~ 大井町駅
井09	大田品川	池上駅前 ~ 大井町駅
森08	馬込循環	大森駅 ~ 馬込銀座 ~ 大森駅
森07	上池上循環	大森駅 ~ 上池上内回り ~ 大森駅
森06	上池上循環	大森駅 ~ 上池上外回り ~ 大森駅
森05	大森	大森操車所 ~ 洗足池
森04	大森	大森操車所 ~ 池上駅前
蒲12	久が原	蒲田駅 ~ 田園調布駅
蒲01	六郷	蒲田駅 ~ 六郷土手
井20	競馬	大井町駅東口 ~ 大井競馬場

●荏原営業所

国道1号線を経由する五反田駅～川崎駅西口北の系統や大井町駅、西大井駅周辺のエリアを運行

系統番号	路線名	運転区間
反01	五反田	五反田駅 ~ 川崎駅西口北
反02	五反田	五反田駅 ~ 池上警察署
井01	大井町	荏原営業所 ~ 大井町駅
井05	大井町	西大井駅 ~ 大井町駅
森02	荏原町	大森操車所 ~ 荏原町駅入口
蒲15	荏原町	蒲田駅 ~ 荏原町駅入口

●高津営業所

武蔵小杉駅、川崎駅西口北(ラゾーナ川崎付近)、溝の口駅、宮前平駅周辺のエリアを運行

系統番号	路線名	運転区間
渋12	新道	渋谷駅 ~ 二子玉川駅
渋12	新道	渋谷駅 ~ 高津営業所
玉06	新道	二子玉川駅 ~ 砦本村
溝22	子母口	溝の口駅 ~ 蟹ヶ谷
川131	川崎	川崎駅西口北 ~ 溝の口駅
川132	川崎	川崎駅西口北 ~ 下平間
川133	川崎	川崎駅西口北 ~ 市民ミュージアム
川134	川崎	川崎駅西口北 ~ 小杉駅前
杉05	川崎	横須賀線小杉駅 ~ 市民ミュージアム
溝02	小杉	小杉駅前 ~ 溝の口駅
溝03	小杉	溝の口駅 ~ 新丸子駅西口 ~ 小杉駅前
宮02	宮前	宮前区役所前 ~ 野川台
宮01	宮前	宮前平駅 ~ 野川台
向01	向が丘	梶が谷駅 ~ 向ヶ丘遊園駅南口
向02	向が丘	向ヶ丘遊園駅南口 ~ 二子玉川駅
鷺11	宮崎台	鷺沼駅 ~ 宮崎台駅
鷺12	宮崎台	鷺沼駅 ~ グリーンハイツ中央
崎01	宮崎台	グリーンハイツ西 ~ 宮崎台駅
宮06	虎の門病院	虎の門病院分院 ~ 宮前平駅
深夜急行	高速二子玉川	渋谷駅 → 溝の口駅
深夜急行	高速宮前平	渋谷駅 → 宮前平駅

●新羽営業所

日吉駅、綱島駅へのアクセスを中心としたエリアを運行

系統番号	路線名	運転区間
綱44	綱島	綱島駅 ~ 道中坂下 ~ 江田駅
綱45		綱島駅 ~ 道中坂下 ~ 江田駅
綱47		綱島駅 ~ 道中坂下折返所 ~ 新羽営業所
綱48		綱島駅 ~ 道中坂下折返所 ~ 勝田折返所
綱49		綱島駅 ~ 道中坂下 ~ センター南駅
綱50	綱島駅 ~ 高田駅前 ~ 東山田駅	
城01	新城	綱島駅 ~ 蟹ヶ谷 ~ 新城駅前
綱71	新羽	綱島駅 ~ 四ツ家 ~ 勝田折返所
綱72		綱島駅 ~ 四ツ家・新羽駅 ~ 新横浜駅
綱73		綱島駅 ~ 四ツ家 ~ 新羽駅
綱79		綱島駅 ~ 四ツ家 ~ 新羽営業所
日91		日吉駅東口 ~ 綱島東四丁目 ~ 日吉駅東口
日92	日吉駅東口 ~ 南綱島住宅 ~ 綱島駅	
日93	日吉駅東口 ~ 駒岡 ~ 綱島駅	
日94	日吉駅東口 ~ 日大高校前 ~ 越路	
日81	日吉駅東口 ~ 北綱島 ~ 綱島駅	
綱74	新吉田	綱島駅 ~ 町内会館前 ~ 新羽駅
日51	日吉本町循環	日吉駅東口 ~ コフォール蒲田 ~ 日吉駅東口
日95	新川崎	日吉駅東口 ~ 日吉町 ~ 新川崎交通広場
直行	新横浜のり	溝の口駅 ~ 新横浜駅
深夜急行	高速新横浜	渋谷駅 → 新横浜駅 → 新羽営業所
高速	たまプラーザ羽田空港	たまプラーザ駅 ~ 羽田空港
高速	新百合ヶ丘羽田空港	新百合ヶ丘駅 ~ 羽田空港
高速	港北二子羽田空港	センター南駅・センター北駅 ~ 羽田空港
高速	武蔵小杉羽田空港	武蔵小杉駅 ~ 羽田空港
高速	新百合ヶ丘成田空港	新百合ヶ丘駅 ~ 成田空港
高速	港北二子成田空港	中山駅北口 ~ センター南駅 ~ 成田空港
高速	二子玉川成田空港	二子玉川駅 ~ 渋谷駅 ~ 成田空港
高速	たまプラーザTDR	たまプラーザ駅 ~ 東京ディズニーリゾート

●青葉台営業所

青葉台駅へのアクセスを中心としたエリアを運行

系統番号	路線名	運転区間
南61	荏田南	センター南駅 → 中山駅北口
市72		江田駅 ~ 藤が丘駅 ~ 市が尾駅
青90		中山
青55	青葉台	青葉台駅 ~ あかね台
青51		青葉台駅 ~ 松風台内回り ~ 青葉台駅
青52		青葉台駅 ~ 松風台外回り ~ 青葉台駅
青32		青葉台駅 ~ 雨堤外回り ~ 青葉台駅
青33		青葉台駅 ~ 雨堤内回り ~ 青葉台駅
青118		青葉台駅 ~ 緑山 ~ 青葉台駅
青118		青葉台駅 ~ 奈良北団地折返場
青83		青葉台駅 ~ 梅が丘 ~ 藤が丘駅
青81		青葉台駅 ~ 北八朔 ~ 中山駅北口
青82		青葉台駅 ~ みどり台 ~ 青葉台駅
青11		青葉台駅 ~ 桜台 ~ 青葉台駅
青23	十日市場	青葉台駅 ~ 若葉台中央
市03	川和	市が尾駅 ~ 新横浜駅
青27	成合	青葉台駅 ~ 桐蔭学園前 ~ 市が尾駅
青28		青葉台駅 ~ 桐蔭学園前
青31		青葉台駅 ~ 鴨志田団地
青30		青葉台駅 ~ 寺家町 ~ 青葉台駅
鷺22	鷺沼	鷺沼駅 ~ 青葉台駅
青61	日体大	青葉台駅 ~ 日体大
青01	みたけ台	青葉台駅 ~ みたけ台 ~ 藤が丘駅
青11	もえぎ野	青葉台駅 ~ 桜台 ~ 青葉台駅
市61	市が尾循環	市が尾駅 ~ 泉田内回り ~ 市が尾駅
市62	市が尾循環	市が尾駅 ~ 泉田外回り ~ 市が尾駅
十91	新緑病院	十日市場駅 ~ 横浜新緑総合病院
深夜急行	高速青葉台	渋谷駅 → 青葉台駅

●虹が丘営業所

たまプラーザ駅、あざみ野駅へのアクセスを中心としたエリアを運行

系統番号	路線名	運転区間	
あ27	あざみ野	あざみ野駅 ~ すずき野田地	
た26		たまプラーザ駅 ~ すずき野田地	
あ25		あざみ野駅 ~ 美しが丘西	
あ29		あざみ野駅 ~ 田園調布学園大学前	
あ28		あざみ野駅 ~ 虹が丘二丁目 ~ 虹が丘営業所	
あ24	あざみ野駅 ~ 虹が丘小学校 ~ 虹が丘営業所		
た41	団地	たまプラーザ駅 ~ 虹が丘営業所	
た61	嶺山	たまプラーザ駅 ~ あざみ野ガーデンズ ~ たまプラーザ駅	
た62		たまプラーザ駅 ~ あざみ野ガーデンズ ~ たまプラーザ駅	
た61		たまプラーザ駅 ~ 元石川高校 ~ あざみ野ガーデンズ北	
た62		たまプラーザ駅 ~ 大場町 ~ あざみ野ガーデンズ	
た63		たまプラーザ駅 ~ 元石川高校 ~ あざみ野駅	
あ71	黒須田みすず	あざみ野駅 ~ 黒須田 ~ あざみ野ガーデンズ	
あ72		あざみ野駅 ~ みすずが丘 ~ あざみ野ガーデンズ	
—		あざみ野駅 ~ 鎌大指線センターバス	
柿01		柿生駅前 ~ たまプラーザ駅	
柿02		柿生駅前 ~ すずき野田地	
た31		たまプラーザ駅 ~ 壬補寺東三丁目 ~ 虹が丘営業所	
柿23		市が尾	市が尾駅 ~ 柿生駅北口
た51		元石川	たまプラーザ駅 ~ 江田駅
新23		新百合	新百合ヶ丘駅 ~ あざみ野駅
新21		新百合	新百合ヶ丘駅 ~ あざみ野ガーデンズ
た71	美しが丘	たまプラーザ駅 ~ 美しが丘西	
新25	梶原	たまプラーザ駅 ~ 新百合ヶ丘駅	
た91	ニュータウン北	たまプラーザ駅 ~ 北山田駅 ~ センター北駅	
た92		たまプラーザ駅 ~ 北山田駅 ~ センター南駅	
た94		たまプラーザ駅 ~ すみれが丘	
市43		市が尾	中山駅北口 ~ 桐蔭学園前
市43		市が尾	中山駅北口 ~ 市が尾駅
市43		市が尾	中山駅北口 ~ 市が尾駅
市43		市が尾	市が尾駅 ~ 市が尾駅
市43		市が尾	市が尾駅 ~ 奈良北団地折返場
市43		市が尾	市が尾駅 ~ 鉄町
梶01		梶が谷鷺沼	梶が谷駅 ~ 鷺沼駅
梶01			梶が谷駅 ~ 野川台公園前
梶01			梶が谷駅 ~ 野川台公園前
鷺21			鷺沼駅 ~ 虹が丘営業所
た81	犬蔵	たまプラーザ駅 ~ 美しの森内回り ~ たまプラーザ駅	
た82	犬蔵	たまプラーザ駅 ~ 美しの森外回り ~ たまプラーザ駅	

●東山田営業所

武蔵小杉駅、日吉駅、鷺沼駅、センター北・南駅を中心としたエリアを運行

系統番号	路線名	運転区間
日40	高田	日吉駅東口 ~ 東山田営業所
日41		日吉駅東口 ~ 高田駅
日21	日吉	日吉駅 ~ 高田町
日22		日吉駅 ~ サンヴァリエ日吉
杉06	野川久末	小杉駅前 ~ 道中坂下
杉09		小杉駅前 ~ 野川台公園前
鷺02	鷺沼	鷺沼駅 ~ 小杉駅前
鷺02		鷺沼駅 ~ 新城駅前
鷺02		鷺沼駅 ~ 野川
鷺02		鷺沼駅 ~ 久末
鷺01		鷺沼駅 ~ 東山田営業所
鷺03	すみれが丘	鷺沼駅 ~ センター北駅
鷺04		鷺沼駅 ~ センター南駅
鷺05		鷺沼駅 ~ サレジオ学院 ~ センター北駅
北31	北山田	センター北駅 ~ 国際プール正門前 ~ 東山田営業所
南31		センター南駅 ~ 国際プール正門前 ~ 東山田営業所
日23	さくらが丘	日吉駅 ~ さくらが丘
深夜急行	高速ニュータウン	渋谷駅 → 仲町台駅
—	高速虹が丘	虹が丘営業所 → 渋谷駅

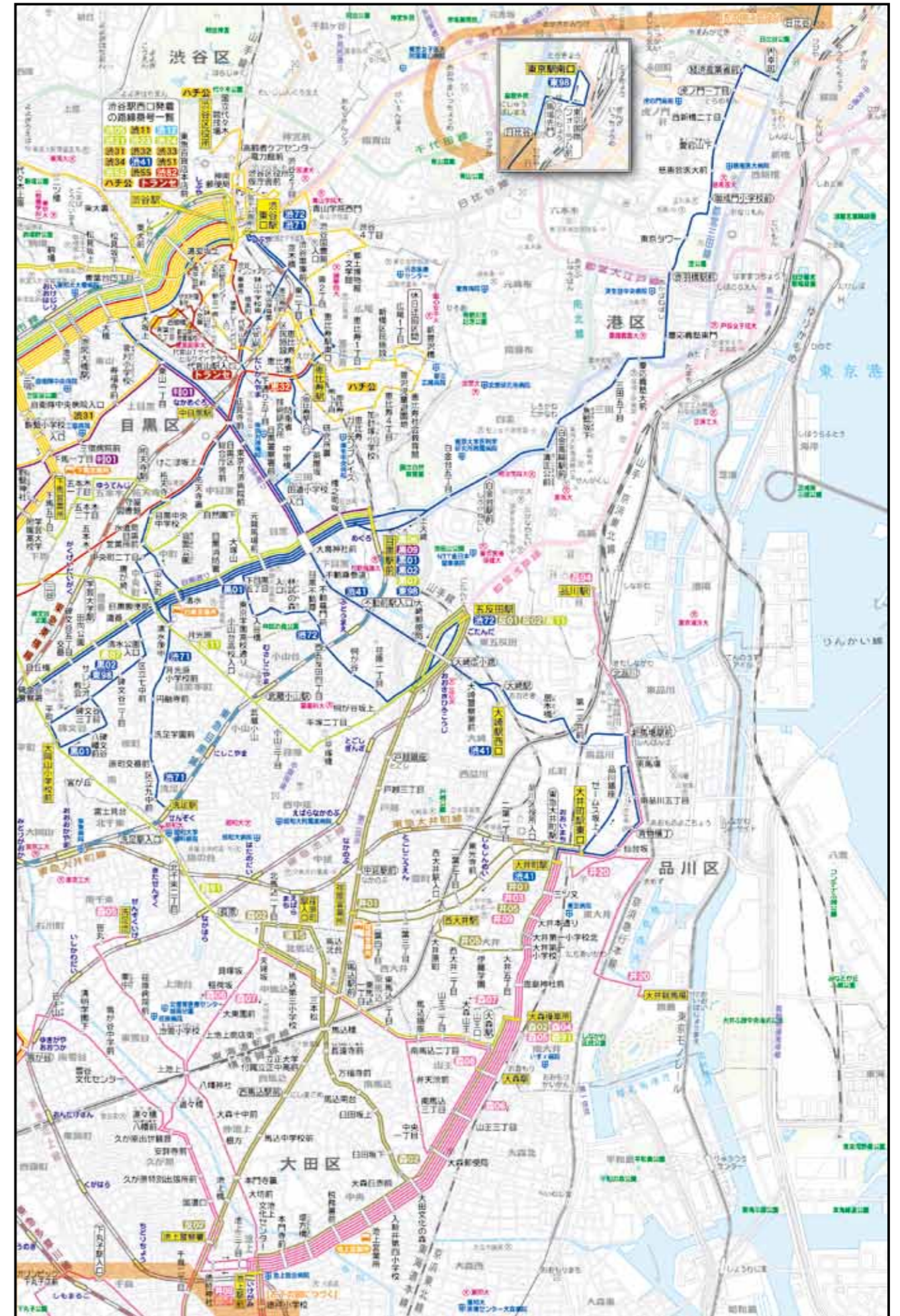
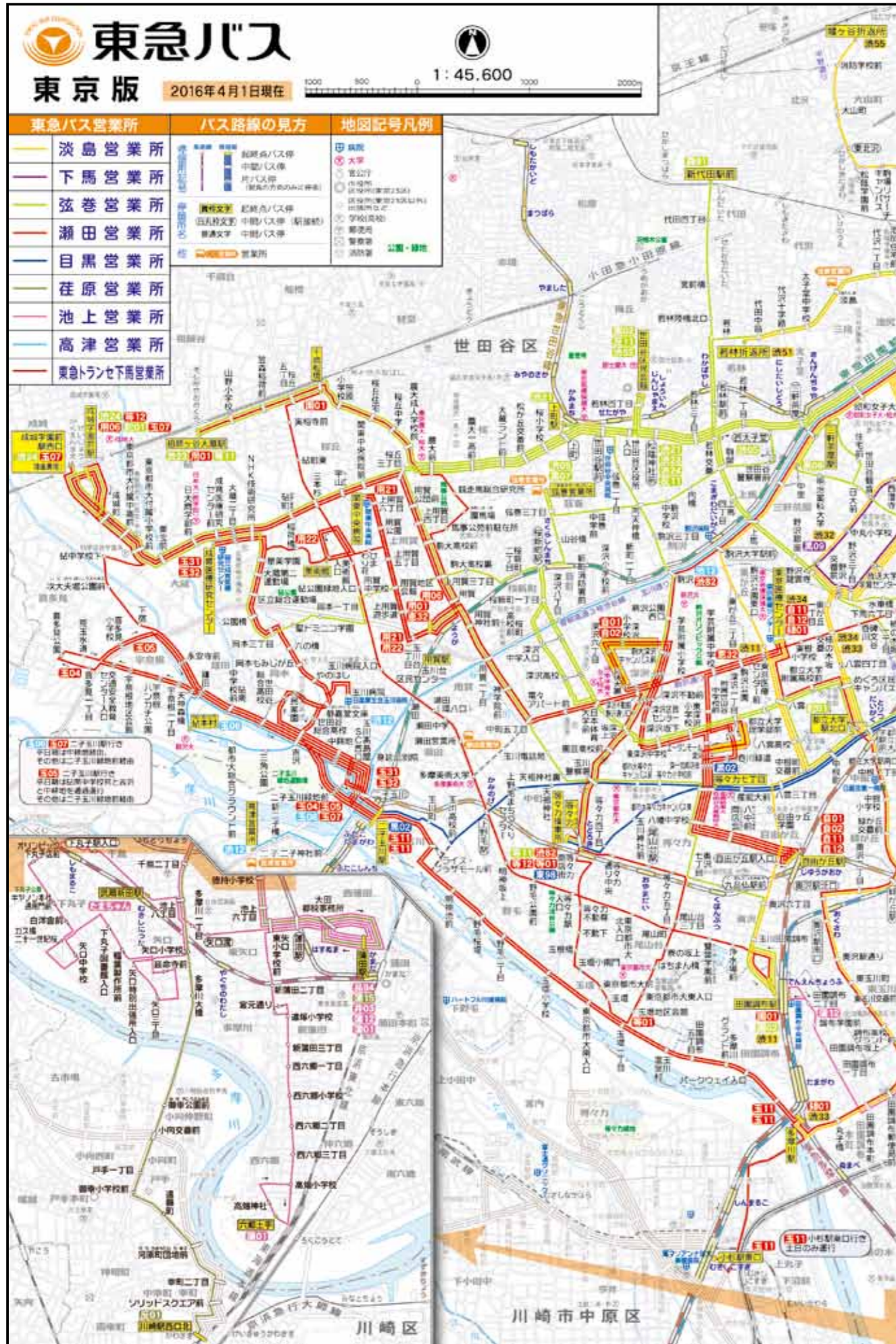

デジタルメディア
車両広告
汎用広告
渋谷街メディア
沿線マカソン
バスメディア
その他
東急沿線エリア
データ編
東急線利用者
データ編
東急バス
データ編
その他

デジタルメディア
車両広告
汎用広告
渋谷街メディア
沿線マカソン
バスメディア
その他
東急沿線エリア
データ編
東急線利用者
データ編
東急バス
データ編
その他

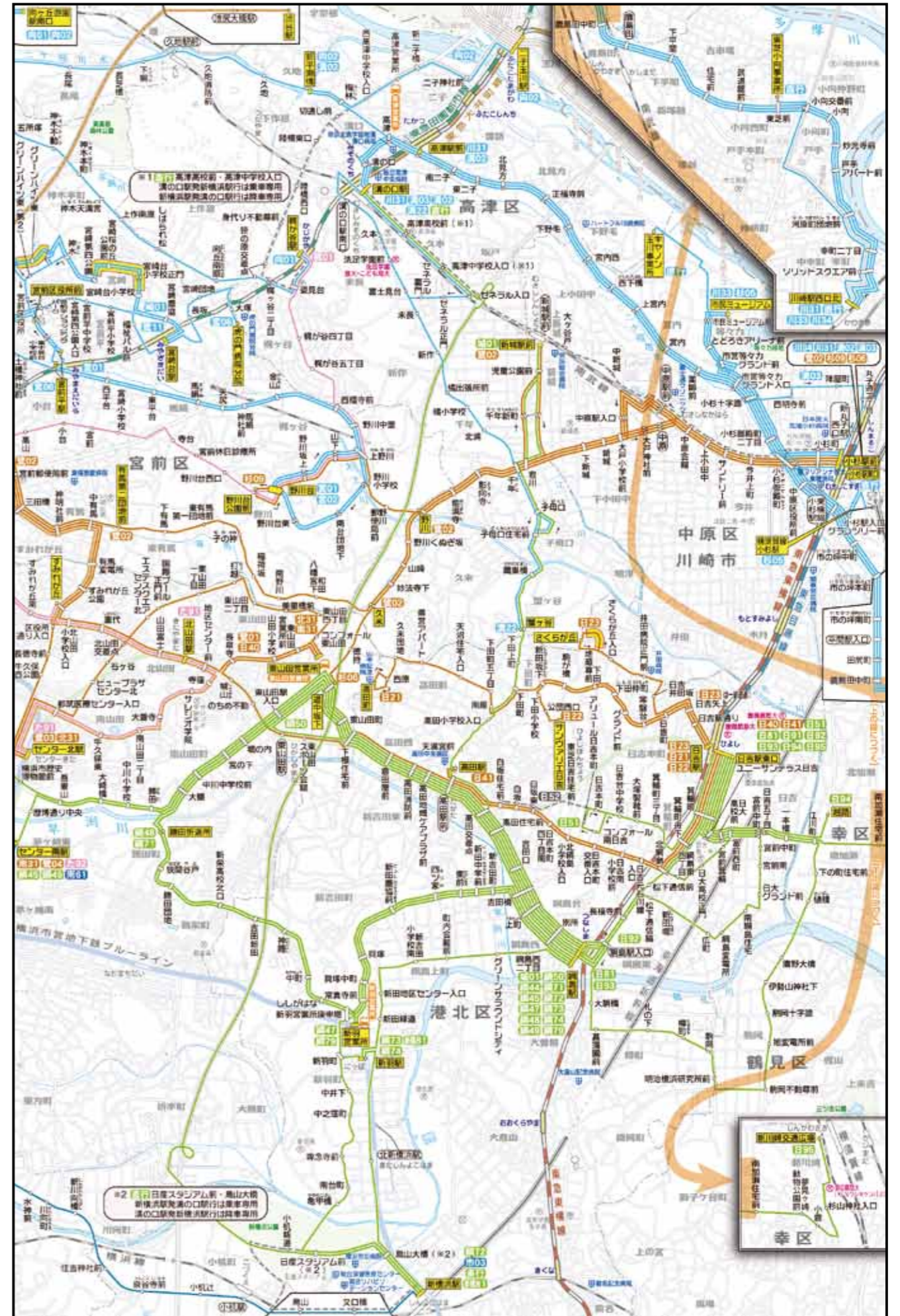
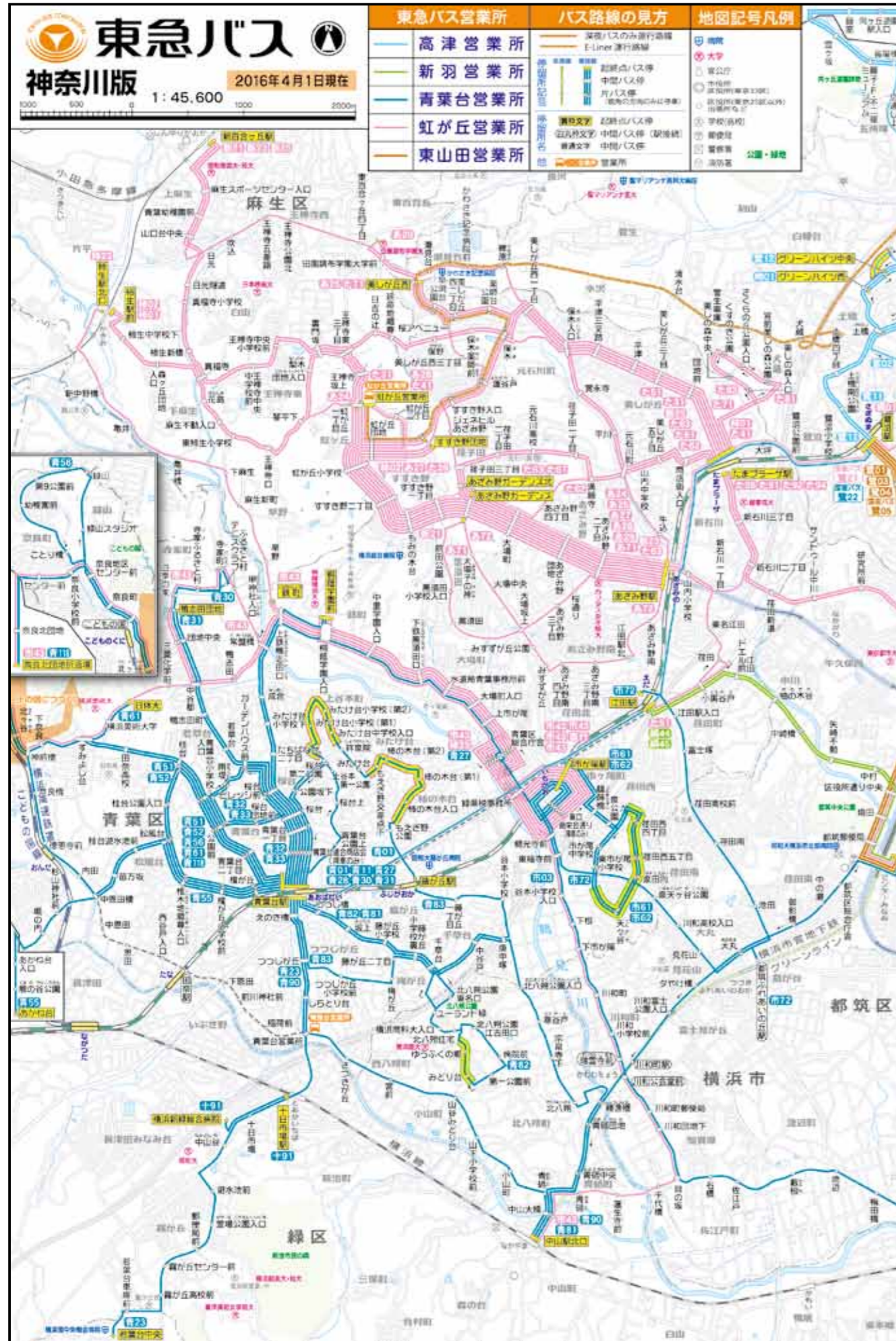

デジタルメディア
車内広告
沿線メディア
沿線マカソン
バスメディア
その他
東急沿線エリア
データ編
東急線利用者
データ編
東急バス
データ編
その他

デジタルメディア
車内広告
沿線メディア
沿線マカソン
バスメディア
その他
東急沿線エリア
データ編
東急線利用者
データ編
東急バス
データ編
その他

TOKYU OOH媒体 納品日・作業時間帯

媒体名	納品日	作業日・時間帯				掲載ページ
		前日作業	当日作業	作業開始	作業終了	

● デジタルメディア

TOQビジョン	7営業日前午前	-	-	当日午前0時切替	-	P.12
お知らせモニター	7営業日前午前	-	-	当日午前0時切替	-	P.13
田園都市線渋谷駅ビッグサイネージ	5営業日前午前	-	-	-	-	P.18
二子玉川駅階段壁面サイネージ	5営業日前午前	-	-	-	-	P.21
二子玉川駅ワイドサイネージ	5営業日前午前	-	-	-	-	P.20
二子玉川駅シーリングサイネージ	5営業日前午前	-	-	-	-	P.21
TOQサイネージピラー東横店2F	5営業日前午前	-	-	-	-	P.14
TOQサイネージピラーヒカリエ改札前	5営業日前午前	-	-	-	-	P.16
TOQサイネージピラー横浜駅	5営業日前午前	-	-	-	-	P.17
TOQサイネージピラー自由が丘駅	5営業日前午前	-	-	-	-	P.17
TOQサイネージピラー二子玉川駅	5営業日前午前	-	-	-	-	P.20
TOQサイネージピラーラッピング	概ね15営業日前	○(日曜日)	-	日曜日夜間	-	P.15/P.16/P.17
武蔵小杉駅ホームビジョン	5営業日前午前	-	-	-	-	P.19

● 車両広告

中ぶりポスター	3営業日前午前	○(日、火、木)	-	午前	午後	P.22
中ぶりポスター(世田谷線)	3営業日前午前	-	○(月、水、金)	午前	午後	P.22
2F(中ぶり場所指定枠)	3営業日前午前	○(日曜日)	-	午前	午後	P.23
中ぶりポスター(単線枠)	3営業日前午前	○(日曜日)	-	午前	午後	P.23
まど上ポスター	3営業日前午前	-	○(月、水、金)	午前	午後	P.24
ドア横ポスター(短期)	3営業日前午前	○(日曜日)	-	午前	午後	P.25
ドア横ポスターB(連結部ポスター)	5営業日前午前	前月27日頃より順次	-	-	-	P.25
ドアステッカー	5営業日前午前	毎月1日より順次	-	-	-	P.26
ドアステッカー(世田谷線)	5営業日前午前	毎月10日より順次	-	-	-	P.26
窓ステッカー	5営業日前午前	毎月1日より順次	-	-	-	P.26
路線別ステッカー	5営業日前午前	毎月1日より順次	-	-	-	P.26
ツインステッカー	7営業日前午前	前月25日より順次	-	-	-	P.27
つり革広告	35日前データ入稿	作業日都度調整	-	-	-	P.28
ドア上ポスター	3営業日前午前	-	○(月、水、金)	午前	午後	P.28
車体広告	45日前データ入稿	作業日都度調整	-	-	-	P.29
トークボックス	5営業日前午前	前半：1日前後/ 後半：16日前後	-	-	-	P.30
トークボックス(こどもの国線)	5営業日前午前	作業日都度調整	-	-	-	P.30
東横線女性専用車 中ぶりジャック	5営業日前午前	○(日曜日)	-	午前	午後	P.31
TOQライナー	5営業日前午前	○(日曜日)	-	午前	午後	P.31

● 駅広告

一般駅ばりポスター	3営業日前午前	-	○	午前	午後	P.34
Bボード	3営業日前午前	-	○	午前	午後	P.35
ビッグ30	20日前データ入稿	-	○(月曜日)	午前	午後	P.36
ビッグ20	5営業日前午前	-	○(月曜日)	午前	午後	P.37
ビッグ14	5営業日前午前	-	○(月曜日)	午前	午後	P.37
ビッグ10	5営業日前午前	-	○(月曜日)	午前	午後	P.37/P.38
ビッグ8	5営業日前午前	-	○(月曜日)	午前	午後	P.37/P.38
ビッグ6	5営業日前午前	-	○(月曜日)	午前	午後	P.37
ビッグ4	5営業日前午前	-	○(月曜日)	午前	午後	P.37
スーパーボード	5営業日前午前	-	○(月曜日)	午前	午後	P.40
ロイヤルボード	20日前データ入稿	○(日曜日)	-	日曜日夜間	-	P.41
道玄坂ハッピーボード	5営業日前午前	-	○(月曜日)	午前	午後	P.42
プレミアム5セット	5営業日前午前	-	○(月曜日)	午前	午後	P.43
T-4セット	5営業日前午前	-	○(月曜日)	午前	午後	P.44
T2-4セット	5営業日前午前	-	○(月曜日)	午前	午後	P.45
T3-4セット	5営業日前午前	-	○(月曜日)	午前	午後	P.45
T-8(東横セット/田都セット)	5営業日前午前	-	○(月曜日)	午前	午後	P.46
S-4(東横セット/田都セット)	5営業日前午前	-	○(水曜日)	午前	午後	P.47
T-2セット	5営業日前午前	-	○(月曜日)	午前	午後	P.48
S-2セット	5営業日前午前	-	○(水曜日)	午前	午後	P.48
駅ばりターゲット別セット(大学・高校セット)	5営業日前午前	-	○(月曜日)	午前	午後	P.49
フレコミボード	3営業日前午前	-	○(火曜日)	午前	午後	P.49
4社合同企画横濱駅ジャック	5営業日前午前	-	○(月曜日)	午前	午後	P.50
駅ばりピックアップセット/他	5営業日前午前	-	○(月曜日)	午前	午後	P.51
臨時集中ばり(月曜日作業駅)	7営業日前午前	-	○(月曜日)	午前	午後	P.52
臨時集中ばり(日曜日作業駅)	7営業日前午前	○(日曜日)	-	日曜日夜間	-	P.52
フラッグ広告 東横渋谷	ポスター：5営業日前/ データ入稿：20日前	○(日曜日)	-	日曜日夜間	-	P.54
フラッグ広告 代官山	ポスター：5営業日前/ データ入稿：20日前	-	○	午前	午後	P.55
フラッグ広告 武蔵小杉	ポスター：5営業日前/ データ入稿：20日前	-	○(月曜日)	午前	午後	P.55

媒体名	納品日	作業日・時間帯				掲載ページ
		前日作業	当日作業	作業開始	作業終了	

フラッグ広告 二子玉川	ポスター：5営業日前/ データ入稿：20日前	-	○	午前	午後	P.55
フラッグ広告 青葉台	ポスター：5営業日前/ データ入稿：20日前	-	○	午前	午後	P.55
フラッグ広告 大井町	ポスター：5営業日前/ データ入稿：20日前	○(日曜日)	-	日曜日夜間	-	P.55
8(ハチ)バナー	20日前データ入稿	-	○(月曜日)	午前	午後	P.54
アドサークル 長期	20日前データ入稿	-	○(月曜日)	午前	午後	P.57
アドサークル 短期	20日前データ入稿	-	○	午前	午後	P.56
フラットプレート	20日前データ入稿	-	○(月曜日)	午前	午後	P.57
行先表示器広告	20日前データ入稿	-	○	午前	午後	P.58
シート広告	4営業日前	-	○	午前	午後	P.58
自動改札ステッカー	20日前データ入稿	-	○	午前	午後	P.59
フロア広告	20日前データ入稿	○	-	夜間	-	P.59
駅構内ラック広告	5営業日前午前	-	○(11、21日)	午前	午後	P.61
武蔵小杉駅柱ラック広告	5営業日前午前	-	○(11、21日)	午前	午後	P.61
ホームドアステッカー	20日前データ入稿	-	○(月曜日)	午前	午後	P.62
たまプラーザ駅エスカレーター広告	20日前データ入稿	○	-	夜間	-	P.63
駅看板	別途お問い合わせ	別途お問い合わせ	-	-	-	P.63

● 渋谷街メディア(屋外広告)

ハチ公・南館ビッグシート	25日前データ入稿	○	-	夜間	-	P.68
モヤイシート(オプション)	25日前データ入稿	○	-	夜間	-	P.69
Q2ポイント	25日前データ入稿	○	-	夜間	-	P.70
Q'S WALL	25日前データ入稿	○(14日、29日)	-	夜間	-	P.71
Q'S EYE	6営業日前午前	-	-	-	-	P.72
渋谷憲章シート広告	25日前データ入稿	○	-	夜間	-	P.83

● 渋谷街メディア(東急百貨店 東横店)

フラッグ広告	ポスター：5営業日前/ データ入稿：20日前	○(日曜日)	-	日曜日夜間	-	P.76
ハチ公口階段臨時集中ばり	7営業日前午前	○(日曜日)	-	日曜日夜間	-	P.76
ピッコウォール	25日前データ入稿	○(日曜日)	-	日曜日夜間	-	P.77

● 渋谷街メディア(渋谷ヒカリエ)

B3Fバナーセット	20営業日前データ入稿	○(日曜日)	-	日曜日夜間	-	P.78
ヒカリエリングサイネージ	5営業日前午前	-	-	-	-	P.79
のるん時計	5営業日前午前	-	-	-	-	P.79

● 沿線マガジン(SALUS)

表4	発行日の30日前	-	-	午前	午後	P.85
表3	発行日の30日前	-	-	午前	午後	P.85
表2	発行日の30日前	-	-	午前	午後	P.85
中面全面	発行日の30日前	-	-	午前	午後	P.85
中面1/2	発行日の30日前	-	-	午前	午後	P.85
中面1/4	発行日の30日前	-	-	午前	午後	P.85
編集タイアップ広告	発行日の2ヶ月前	-	-	午前	午後	P.85
特殊企画 Book in Book	発行日の2ヶ月前	-	-	午前	午後	P.85
専用ラック利用	5営業日前	-	-	午前	午後	P.85

● バス

車内額面ポスター	7営業日前午前	○(木、土)	-	木曜日・ 土曜日夜間	-	P.86
車内吊下ポスター	5営業日前午前	○(火曜日)	-	火曜日夜間	-	P.86
車内側吊ポスター	5営業日前午前	○(火曜日)	-	火曜日夜間	-	P.86
車内中吊ポスター	5営業日前午前	○(火曜日)	-	火曜日夜間	-	P.87
車内扉上広告	5営業日前午前	○(木、土)	-	木曜日・ 土曜日夜間	-	P.87
降車扉ステッカー	5営業日前午前	○(木、土)	-	木曜日・ 土曜日夜間	-	P.88
窓ステッカー	5営業日前午前	○(木、土)	-	木曜日・ 土曜日夜間	-	P.88
降車ボタンステッカー	5営業日前午前	○(木、土)	-	木曜日・ 土曜日夜間	-	P.88
車体後部広告	5営業日前午前	○(木、土)	-	木曜日・ 土曜日夜間	-	P.89
車体側面広告(フィルムADスペース)	別途お問い合わせ	作業日都度調整	-	-	-	P.89
ラッピングバス	別途お問い合わせ	作業日都度調整	-	-	-	P.90
トランセラッピング	別途お問い合わせ	作業日都度調整	-	-	-	P.91
ハチ公バスラッピング	別途お問い合わせ	作業日都度調整	-	-	-	P.91
リムジンバスラッピング	別途お問い合わせ	作業日都度調整	-	-	-	P.92
広告付きバス停	別途お問い合わせ	-	○(月曜日)	午前	午後	P.92
停留所広告/停留所ポール広告	別途お問い合わせ	-	○	午前	午後	P.93
その他のバス広告	別途お問い合わせ	-	-	-	-	P.93

媒体別仕様・納品場所について

媒体仕様

- **中ぶり** ポスター用紙重さ目安：アート110kgまで。上部にホルダー巾3cm程度の余裕をお取りください。

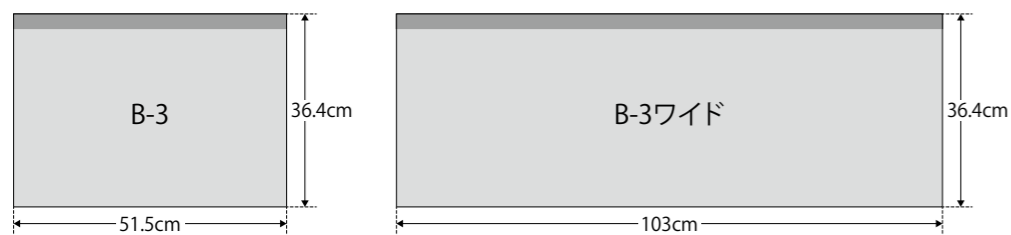

- **まど上** ポスター用紙重さ目安：アート135kgまで。必ずマニラボール53kg縦目裏打ち加工をしてください。上下にホルダー巾2.5cm程度の余裕をお取りください。

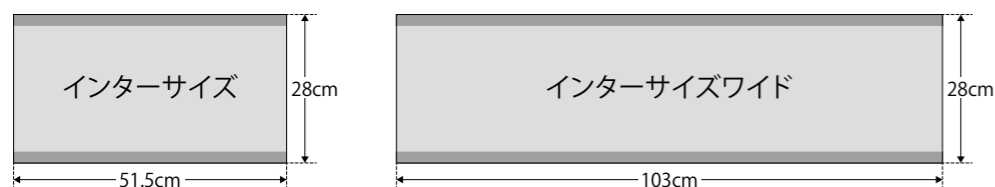

- **ドア横ポスター**

ポスター用紙重さ目安：アート180kgまで。上下左右にホルダー巾1.5cm程度の余裕をお取りください。

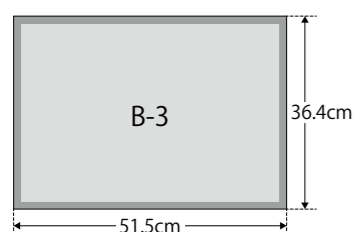

- **ドア上ポスター**

ポスター用紙重さ目安：アート135kgまで。必ずマニラボール53kg縦目裏打ち加工をしてください。角アール加工が必要ですのでご注意ください。上下左右にホルダー巾1cm程度の余裕をお取りください。

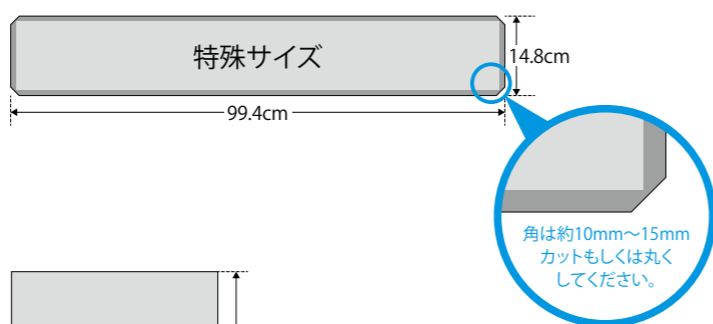

- **駅ポスター**

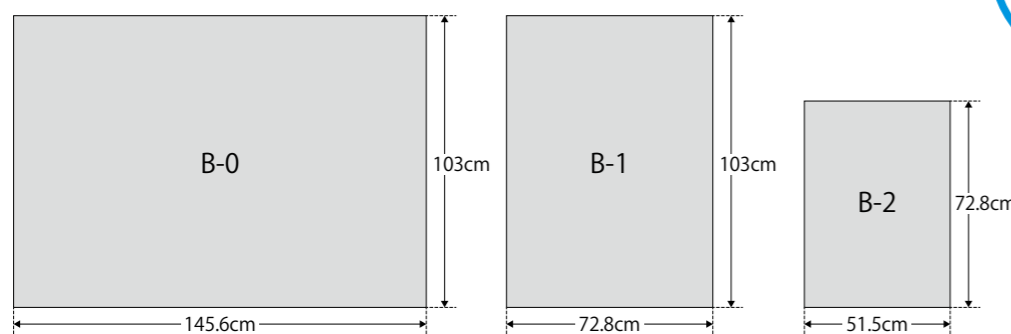

特殊な用紙などで掲出したい場合は事前にご相談ください

納品場所

媒体毎に納品場所が異なりますので、ご注意ください。

- **中ぶり・駅ばり・ステッカー・バス関係**
〒150-0002 東京都渋谷区渋谷3-6-19 第1矢木ビル3階
- **まど上・アクリル板関係**
〒150-0002 東京都渋谷区渋谷3-7-7 窪田ビル1階

納品時は下記にご連絡ください

渋谷管理事務所：TEL. (03)-3407-7918
受付時間：平日9:00～17:30

デジタルメディア納品・入稿仕様について

納品

納品は下記の期日までに必着となります。

TOQビジョン・お知らせモニター	Q'S EYE	その他デジタルサイネージ
放映開始日の7営業日前12：00まで	放映開始日の6営業日前12：00まで	放映開始日の5営業日前12：00まで

※土日祝祭日は除きますのでご注意ください。
※事前に放映内容の審査が必要です。修正が可能な段階で必ず意匠審査を受けてください。
※期日までに納品されない場合や内容に不備があった場合は、システムの都合上放映開始が遅れる場合があります。この場合、料金の払い戻しは行いません。

TOQビジョンの入稿形式

● 動画入稿形式

項目	仕様
入稿メディア	●アナログベータカムテープ ●デジタルベータカムテープ ●HDカムテープ (HDCAM-SRIは対象外)
フレームノット	最大29.97フレーム/秒
原稿サイズ	15秒～最長120秒
サンプリング領域	上下左右各2.5%ずつのセーフティ領域が必要
タイムコード	ノンドロップフレーム 00：00：00 00～23：59：59 29の24時間計を使用 ※本編は、01：00：00 00から記録する
キューシート	本編のイン点とアウト点クレジットを明記したキューシートが必要
捨てカット	本編の前後に調整用の捨てカットが必要

● 静止画入稿形式

項目	仕様
表示秒数	1枚10秒以上
ファイル形式	●JPEG形式 (プログレッシブJPEG、YCCカラースキームは除く) ●BMP形式
色数	8ビット(256色)、24ビットフルカラー (16,777,216色)
画像原稿サイズ (解像度)	●4:3車両用：1024×768ピクセル ●16:9車両用：1280×720ピクセル →お手数ですが、両方ご用意ください。
ファイルサイズ	●JPEGファイル：700KB以下 ●BMPファイル：2400KB以下
使用可能な形式	●JPEG：JIG (The Independent JPEG Group) のライブラリ対応の通常JPEG形式 BaselineDCT、YCbCr=4:4:4、4:2:2、4:2:0 (プログレッシブJPEGは除く) ●BMP：Windows形式非圧縮BMP

TOQサイネージピラー(二子玉川のぞく)の入稿形式

区分	全画面表示の際の推奨	使用可能なファイル形式	ファイル形式別の推奨	ファイル形式別の制約事項
静止画	[幅] 1080ピクセル [高さ] 1920ピクセル [解像度] 72dpi以上 [カラーモード] RGB 24bitカラー 1枚5秒以上	BMP	なし	[形式オプション] Windows標準
		GIF	なし	[描画方法] 標準 (インターレースなし) ※アニメはNG
		JPEG	なし	※最適化、プログレッシブは設定しないでください。 ※カラーモードCMYKには対応していません。
		PNG	なし	[描画方法] 標準 (インターレースなし)
動画	[幅] 1080ピクセル [高さ] 1920ピクセル [フレームレート] 29.97または30 [ピクセル縦横比] 正方形ピクセル [ビットレート] 5Mbps [ビットレートエンコーディング] CBR	WMV	[ビデオコーデック] Windows Media Video9 Windows Media Video9 advanced profile	エンコード方法、エンコードツールにより正しく再生されない場合があります。 (正しく再生されない場合は、お客様にて、再エンコードをお願いします。)
			[オーディオコーデック] Windows Media Audio9.2 Windows Media Audio10 Professional	●コンテンツの終わりの0.5秒の画像が静止していることをお勧めいたします。 ●コンテンツの始まりと終わりの0.5秒が無音であることをお勧めいたします。
音声	-	WAV WMA MP	[圧縮方法] PCM (非圧縮) [サンプルタイプ] 16bit [サンプルレート] 44.1kHz	※二子玉川、自由が丘は音声は出ません。 エンコード方法、エンコードツールにより正しく再生されない場合があります。 (正しく再生されない場合は、お客様にて、再エンコードをお願いします。)
		WMA	[ビットレート] 128kbps [サンプルレート] 44.1kHz [エンコード] CBR	●コンテンツの始まりと終わりの0.5秒が無音であることをお勧めいたします。
		MP3	[ビットレート] 128kbps	

各サイネージ毎の詳細の入稿仕様書をご用意しております。ご不明な点がございましたら、都度お問い合わせください。

TOKYU OOH 広告掲出規則

1. TOKYU OOH 広告掲出規則の基本理念

- TOKYU OOH に掲出する広告は、公共の場で不特定多数の生活者へ提供する情報として、それにふさわしい品位と節度をもったものでなければならない。
- TOKYU OOH に掲出する広告は、東急線・東急バスの安全な運行、乗降客の利便性、既存商業施設等の運営を妨げるものであってはならない。
- TOKYU OOH に掲出する広告は、青少年の健全な育成に関する条例等に基づき、広告掲出内容については青少年に及ぼす影響について配慮する。
- TOKYU OOH に掲出する広告は、医療法、薬事法、不当景品類及び不当表示防止法等の各種法令を遵守する。

2. 表現規制

① 公序良俗に反するもの

- 男女のヌードを添えた意匠。
 - 絵画に関しては審査の上承認する場合がある。
- 広告表現上必然性のない下着や水着の写真。
 - 下着の広告におけるモデルの下着姿、プールやビーチレジャー等の広告における水着姿は可。
- 暴力や反社会的行為を肯定的に描いた意匠。
 - 銃・刃物・暴力をあおるもの、自傷行為を肯定するようなもの等。
 - 犯罪を示唆したり、社会的に悪と見なされるものを推奨または肯定するもの。
- 虚偽もしくは不正確な表現で、事実と誤認される恐れのあるもの。
- 法規に抵触する恐れのあるもの。
- 性に関する表現のうち、以下のもの。
 - 性に関する表現が、露骨または挑発的なもの。
 - 性犯罪を興味本位に取り上げていたり、痴漢等の性犯罪を誘発・助長するもの。
 - 児童や未成年の性行動に関するもの。
- いじめや人権侵害を想起させるもの。
- 個人や法人の名誉を毀損する可能性のあるもの。
- その他公共の場にふさわしくないと判断するもの。

② 公衆に不快の念を抱かせるもの

- 男女の別なく不快の念をもたらすもの。
- 病気や体質、老い等について過度にネガティブな表現。
- 血液、遺体、傷口等を興味本位に取り上げた表現。
- その他公共の場にふさわしくないと判断するもの。

③ 比較広告

- 「景品表示法」「不正競争防止法」「比較広告に関する景品表示法上の考え方」、業界ごとに定められている公正競争規約や自主規制を遵守すること。
- 「比較広告に関する景品表示法上の考え方」(昭和62年公正取引委員会)により、比較広告は下記の3つの要件をすべて満たすこと。
 - 比較広告で主張する内容が客観的に実証されていること。
 - 実証されている数値や事実を正確かつ適正に引用すること。
 - 比較の方法が公正であること。
- 他者を誹謗中傷している表現。
- 問合せの電話番号を表記すること。
- 根拠について確認できる最新の資料を提出すること。
- TOKYU OOH が不適切と認めたもの。

④ 過剰表現、その他誤解を与えかねない表現

- 誇大表現
 - 「世界初」「業界初」「日本一」等の表記は、その根拠を明記すること。「低カロリー」等の表現についても同様。
- 故意に誤認を誘う表現
 - 根拠のない「完全」「確実」「絶対」「100%」等。
- 効果効能の約束
 - 「もうかる」「効く」「やせる」「すべてが解決」等。
 - 効果効能の使用前使用後の対比。

⑤ 価格訴求、販売方法についての制限

- 価格についての表現が告知面の50%を超えないこと。
- 二重価格表示については、元の価格の根拠が明確であること。
- 投げ売り、特売、早い者勝ち等、契約を急がせる表現でないこと(「先着順」は手続き説明であり、これに当たらない)。
- その他消費者に誤解を与えたとみなす表示・表現は不可。

⑥ タイアップ広告

- 同一の商品・サービスに関連するもの、及び内容・表現に関連性、統一感のあるものに限る。
- 連合広告とみなす内容・表現については掲出を認めない。
- 事前デザインチェック(表現によっては掲出を認めない場合がある)。

⑦ その他

- 関東交通広告協議会「広告掲出審査判断基準」に準ずる。
- TOKYU OOH が不適切と認めたもの。

3. 業種・商品別掲出規制

① たばこ

- 財務省告示によるものとし、原則として不可。ただし、マナー広告は審査の上承認する。

② 貸金業(消費者金融等)

- 広告主条件
 1. 日本取引所グループ(JPX)に上場している企業。
 2. 未上場の企業であっても相当の組織及び実績があるとTOKYU OOH が認めた企業。

内容規制

- 事前デザインチェック(表現によっては掲出を認めない場合がある)。
- 利息制限法の制限利率の範囲内で貸付を行う商品に限る。
- 誇大な表現及び安易な借入を助長するものは不可。
- 「ご利用は計画的に」等の標語を明示すること。

掲出対象媒体

- 東急線広告媒体(バス含む)。
- ※銀行のカードローンについても、同様の取扱いとする。
- ※上記「掲出対象媒体」以外の媒体については、申込みを受けるか否かの段階からの協議とする。

③ ギャンブル

内容規制

- 射幸心を煽るものは不可。

④ 風俗営業

内容規制

- 「風俗営業等の規制及び業務の適正化等に関する法律」に定める施設については掲出を認めない。
- 特例として麻雀屋、パチンコ店については掲出を認める場合がある。

⑤ パチンコ

内容規制

- 事前デザインチェック(表現によっては掲出を認めない場合がある)。
- 原則として店舗広告(店舗の立地場所、遊技機の種類等に限る)及びパチンコ機器メーカーとする。

総量規制

- 駅ばり：1駅B1換算8枚まで(集中掲出は要相談)。
- 中づり：総容量の10%を目安とする(東横線女性専用車中づりジャック、TOQライナーは掲出不可)。
- まど上(全線)：総容量の10%を目安とする。
- 看板：1駅毎に総容量の10%を目安とする(渋谷駅・Aランク駅の改札付近は掲出不可)。

掲出対象外

- 上記以外の媒体については掲出不可。(バス除く、但し別途総量等規制あり)

⑥ 宗教宗派

その都度協議する。

広告主条件

- 教団・教祖の活動が法律に抵触していないこと、及び法律に抵触している可能性がある社会的問題になっていないこと。

内容規制

- 事前デザインチェック(表現によっては掲出を認めない場合がある)。
- 意見広告とみなされるもの及び教団名、教祖の名前や肖像がデザイン上大きく扱われているものは不可。
- 教義・経典の類、布教を目的とするもの、及び他の宗教・宗派、特定の団体・個人に対する言及(批判・中傷等)するものは不可。

掲出対象媒体

- 中づり、まど上(全線)、ドアステッカー、ツインステッカー、駅ばり、看板
- 【バス】車内各種ポスター、車内各種ステッカー、車内扉上
- ※ただし、長期契約はいたしません。
- ※上記「掲出対象媒体」以外の媒体については、申込みを受けるか否かの段階からの協議とする。

掲出対象外

- 東横線女性専用車中づりジャック、TOQライナー、TOQボックス、車体広告

⑦ 病院・医院

内容規制

- 平成20年11月4日付 厚生労働省医政局総務課による「医療広告ガイドライン」を遵守する。

⑧ 美容・エステティックサロン

内容規制

- 社団法人日本エステティック協会、または社団法人日本エステティック業協会の会員企業、もしくは相当の組織及び実績があるとTOKYU OOH が認めた企業。
- 事前デザインチェック(表現によっては掲出を認めない場合がある)。
- 医療行為と誤解を与える表現や、医学的な効果を得られるかのような表現は不可。

掲出対象外

- 東横線女性専用車中づりジャック、TOQライナー、TOQボックス、車体広告

⑨ 結婚紹介業・結婚情報サービス業

広告主条件

- 『日本結婚相手紹介サービス協議会(JMIC)』加盟会社、もしくは相当の組織及び実績があるとTOKYU OOH が認めた企業。

内容規制

- 事前デザインチェック(表現によっては掲出を認めない場合がある)。

掲出対象媒体

- 中づり、まど上(全線)、ドアステッカー、ツインステッカー、駅ばり、看板
- 【バス】車内各種ポスター、車内各種ステッカー、車内扉上
- ※ただし、長期契約はいたしません。
- ※上記「掲出対象媒体」以外の媒体については、申込みを受けるか否かの段階からの協議とする。

掲出対象外

- 東横線女性専用車中づりジャック、TOQライナー、TOQボックス、車体広告

⑩ 弁護士・司法書士・行政書士に関する広告

内容規制

- 事前デザインチェック(チェックの際は日本弁護士連合会の定める広告に関する規定・運用指針に基づく。表現によっては掲出を認めない場合がある)。

総量規制

- 駅ばり：1駅B1換算8枚まで(駅ばりセットのHSボードは掲出不可)。
- 中づり：総容量の10%を目安とする(東横線女性専用車中づりジャック、TOQライナーは掲出不可)。
- まど上(全線)：総容量の10%を目安とする。
- ドア上：総容量の10%を目安とする。
- 看板：1駅毎に総容量の10%を目安とする(渋谷駅・Aランク駅の改札付近は掲出不可)。
- 上記以外の媒体については掲出不可。(バス除く、但し別途総量等規制あり)

掲出対象外

- 上記以外の媒体については掲出不可。(バス除く、但し別途総量等規制あり)

⑪ 酒類

内容規制

- 「未成年者の飲酒は法律で禁じられています」「お酒は20歳になってから」等、未成年飲酒防止のコピーを付加すること。

⑫ 出版

内容規制

- 原則として市販されている書籍・雑誌の広告を対象とする。
- 出版広告の形式をとりながら選挙の事前運動等の売名行為が主な目的の表現内容は不可とする。

⑬ 映画

内容規制

- 映倫(映画倫理委員会)によるR18指定映画の告知は不可。
- R15、PG指定映画については、審査の上承認する(作品の内容・表現によって許可しない場合がある)。

⑭ ゲームソフト

- 内容規制 ● CERO (コンピュータエンターテインメントレーティング機構) による年齢区分マークZ指定のゲームソフトの告知は不可。
● 年齢区分 B、C、D 指定のものについては審査の上承認する (ゲームの内容・表現によって許可しない場合がある)。

⑮ 医薬品

- 内容規制 ● 薬事法の広告規制を遵守すること。
「治る」「やせる」「軽くなる」等の効果効能を確約するような表示をしないこと。

⑯ コンタクトレンズ

- 内容規制 ● 「コンタクトレンズは医療器具です。眼科医の処方により、正しくご使用ください」の主旨の表示が必要。

⑰ 不動産業

- 内容規制 ● 公正競争規約による表示規制。

⑱ フィットネス・スポーツクラブ

- 内容規制 ● 商品やサービスの品質・内容の表現とされる肌の露出は、審査の上 TOKYU OOH が適切と判断したものに限り、対象媒体のみ掲出を許可する。

- 掲出対象媒体 ● 東横線女性専用車中づりジャック、TOQ ライナー、TOQ ボックス、車体広告を除く TOKYU OOH 媒体。

- 掲出条件 ● 広告表現上必然性のない意匠は不可とする。
● 男女の別なく不快の念をもたらしものは不可とする。
● 効果について、下記の事項に該当するものは掲出しない。
① 故意に誤認を誘う表現 例) 根拠のない「完全」「確実」「絶対」「100%」等
② 効果効能の約束 例) 「効く」「やせる」「すべてが解決」など、効果効能の使用前後の対比。
● 事前広告主審査を受け、許可をした広告主に限り受け付ける。
● 掲出デザインは、都度審査を行い承認請けたものに限る。
● 掲出期間中に広告主や業界において社会的問題が発生した場合は、直ちに掲出をお断りする場合がある。
その際申込期間満了前でも、広告料金等の返金はしない。
● その他、TOKYU OOH 広告掲出規則に準ずる。

⑲ 探偵業・調査業

- 掲出対象媒体 ● 車両広告：まど上 (各路線シングルサイズ・2クライアントまで)、ツインステッカー (1枠のみ)
● 駅構内広告：看板 (1駅2面または設置面数の1割のいずれか少ない方)
※ 看板の掲出場所は S・A 等級の改札廻り・階段廻りは不可とする。

- 掲出条件 ● 広告主の経営体制に問題無く、実績や組織においても問題ないと判断した広告主に限る。
● 都道府県の公安委員会への届け出をしていない広告主の掲出は不可。
● 個人情報の保護に関する法律を厳守し、契約書に利用目的などを明記している企業に限る。
● 社団法人日本調査業協会に加盟している企業に限る。
● 「探偵業の業務の適正化に関する法律」及び社団法人日本調査業協会の倫理綱領や自主規制を厳守する。
● 個人調査 (身元・結婚) に関する表現は原則不可、調査結果を保証する表現は不可。
● 広告主名、所在地、電話番号は必ず表記する。
● 事前広告主審査を受け、許可をした広告主に限り受け付ける。
● 掲出デザインは、都度審査を行い承認請けたものに限る。
● 掲出期間中に広告主や業界において社会的問題が発生した場合は、直ちに掲出をお断りする場合がある。
その際申込期間満了前でも、広告料金等の返金はしない。
● その他、TOKYU OOH 広告掲出規則に準ずる。

⑳ IT 事業 (EC サイト運営、WEB サービス等) ※ 二子玉川ライズテナント社は対象外とする

- 内容規制 ● 以下の対象媒体において、IT 事業 (EC サイト運営、WEB サービス等) に限り、同期間中の掲出は、1 事業者のみ、且つ 1 媒体のみとする。
(複数媒体同時掲出を不可とする)

- 掲出対象媒体 ● 二子玉川駅における、TOQ サイネージビラー、ワイドサイネージ、階段壁面サイネージ、シーリングサイネージ、臨時集中ばり、行先表示器広告、フロア広告、アドスク
※ 駅貼りポスター、看板、シート広告、お知らせモニター、自動改札ステッカーは対象外とする。今後設置された媒体に関しては都度協議とする。

㉑ カード事業・電力事業

- 内容規制 ● 以下の対象媒体における、対象業種を告知する内容は掲出・実施を不可とする。

- 掲出対象媒体 ● カード事業 (クレジットカードや各種ポイントカード等の告知)：アドスクおよび各種イベントスペース
● 電力事業 (企業告知や販売・サービス等の告知)：東横線女性専用車中づり、TOQ ライナー、トークボックス (B-BOX)、車体広告、ピールオフなどの特殊駅ばり、アドスクおよび各種イベントスペース

㉒ 掲出を許可しない業種・商品

- 政治宣伝
 - ・特定の政党、政派の政治宣伝が目的とみなされるもの、立候補予定者の事前宣伝とみられるものは承認しない。
- 意見広告
- 暴力団関連
- マルチ商法
- 出会い系サイト
- その他上記に類するとみなすもの。
- 商品や企業活動におけるトラブルや触法行為が社会問題化した商品及び企業、またはそれに類するもの。
- TOKYU OOH が不適切と認めたもの。

4. 媒体別規制細則

(1) 交通広告

- 掲出できない広告
- ① TOQ ビジョン
 - 遊技場 (パチンコ店、パチンコ機器メーカー及び麻雀屋を含む)。
 - ② ラック広告
 - 遊技場 (パチンコ店、パチンコ機器メーカー及び麻雀屋を含む)。
 - 表周りにパチンコ、ギャンブル、貸金、質屋、脱毛等の表示があるもの。

形状規制

① ラック広告

- A4 サイズのポケットに収まらないもの。
- ポケットに設置した際、自立しない紙質や落下しやすい形状等、設置場所の美観を損なう恐れのあるもの。
- アンケートハガキ等の別紙は、必ずのり付け等本誌へ固定してとじてむこと。はさみ込みのみは不可。

(2) 屋外広告

掲出できない広告

① 全般

- 風俗関連。
- 遊技場 (パチンコ店、麻雀屋を含む)。
- 蛍光塗料 (蛍光フィルムを含む) を使用したもの。

② ハチ公・南館ビッグシート、モヤシート

- 東急カードの競合とみなす企業・サービスについては都度協議とする。
- 百貨店業・小売業、並びにこれに類するものについては都度協議とする。
- 価格・割引等の表示については都度協議とする。
- パチンコ機器メーカーについては都度協議とする。

③ Q2 ポイント

- 価格、割引等の表示については都度協議とする。
- パチンコ機器メーカーについては都度協議とする。

④ Q's Wall

- TSUTAYA の競合とみなすもの (CD、DVD、モバイル等のレンタル、販売業)。
- スターバックスの競合とみなすもの (コーヒーチェーン及びコーヒーチェーンブランド商品)。
- 価格・割引等の表示については都度協議とする。
- パチンコ機器メーカーについては都度協議とする。

⑤ 渋谷駅前エリアマネジメント広告

- 下着の広告におけるモデルの下着姿。
- 貸金業 (消費者金融等)。
- ギャンブル。
- 宗教宗派。
- 渋谷駅前エリアマネジメント協議会が不適切と認めたもの。

(3) SALUS 掲載規則

業種規制

健康食品、健康器具

- 日本取引所グループ (JPX) に上場している企業、もしくは相当の組織及び実績があると TOKYU OOH が認めた企業。
- 食品については、医薬品・医薬部外品であるかのような表現は不可。
- 栄養機能食品、特定保健用食品、特別用途食品及び財団法人日本健康・栄養食品協会で認可 (「JHFA 認定マーク」の表示を許可) された商品についても、法で定められた「期待できる機能」「表示することが許されている機能」を超えた表現は不可。
- 事前デザインチェック (表現によっては掲出を認めない場合がある)。
- 総量規制 (1号で最大2社2ページ、1社1ページ)。
- 中面での純広告のみ。

病院、医院

- 掲載は名称、所在地、医師の氏名、診療科目等に限る。
- 事前デザインチェック (表現によっては掲出を認めない場合がある)。
- 中面での純広告のみ。

通信販売業

- 社団法人日本通信販売協会 (JADMA) 会員企業または日本取引所グループ (JPX) に上場している企業、もしくは相当の組織及び実績があると TOKYU OOH が認めた企業。
- 広告掲載基準を満たす商品。
- 事前デザインチェック (表現によっては掲出を認めない場合がある)。

エステティックサロン

- 痩身、脱毛目的のものは不可。
- 複数回コースのみ設定のメニュー、チケット制は掲出不可。
- ビジュアルでの施術写真、及び施術前・施術後の比較表現は不可。
- 価格訴求は告知面の 10% 程度まで。「無料お試し」「格安」の表現は原則不可。
- 総量規制 (1号で最大2社2ページ、1社1ページ)。
- 中面での純広告のみ。

掲載不可業種・商品

- 遊技場 (パチンコ店、パチンコ機器メーカー及び麻雀屋を含む)
- 結婚紹介業・結婚情報サービス業
- 美容医療 (美容整形や美容歯科を含む)
- 葬儀関係
- 質屋
- 育毛系商品、サービス
- 債務整理関係

表現規制

- SALUS 編集部が薦めているような表現は不可。
- 切り取り式のクーポンについては不可。SALUS 持参による読者特典 (入料の割引やプレゼント進呈等) は可。
- SALUS 編集部が、SALUS の編集方針や読者層にそぐわないと判断したものは不可。

(4) ヒカリエ媒体

業種規制

- 下記に該当する業種の掲出は不可となります。
- 東急カードの競合とみなす企業・サービス
 - 百貨店業・小売業、並びにこれに類するもの
 - ギャンブル
 - 遊技場 (パチンコ店、パチンコ機器メーカー及び麻雀店を含む)
 - その他渋谷ヒカリエが不適切と認めたもの
- ※一部のインターネット事業やモバイルコンテンツ事業、演劇コンテンツについて、受けられない場合がある。

(5) バス媒体

- 東急 OOH 広告掲出規則に準ずる。

Q'S EYE 広告掲出規則

1. Q'S EYE 広告掲出規則の基本理念

- ① Q'S EYE に掲出する広告は、公共の場で不特定多数の生活者へ提供する情報として、それにふさわしい品位と節度をもったものでなければならない。
- ② Q'S EYE に掲出する広告は、青少年の健全な育成に関する条例等に基づき、広告掲出内容については青少年に及ぼす影響について配慮する。
- ③ Q'S EYE に掲出する広告は、医療法、薬事法、不当景品類及び不当表示防止法等の各種法令を遵守する。

2. 表現規制

① 公序良俗に反するもの

- 男女のヌードを添えた意匠。
- 暴力や反社会的行為を肯定的に描いた意匠。
 - 銃・刃物・暴力をあおるもの、自傷行為を肯定するようなもの等。
 - 犯罪を示唆したり、社会的に悪と見なされるものを推奨または肯定するもの。
- 虚偽もしくは不正確な表現で、事実と誤認される恐れのあるもの。
- 法規に抵触する恐れのあるもの。
- 性に関する表現のうち、以下のもの。
 - 性に関する表現が、露骨または挑発的なもの。
 - 性犯罪を興味本位に取り上げていたり、痴漢等の性犯罪を誘発・助長するもの。
 - 児童や未成年の性行動に関するもの。
- いじめや人権侵害を想起させるもの。
- 個人や法人の名誉を毀損する可能性のあるもの。
- その他公共の場にふさわしくないと判断するもの。

② 公衆に不快の念を抱かせるもの

- 男女の別なく不快の念をもたすもの。
- その他公共の場にふさわしくないと判断するもの。

③ 比較広告

- 「景品表示法」「不正競争防止法」「比較広告に関する景品表示法上の考え方」、業界ごとに定められている公正競争規約や自主規制を遵守すること。
- 「比較広告に関する景品表示法上の考え方」(昭和62年公正取引委員会)により、比較広告は下記の3つの要件をすべて満たすこと。
 - 比較広告で主張する内容が客観的に実証されていること。
 - 実証されている数値や事実を正確かつ適正に引用すること。
 - 比較の方法が公正であること。
- 他者を誹謗中傷している表現。
- 問合せ先の電話番号を表記すること。
- 根拠について確認できる最新の資料を提出すること。
- Q'S EYE 審査委員会が不適切と認めたもの。

④ 過剰表現、その他誤解を与えかねない表現

- 誇大表現
 - 「世界初」「業界初」「日本一」等の表記は、その根拠を明記すること。「低カロリー」等の表現についても同様。
- 故意に誤認を誘う表現
 - 根拠のない「完全」「確実」「絶対」「100%」等。
- 効果効能の約束
 - 「もうかる」「効く」「やせる」「すべてが解決」等。
 - 効果効能の使用前後の対比。

⑤ 価格訴求、販売方法についての制限

- 二重価格表示については、元の価格の根拠が明確であること。
- その他消費者に誤解を与えかねない表示・表現は不可。

⑥ タイアップ広告

- 同一の商品・サービスに関連するもの、及び内容・表現に関連性、統一感のあるものに限る。

⑦ その他

- 街の景観やイメージ、賑わいへの貢献にそぐわないと判断したもの。
- Q'S EYE 審査委員会が不適切と認めたもの。

3. 業種・商品別掲出規制

総則として、各業種・業界の定めたガイドライン等を遵守するものとする。

① たばこ

- 財務省告示によるものとし、原則として不可。ただし、マナー広告は審査の上承認する。

② 貸金業（消費者金融等）

- 広告主条件
 - 1. 日本取引所グループ (JPX) に上場している企業。
 - 2. 未上場の企業であっても相当の組織及び実績があると当社が認めた企業。
- 内容規制
 - 利息制限法の制限利率の範囲内で貸付を行う商品に限る。
 - 誇大な表現及び安易な借入を助長するものは不可。
 - 「ご利用は計画的に」等の標語を明示すること。

③ ギャンブル

- 射幸心を煽るものは不可。

④ 風俗営業

- 「風俗営業等の規制及び業務の適正化等に関する法律」に定める施設については掲出を認めない。
- 特例として麻雀屋、パチンコ店については掲出を認める場合がある。

⑤ パチンコ

- 原則として店舗広告(店舗の立地場所、遊技機の種類等に限る)及びパチンコ機器メーカーとする。

⑥ 宗教宗派

- その都度協議する。
- 広告主条件
 - 教団・教祖の活動が法律に抵触していないこと、及び法律に抵触している可能性がある社会的問題になっていないこと。
- 内容規制
 - 意見広告とみなされるもの及び教団名、教祖の名前や肖像がデザイン上大きく扱われているものは不可。
 - 教義・経典の類、布教を目的とするもの、及び他の宗教・宗派、特定の団体・個人に対する言及(批判・中傷等)するものは不可。

⑦ 美容・エステティックサロン

- 広告主条件
 - 社団法人日本エステティック協会、または社団法人日本エステティック業協会の会員企業、もしくは相当の組織及び実績があるとQ'S EYE 審査委員会が認めた企業。
 - 医療行為と誤解を与える表現や、医学的な効果を得られるかのような表現は不可。

⑧ 結婚紹介業・結婚情報サービス業

- 広告主条件
 - 原則、『日本結婚相手紹介サービス協議会 (JMIC)』加盟会社、もしくは、相当の組織及び実績があるとQ'S EYE 審査委員会が認めた企業。

⑨ 弁護士・司法書士・行政書士に関する広告

- 内容規制
 - 日本弁護士連合会の定める広告に関する規定・運用指針に基づく。表現によっては掲出を認めない場合がある。

⑩ 出版

- 内容規制
 - 原則として市販されている書籍・雑誌の広告を対象とする。
 - 出版広告の形式をとりながら選挙の事前運動等の売名行為が主な目的の表現内容は不可とする。

⑪ 映画

- 内容規制
 - 映倫(映画倫理委員会)によるR18 指定映画の告知は不可。
 - R15、PG 指定映画については、審査の上承認する(作品の内容・表現によって許可しない場合がある)。

⑫ 政治宣伝

- その都度協議する。
- 広告主条件
 - 法律により政党と認められた団体、またこれに準ずる団体でQ'S EYE 審査委員会が認めたもの。
- 内容規制
 - 事前審査の上、承認する。

⑬ 掲出を許可しない業種・商品

- 意見広告
- 暴力団関連
- マルチ商法
- 出会い系サイト
- その他上記に類するとみなすもの。
- 商品や企業活動におけるトラブルや触法行為が社会問題化した商品及び企業、またはそれに類するもの。
- Q'S EYE 審査委員会が不適切と認めたもの。

4. 媒体別規制細則

- パチンコについては総量規制する
- その他の業種、商品についても、総量規制する場合がある。



データ編

東急沿線エリアの人口推移と世帯数推移

2015年の東急線エリア人口は530万人超。前年に比べ3.7万人超増えています。



東急沿線エリア人口推移

	12年		13年		14年		15年	
	人口	対前年	人口	対前年	人口	対前年	人口	対前年
東京都								
品川区	354,574	12,278	366,852	1,909	368,761	3,316	372,077	3,316
目黒区	255,892	10,178	266,070	1,309	267,379	2,310	269,689	2,310
大田区	677,380	20,987	698,367	3,049	701,416	6,039	707,455	6,039
世田谷区	842,323	20,517	862,840	4,712	867,552	6,780	874,332	6,780
渋谷区	200,595	12,337	212,932	1,733	214,665	2,343	217,008	2,343
町田市	420,243	5,962	426,205	17	426,222	426	426,648	426
川崎市								
中原区	227,227	5,782	233,009	3,183	236,192	3,883	240,075	3,883
高津区	212,902	5,340	218,242	1,134	219,376	2,191	221,567	2,191
宮前区	218,759	3,316	222,075	1,127	223,202	1,368	224,570	1,368
横浜市								
神奈川区	224,530	5,338	229,868	908	230,776	1,402	232,178	1,402
西区	92,818	3,935	96,753	334	97,087	446	97,533	446
中区	133,847	15,394	149,241	-80	149,161	530	149,691	530
港北区	323,253	8,057	331,310	2,877	334,187	2,755	336,942	2,755
緑区	174,989	2,527	177,516	661	178,177	711	178,888	711
青葉区	301,895	3,817	305,712	770	306,482	1,015	307,497	1,015
都築区	202,972	5,417	208,389	1,305	209,694	1,097	210,791	1,097
大和市	225,851	5,971	231,822	1,196	233,018	568	233,586	568
合計	5,090,050	147,153	5,237,203	26,144	5,263,347	37,180	5,300,527	37,180

東急沿線エリア世帯数推移

	12年		13年		14年		15年	
	世帯数	対前年	世帯数	対前年	世帯数	対前年	世帯数	対前年
東京都								
品川区	194,664	6,858	201,522	1,172	202,694	2,596	205,290	2,596
目黒区	142,246	5,995	148,241	553	148,794	1,303	150,097	1,303
大田区	349,888	11,969	361,857	2,566	364,423	5,440	369,863	5,440
世田谷区	438,786	10,985	449,771	2,194	451,965	3,508	455,473	3,508
渋谷区	120,762	7,587	128,349	1,057	129,406	1,575	130,981	1,575
町田市	181,967	3,902	185,869	951	186,820	1,586	188,406	1,586
川崎市								
中原区	115,111	2,825	117,936	1,248	119,184	2,040	121,224	2,040
高津区	101,226	2,872	104,098	579	104,677	1,526	106,203	1,526
宮前区	94,738	1,460	96,198	469	96,667	1,088	97,755	1,088
横浜市								
神奈川区	112,582	3,291	115,873	620	116,493	1,424	117,917	1,424
西区	50,355	2,464	52,819	225	53,044	357	53,401	357
中区	74,557	7,583	82,140	72	82,212	701	82,913	701
港北区	155,217	4,211	159,428	1,484	160,912	1,900	162,812	1,900
緑区	75,096	1,500	76,596	479	77,075	673	77,748	673
青葉区	126,250	2,324	128,574	576	129,150	1,112	130,262	1,112
都築区	79,308	2,344	81,652	537	82,189	730	82,919	730
大和市	101,694	2,974	104,668	852	105,520	1,073	106,593	1,073
合計	2,514,447	81,144	2,595,591	15,634	2,611,225	28,632	2,639,857	28,632

DATA:「住民基本台帳要覧」(財)国土地理協会編

東急沿線エリアの人口構成

男性年齢別構成比

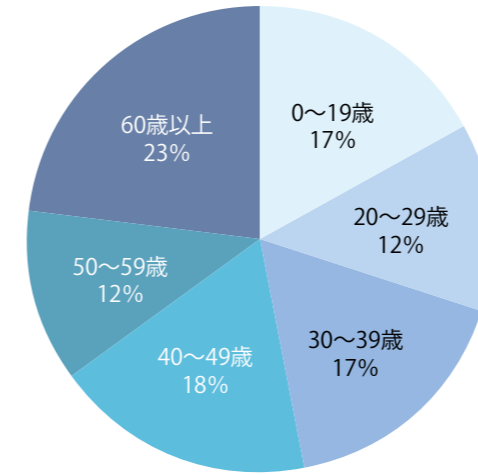

女性年齢別構成比

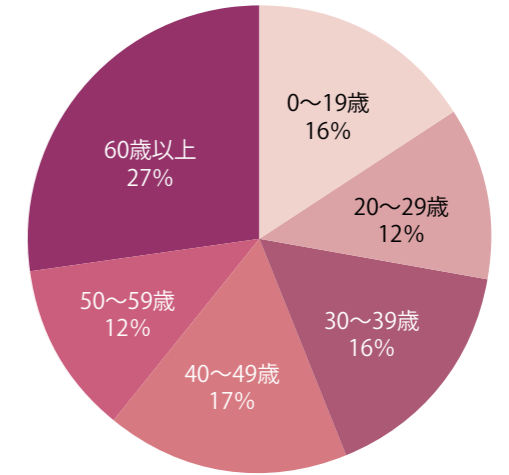

	男性						男性計	女性						女性計
	0~19歳	20~29歳	30~39歳	40~49歳	50~59歳	60歳以上		0~19歳	20~29歳	30~39歳	40~49歳	50~59歳	60歳以上	
東京都														
品川区	26,528	23,416	34,782	32,604	21,762	43,338	182,430	25,650	22,622	33,639	31,992	20,577	55,167	189,647
目黒区	18,958	16,755	25,545	22,346	15,526	28,145	127,275	18,105	17,639	27,162	24,839	16,179	38,490	142,414
大田区	54,141	47,137	57,105	61,074	43,869	90,383	353,709	51,758	44,810	52,495	56,434	39,505	108,744	353,746
世田谷区	69,487	52,565	72,525	74,612	53,526	93,645	416,360	65,619	55,120	78,526	79,859	54,334	124,514	457,972
渋谷区	13,451	13,644	23,179	19,205	12,643	22,075	104,197	13,141	14,276	22,170	20,155	12,998	30,071	112,811
町田市	40,178	21,442	27,426	36,556	25,153	59,077	209,832	38,059	20,377	26,569	34,624	24,869	72,318	216,816
川崎市														
中原区	21,054	17,945	24,819	23,046	14,319	21,551	122,734	19,814	16,257	22,541	20,742	12,266	25,721	117,341
高津区	20,250	14,526	20,505	21,142	13,225	22,234	111,882	19,511	13,663	18,951	19,166	11,950	26,444	109,685
宮前区	22,660	12,382	17,108	20,868	14,139	24,267	111,424	21,494	12,262	16,958	20,322	13,138	28,972	113,146
横浜市														
神奈川区	18,685	15,336	19,238	21,057	14,681	28,540	117,537	17,774	13,341	17,363	18,981	12,974	34,208	114,641
西区	7,067	6,118	9,170	9,403	6,082	11,097	48,937	6,830	5,733	8,111	8,581	5,598	13,743	48,596
中区	11,178	7,932	10,803	14,479	11,325	21,974	77,691	10,737	7,634	10,493	13,244	9,043	20,849	72,000
港北区	29,201	21,403	29,831	30,944	20,756	36,530	168,665	28,181	20,623	27,553	28,460	19,345	44,115	168,277
緑区	17,395	9,425	12,620	15,869	11,019	22,450	88,778	16,775	9,204	12,060	14,963	10,448	26,660	90,110
青葉区	31,436	16,570	19,751	27,313	21,305	34,267	150,642	29,965	16,294	20,658	28,756	20,557	40,625	156,855
都築区	25,881	10,718	14,415	20,938	14,382	19,326	105,660	24,002	10,441	15,075	20,832	12,598	22,183	105,131
大和市	20,973	12,976	17,802	21,127	14,533	30,137	117,548	20,363	12,241	16,245	19,031	12,975	35,183	116,038
合計	448,523	320,290	436,624	472,583	328,245	609,036	2,615,301	427,778	312,537	426,569	460,981	309,354	748,007	2,685,226

DATA:「住民基本台帳要覧」(財)国土地理協会編

※「東急沿線」=17市区

東京都 目黒区、渋谷区、品川区、世田谷区、大田区、町田市

神奈川県 横浜市：神奈川区、西区、中区、港北区、緑区、青葉区、都築区

川崎市：中原区、高津区、宮前区 大和市

東急沿線エリアの住民特性

平均世帯年収は、首都圏(1都3県)に比べ、平均より約10%高い711万円。1,000万円以上の高額所得者比率も首都圏平均よりも多くなっています。東急沿線の住人は高学歴、大企業勤務者、ホワイトカラーが多く、高い購買力を持っているのが特徴です。

● 平均世帯年収

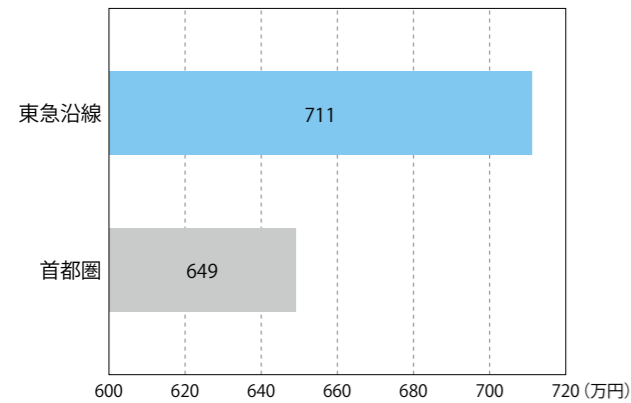

● 世帯年収1,000万円以上の比率

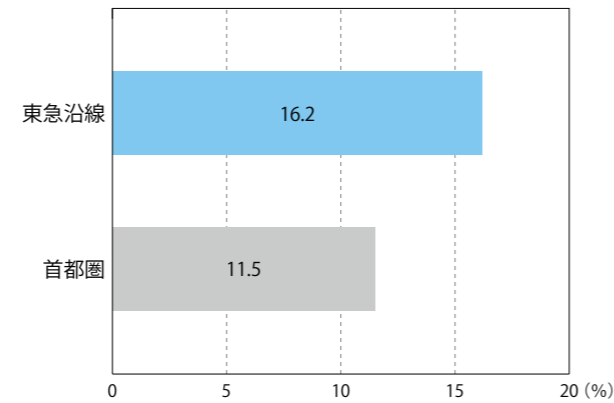

● 1ヶ月の小遣い

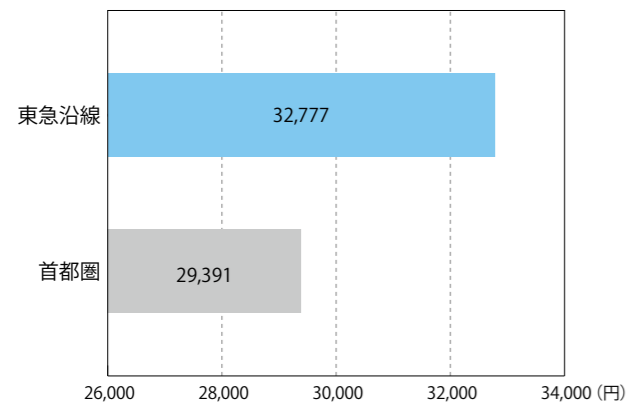

● 大学・大学院卒比率

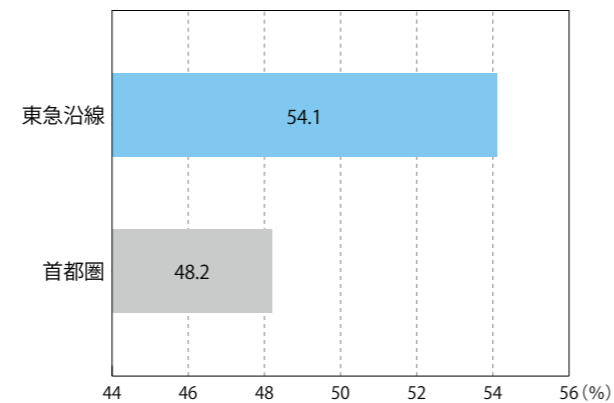

● 大企業勤務者

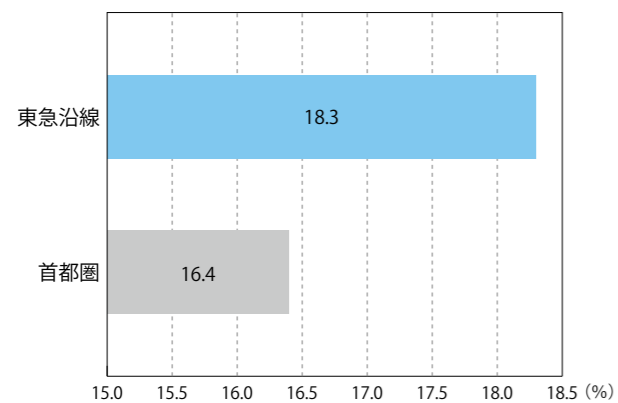

● ホワイトカラー比率

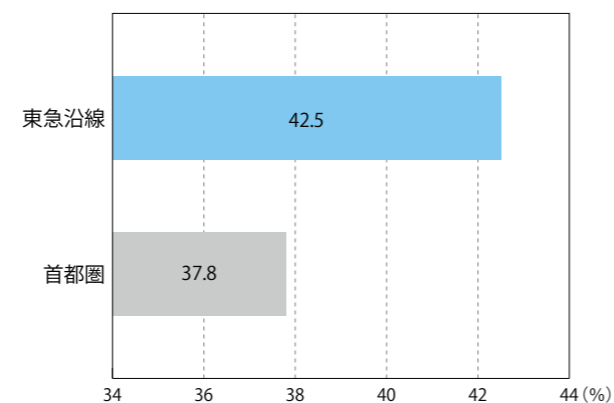

※勤務先企業の従業員数が1,000人以上の割合

※営業職、事務職、経営者・役員の比率

QPRモニター(15~69歳男女)から「首都圏」は1都3県の居住者、「東急沿線」は17市区の居住者を特定。
DATA: QPRモニターアンケート(2015)

東急沿線エリアの学校「大学・短大・高等学校」

東急沿線エリアには多数の人気大学・短大・高校があり、東急線は多くの学生の通学の足として利用されています。

● 大学・短大

東急線最寄駅	学校名
渋谷	國學院大学(渋谷キャンパス)
渋谷	青山学院大学
渋谷	青山学院女子短期大学
渋谷	実践女子大学
渋谷	実践女子大学短期大学
日吉	慶應義塾大学
元町・中華街	フェリス学院大学
目黒	杉野服飾大学
目黒	杉野服飾大学短期大学
洗足	昭和大学(洗足キャンパス)
蒲田	東京工科大学
大岡山	東京工業大学(大岡山キャンパス)
自由が丘	産業能率大学
自由が丘	自由が丘産能短期大学
尾山台	東京都立大学(世田谷キャンパス)
等々力	東京都立大学(等々力キャンパス)
上野毛	多摩美術大学
二子玉川	駒澤大学(玉川キャンパス)
溝の口	洗足学園音楽大学
溝の口	洗足こども短期大学
五反田	清泉女子大学

東急線最寄駅	学校名
大崎広小路	立正大学
戸越銀座	星薬科大学
旗の台	昭和大学(旗の台キャンパス)
三軒茶屋	昭和女子大学
三軒茶屋	日本大学(三軒茶屋キャンパス)
駒沢大学	駒澤大学(駒沢キャンパス・深沢キャンパス)
駒沢大学	東京医療保健大学
桜新町	日本体育大学(世田谷キャンパス)
桜新町	日本体育大学女子短期大学部(世田谷キャンパス)
用賀	東京農業大学
用賀	東京農業大学短期大学部
たまプラーザ	國學院大学(たまプラーザキャンパス)
市が尾	桐蔭横浜大学※1
青葉台	日本体育大学(健志台キャンパス)
青葉台	日本体育大学女子短期大学部(健志台キャンパス)
青葉台	横浜美術大学
すずかけ台	東京工業大学(すずかけ台キャンパス)
松陰神社前	国士館大学(世田谷キャンパス)※2
上町	東京医療保健大学
下高井戸	日本大学

※1 青葉台からもアクセス可 ※2 世田谷からもアクセス可

● 高等学校

東急線最寄駅	学校名
渋谷	青山学院高等部
渋谷	実践女子学園
渋谷	渋谷教育学園渋谷高等学校
渋谷	広尾高等学校
代官山	第一商業高等学校
中目黒	目黒学院高等学校
祐天寺	目黒高等学校
学芸大学	トキワ松学園高等学校
学芸大学	東京学園高等学校※3
学芸大学	東京学芸大学附属高等学校※4
都立大学	八雲学園高等学校
田園調布	田園調布雙葉高等学校
田園調布	田園調布学園高等部
武蔵小杉	大西学園高等学校
武蔵小杉	法政大学第二高等学校
元住吉	住吉高等学校
日吉	慶應義塾高等学校
日吉	日本大学高等学校
綱島	鶴見高等学校
綱島	白鷺女子高等学校
綱島	橘学苑高等学校
大倉山	港北高等学校
菊名	高木学園女子高等学校
菊名	横浜市立東高等学校
妙蓮寺	武相高等学校
白楽	清心女子高等学校
東白楽	神奈川総合高等学校
東白楽	神奈川工業高等学校
反町	神奈川学園高等学校
横浜	横浜平沼高等学校
横浜	横浜翠嵐高等学校
元町・中華街	フェリス学院高等学校
目黒	多摩大学目黒高等学校※5
目黒	日出高等学校
不動前	攻玉社高等学校
武蔵小山	小山台高等学校
沼部	田園調布高等学校※6
鶴の木	東京高等学校
矢口渡	日体荏原高等学校※7
蒲田	東京実業高等学校
蒲田	蒲田高等学校
大井町	品川エトワール女子高等学校
大井町	小野学園女子高等学校
下神明	青稜高等学校

東急線最寄駅	学校名
下神明	日本音楽高等学校
戸越公園	大崎高等学校
中延	朋優学院高等学校
荏原町	大田桜台高等学校
自由が丘	自由ヶ丘学園高等学校
自由が丘	玉川聖学院高等部
等々力	園芸高等学校※8
等々力	東京都立大学等々力高等学校
二子玉川	科学技術学園高等学校
二子玉川	世田谷総合高等学校
溝の口	洗足学園高等学校
溝の口	川崎市立高津高等学校
溝の口	生田高等学校
旗の台	文教大学付属高等学校
旗の台	香蘭女学校高等科
御嶽山	雪谷高等学校
池上	大森高等学校
池尻大橋	日本工業大学駒場高等学校
池尻大橋	駒場高等学校
池尻大橋	駒場学園高等学校
池尻大橋	筑波大学付属駒場高等学校
池尻大橋	駒場東邦高等学校
三軒茶屋	昭和女子大学付属昭和高等学校
三軒茶屋	世田谷学園高等学校
桜新町	深沢高等学校
用賀	駒澤大学高等学校※8
用賀	聖ドミニコ学園高等学校
用賀	桜町高等学校
用賀	三田国際学園高等学校
宮前平	川崎北高等学校※9
たまプラーザ	元石川高等学校
あざみ野	桐蔭学園高等学校※10
江田	荏田高等学校
市が尾	市ヶ尾高等学校
市が尾	川和高等学校
青葉台	横浜翠陵高等学校
青葉台	霧が丘高等学校
青葉台	田奈高等学校
つくし野	森村学園高等部
松陰神社前	国士館高等学校
上町	東京農業大学第一高等学校
宮の坂	鶴友学園女子高等学校
下高井戸	松原高等学校

※3 武蔵小山からもアクセス可 ※4 三軒茶屋からもアクセス可 ※5 中目黒からもアクセス可 ※6 御嶽山からもアクセス可 ※7 池上からもアクセス可
※8 桜新町からもアクセス可 ※9 鷺沼からもアクセス可 ※10 市が尾・青葉台からもアクセス可

渋谷 来街者プロフィール



渋谷

● 渋谷 来街者数

1週間 来街者数 **272万人**

DATA: SOTO/ex (2015) より算出

● 渋谷来街者 性年代別構成比

渋谷来街者は東京50km圏全体に比べ、男性は20-30代、女性は10-20代の比率が高いのが特徴です。

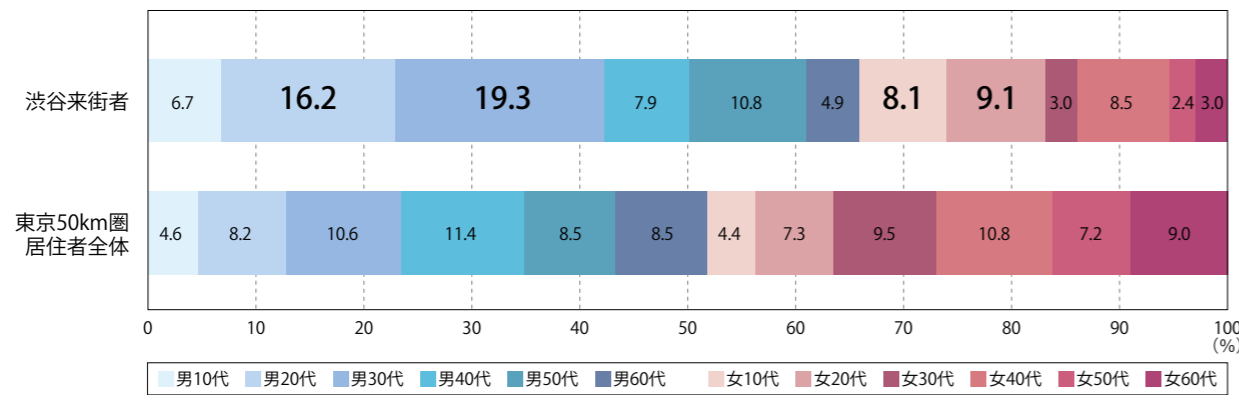

● 渋谷来街者 職業別構成比

渋谷来街者は東京50km圏全体に比べ、会社員の他、学生の比率が高くなっています。

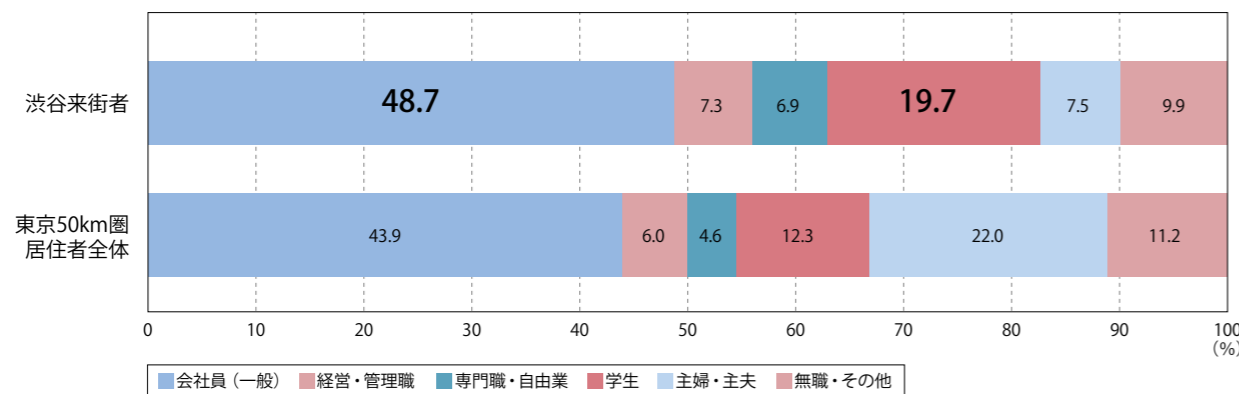

DATA: ビデオリサーチ SOTO/ex (2015)

● 来街者の渋谷へのイメージ

渋谷は「にぎやか」で「都会的」、「話題性があり」「おしゃれ」で「個性的」な街というイメージを持たれています。

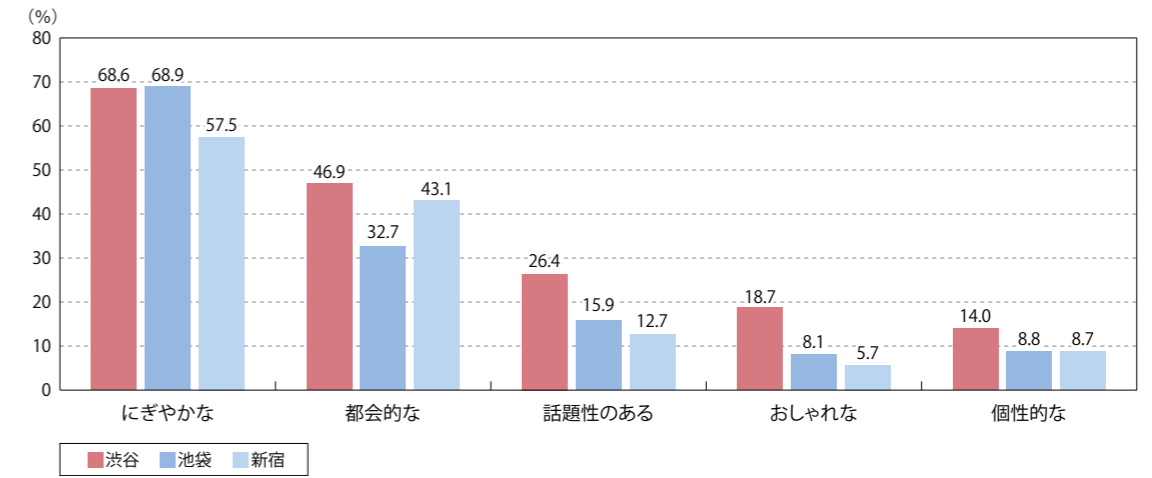

● 渋谷来街者 世帯年収

渋谷の来街者は、年収1,500万円以上の高額所得者が多くなっています。

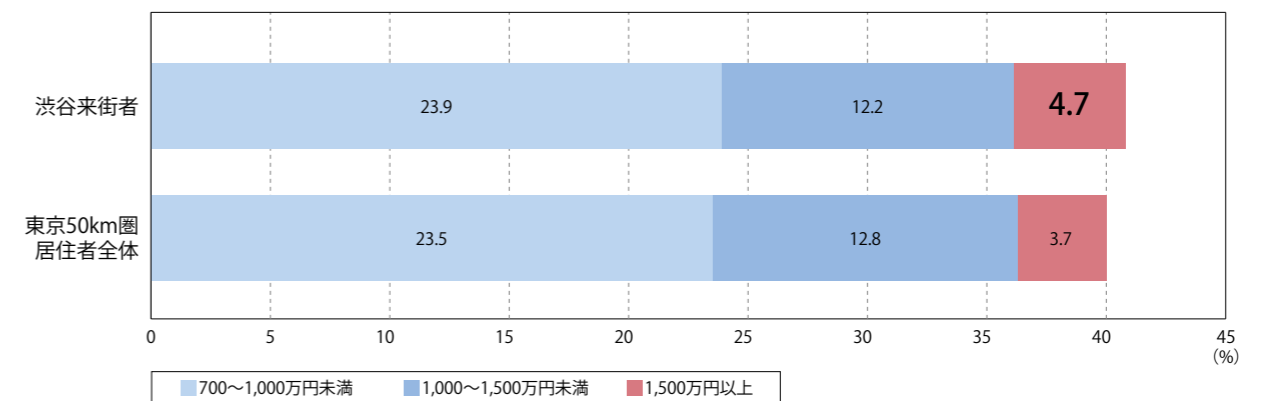

● 渋谷来街者 1ヶ月の小遣い

渋谷の来街者は、東京50km圏全体と比べて平均5,000円程度多くなっています。3万円以上の人約4割と、可処分所得の多い人たちが集まっています。

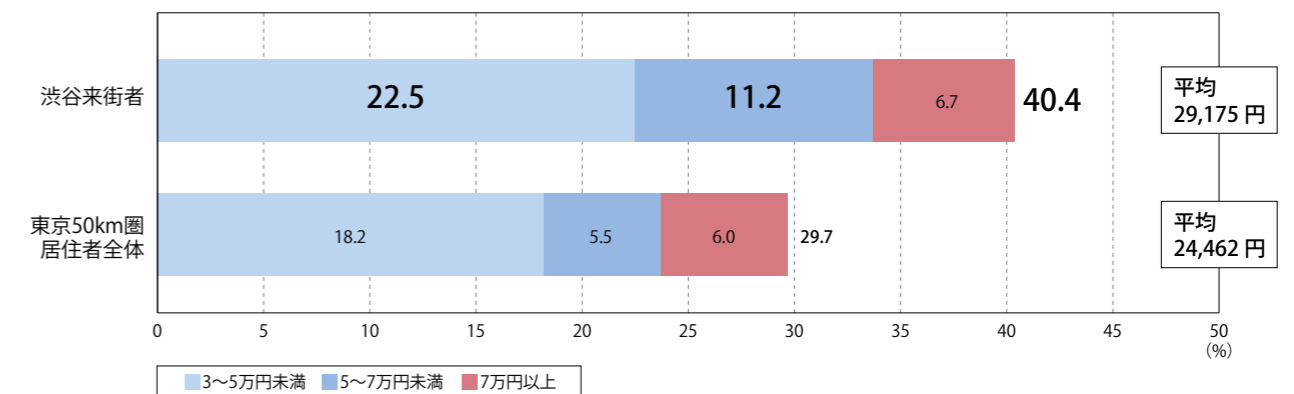

DATA: ビデオリサーチ SOTO/ex (2015)

渋谷 来街者プロフィール

● 渋谷来街者の情報感度・情報発信力

渋谷の来街者は、良い情報を共有したり、面白い情報を周囲に話したりする比率が高くなっています。また、自ら情報収集を積極的に行うといった、情報感度の高さ、情報収集力を持った人たちが集まっています。

● 良い情報は多くの人と共有する

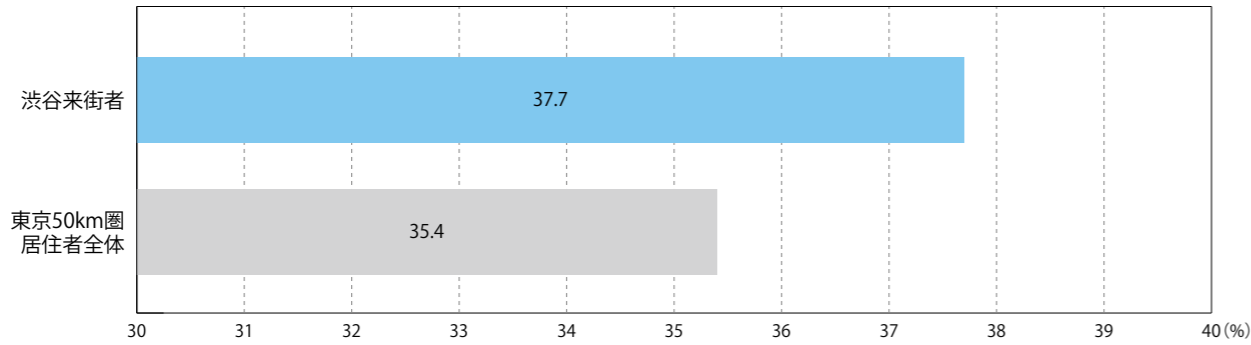

● 面白い情報は周りに話したくなる

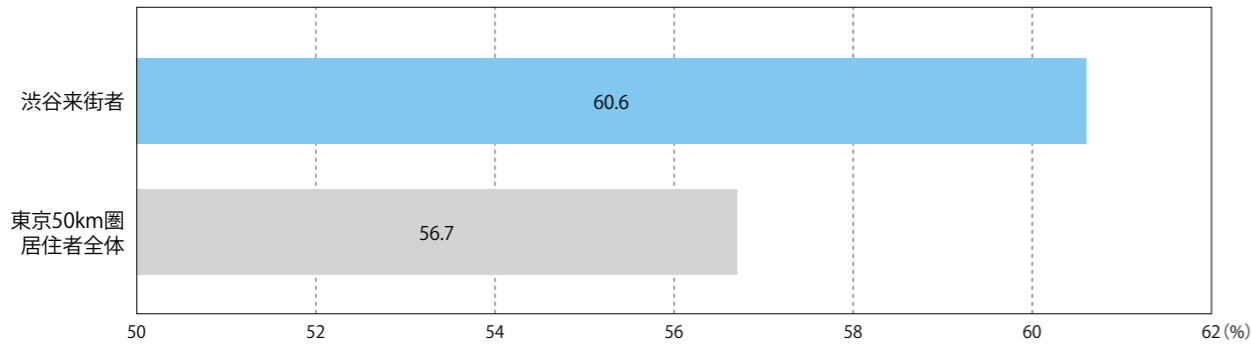

● 情報収集は自ら積極的に行う

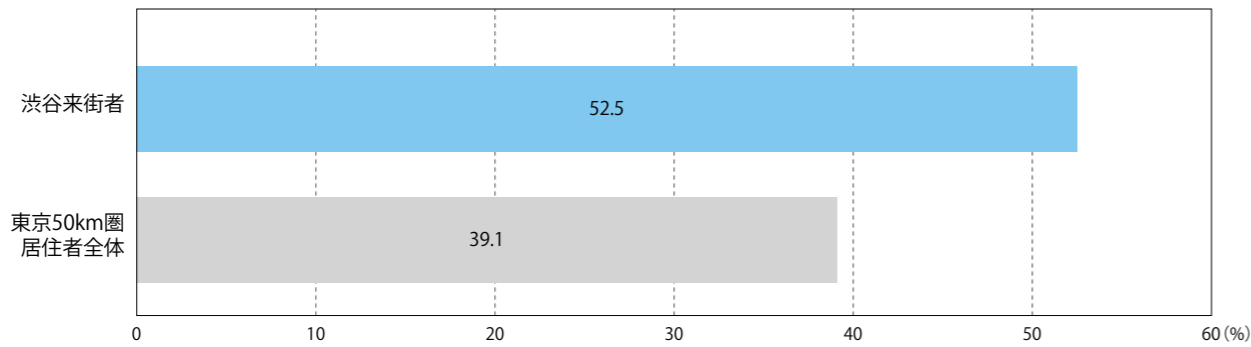

DATA：ビデオリサーチ者 SOTO/ex (2015)

渋谷 東急グループの渋谷開発

渋谷開発全体像



渋谷駅周辺の再開発計画は、2012年の「渋谷ヒカリエ」を皮切りとして、2027年までに「渋谷駅街区」「道玄坂一丁目駅前地区」「渋谷駅南街区」「桜丘口地区」「渋谷宮下町計画」の5エリアの開発を予定。東急グループは、世界から常に人と注目を集め続ける街「エンタテインメントシティ SHIBUYA」の実現に向け、街全体を活性化させる様々な開発／取組を行ってまいります。これからの東急グループ、そして東急グループのまちづくりにぜひご期待ください。



渋谷駅街区

渋谷駅周辺地区最大級の面積を誇るオフィスと商業施設を併せ持つ、「エンタテインメントシティ SHIBUYA」の中心的開発エリア。2014年8月より本格的な工事着手となった東棟には渋谷唯一の高さを誇る屋外と屋内からなる展望施設が設置されます。東西駅前広場をつなぐ自由通路の拡充、地上地下の多層をつなぐ縦動線アーバンコアの整備、駅街区と宮益坂上方面／道玄坂上方面をつなぐスカイデッキの整備、災害時の帰宅困難者一時滞在機能整備など様々な機能の充実によって、より魅力的なまちを目指します。さらにデザインアーキテクトに、世界に高い評価を得ている隈研吾建築都市設計事務所およびSANAA事務所を起用し、渋谷の活性化のみならず日本全体のますますの発展につなげていきます。

【事業主体】 東京急行電鉄株式会社、東日本旅客鉄道株式会社、東京地下鉄株式会社
 【用途】 事務所、店舗、展望施設、駐車場等
 【敷地面積】 約15,300㎡
 【延床面積】 約276,000㎡
 【階数】 東棟：地上47階／地下7階
 中央棟：地上10階／地下2階
 西棟：地上13階／地下5階
 【高さ】 東棟：約290m／中央棟：約61m
 西棟：約76m
 【開業予定】 東棟：2019年度／中央・西棟：2027年

道玄坂一丁目駅前地区

東急プラザ渋谷および隣接するエリアの建て替えとなる当街区は、渋谷駅西口の玄関口としての再生が期待されています。渋谷駅街区と一体的な交通広場の再編を行うと同時に、1階の一部には空港リムジンバスの発着場を含むバスターミナルを導入します。また、高層部にハイグレードオフィス、中低層部には街の賑わいに貢献する商業施設を計画し、クリエイティブ・コンテンツ産業や外国系企業などを対象とした産業進出支援施設や、国内外の来街者を対象とした観光支援施設などの整備を行います。

【事業主体】 道玄坂一丁目駅前地区市街地再開発組合（東急不動産は組合員及び参加組合員として本事業に参画）
 【用途】 事務所、店舗、駐車場等
 【敷地面積】 約3,330㎡
 【延床面積】 約58,900㎡
 【階数】 地上18階／地下4階
 【高さ】 約110m
 【開業予定】 2019年

渋谷駅南街区

旧東横線渋谷駅ホームおよび線路跡地を利用した、オフィス、ホテル、ホール、商業施設などから構成される高層複合施設です。育成・創造・交流・発信を加速させる環境を創出することで、クリエイティブ・アーティストの聖地を目指します。また、国道246号を跨ぐ旧東横線の高架線路を活かした歩行者デッキや、立体広場空間（アーバンコア）などを整備し、国道246号で分断された渋谷の街を繋ぎ、新しい人の流れを創出します。これらの取り組みのほか、官民連携により渋谷川の清流復活水を活用した「壺泉」による潤いのある水辺空間や約600mにわたる緑の遊歩道整備など、代官山方面へと街の賑わいを繋げる緑と水のネットワークを形成します。

【事業主体】 東京急行電鉄株式会社、東横線隣接街区の地権者
 【用途】 事務所、店舗、ホテル、ホール、駐車場等
 【敷地面積】 約7,100㎡
 【延床面積】 約116,300㎡
 【階数】 地上35階／地下4階
 【高さ】 約180m
 【開業予定】 2018年秋

桜丘口地区

渋谷駅中心地区の都市基盤整備を完成させる重要なプロジェクト。街区再編により新たに整備する都市計画道路の上空に広幅員の歩行者デッキを掛け、桜丘街区背後の丘陵地と渋谷駅との円滑なバリアフリーアクセスを可能とします。また、現在渋谷駅周辺で不足する生活環境の課題解消を目的として様々な生活支援施設を整備し、街の国際競争力強化に貢献します。さらに、渋谷のビジネス企業を育成するための起業支援施設を整備し、クリエイティブ・コンテンツ産業の更なる充実と国際競争力の強化を図ります。

【事業主体】 渋谷駅桜丘口地区市街地再開発組合（東急不動産は組合員及び参加組合員として本事業に参画）
 【用途】 事務所、店舗、起業支援施設、住宅、生活支援施設、教会、駐車場等
 【敷地面積】 約17,000㎡
 【延床面積】 約252,870㎡
 【階数】 A街区：地上37階 地下4階／B街区：地上32階 地下2階／C街区：地上4階
 【高さ】 A街区：約180m／B街区：約150m／C街区：約16.5m
 【開業予定】 2020年度

渋谷宮下町計画

都有施設の移転・更新等を契機に、複数都有地の有効活用を行うことで、周辺開発の誘発を図ることを目的に東京都が進める事業「都市再生ステップアッププロジェクト（渋谷地区）」における第一弾事業です。当計画は、低層部には商業施設、高層部には事務所・共同住宅を配置し、またシェアオフィスを中心とするクリエイターの創造活動拠点を設け、前面にはにぎわいと憩いの場となる広場を配しています。都心における多様な居住スタイルを促進するとともに、渋谷という立地にふさわしいさまざまな文化やファッション産業等の拠点を形成し、渋谷・青山・原宿を結ぶ人の流れを創出することにより、渋谷地区の特性の強化を図ります。渋谷宮下町リアルティ株式会社は、当計画がこれからの渋谷の新たな拠点となり、渋谷と原宿をつなぐ、街の活性化を図っていくことを目指します。

【事業主体】 渋谷宮下町リアルティ株式会社（出資者：東京急行電鉄株式会社、大成建設株式会社、サッポロ不動産開発株式会社、東急建設株式会社）
 【用途】 事務所、店舗、共同住宅等
 【敷地面積】 約5,000㎡
 【延床面積】 約35,000㎡
 【階数】 地上16階 地下2階
 【高さ】 約71m
 【開業予定】 2017年春

渋谷宮下町計画

【事業主体】 渋谷宮下町リアルティ株式会社（出資者：東京急行電鉄株式会社、大成建設株式会社、サッポロ不動産開発株式会社、東急建設株式会社）
 【用途】 事務所、店舗、共同住宅等
 【敷地面積】 約5,000㎡
 【延床面積】 約35,000㎡
 【階数】 地上16階 地下2階
 【高さ】 約71m
 【開業予定】 2017年春

デジタルメディア

車両広告

駅広告

渋谷街メディア

沿線マカシ

ハスメディア

その他

東急沿線エリアデータ編

東急線利用者データ編

東急バスデータ編

その他データ編

デジタルメディア

車両広告

駅広告

渋谷街メディア

沿線マカシ

ハスメディア

その他

東急沿線エリアデータ編

東急線利用者データ編

東急バスデータ編

その他データ編

横浜 来街者プロフィール



●横浜来街者 性年代別構成比

横浜来街者は東京50km圏全体に比べ、男性は30-50代、女性は20代の比率が高いのが特徴です。

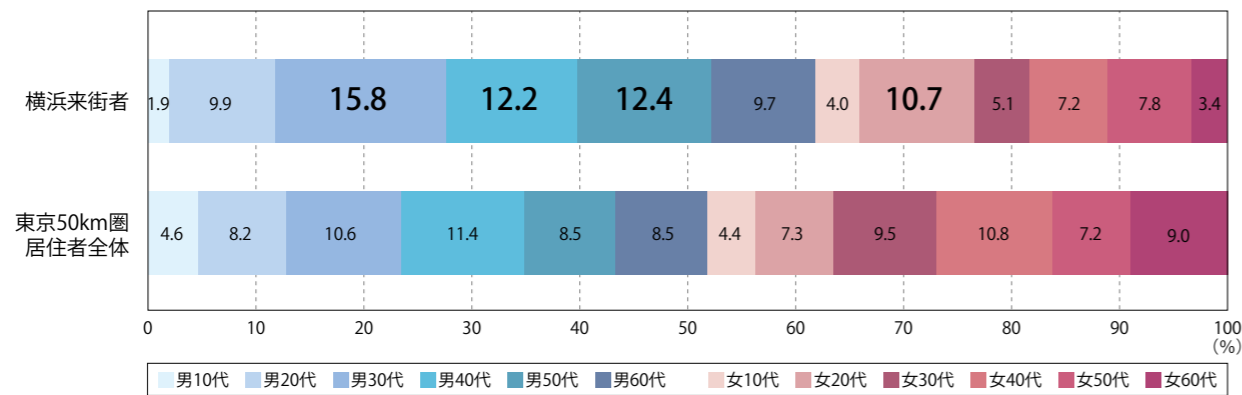

●横浜来街者 職業別構成比

横浜来街者は東京50km圏全体に比べ、会社員や経営・管理職といったビジネスパーソンの比率が高くなっています。

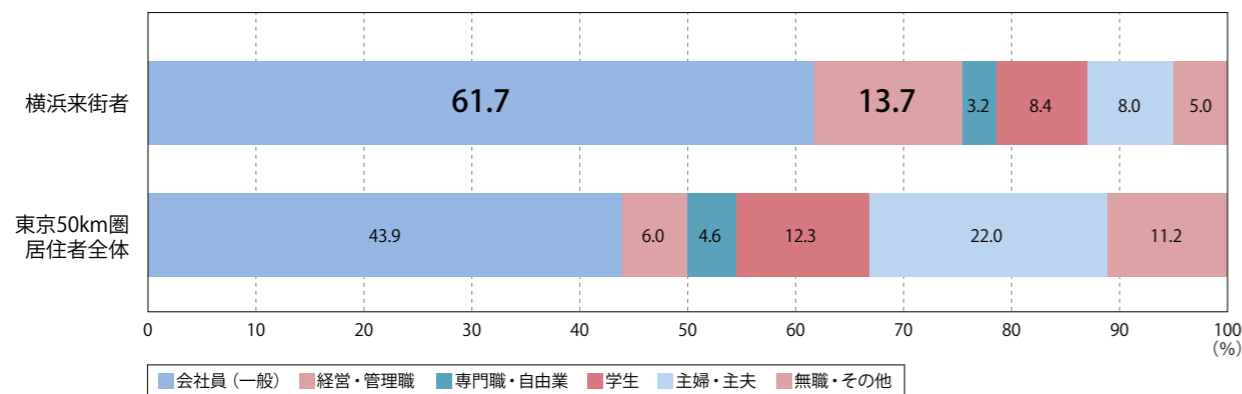

DATA: ビデオリサーチ SOTO/ex (2015)

●横浜来街者の横浜のイメージ

横浜は「にぎやか」で「買い物に便利」、「親しみがあり」「楽しい」街というイメージを持たれています。

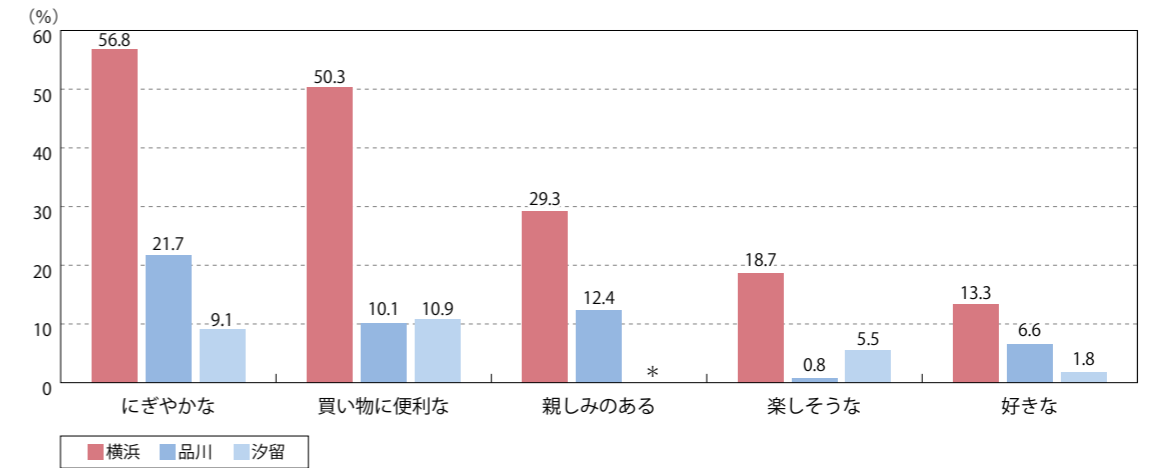

●横浜来街者 世帯年収

横浜の来街者は、年収1,000万円以上の高額所得者が多くなっています。

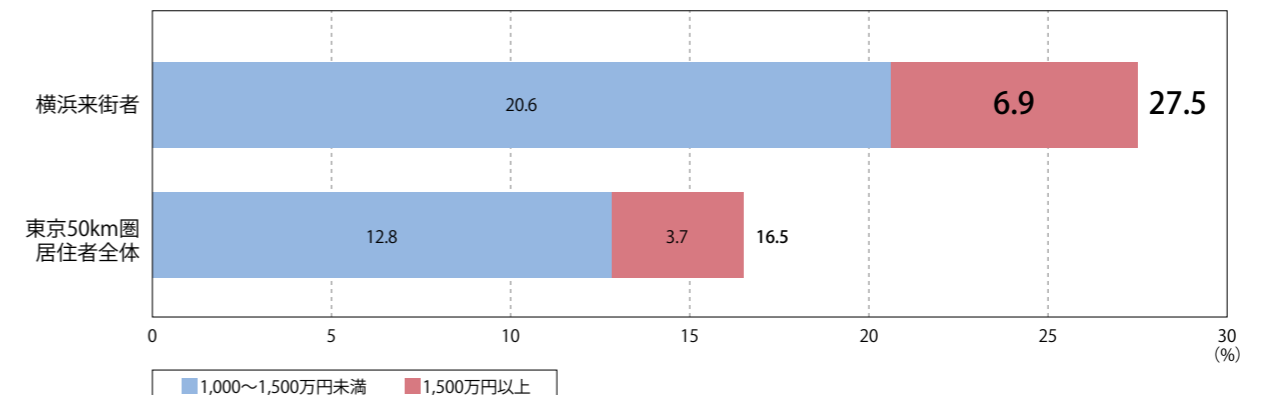

●横浜来街者 1ヶ月の小遣い

横浜の来街者は、東京50km圏全体と比べて平均9,000円程度多くなっています。3万円以上の人が約4割と、可処分所得の多い人たちが集まっています。

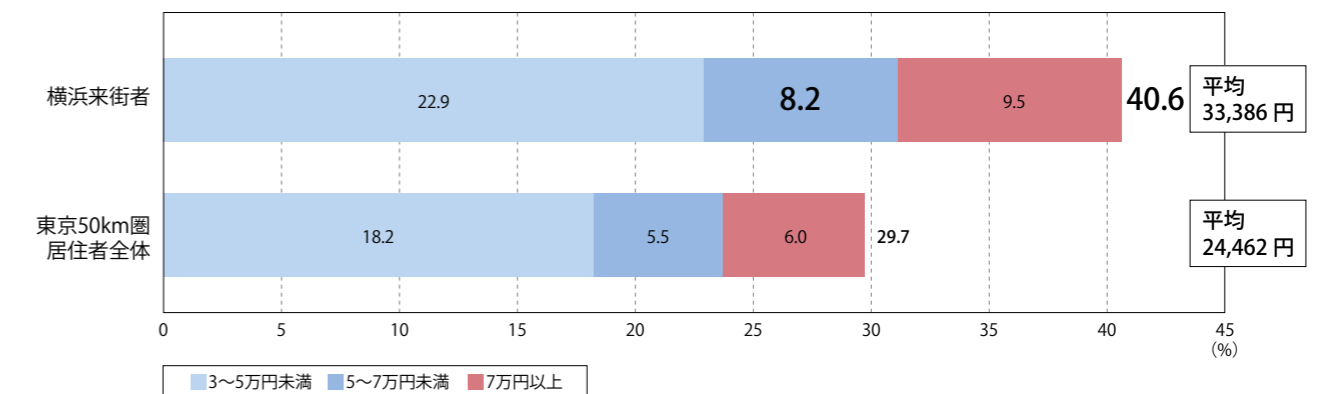

DATA: ビデオリサーチ SOTO/ex (2015)

東急線 旅客種別利用人数

東急線の利用者のプロフィールを紹介します。
 1日平均300万人以上が利用する東急線。私鉄ではナンバー1の輸送人数です。
 定期券利用客比率も60%と高く、安定した広告ターゲットを確保しています。

●1日平均利用人数(合計)

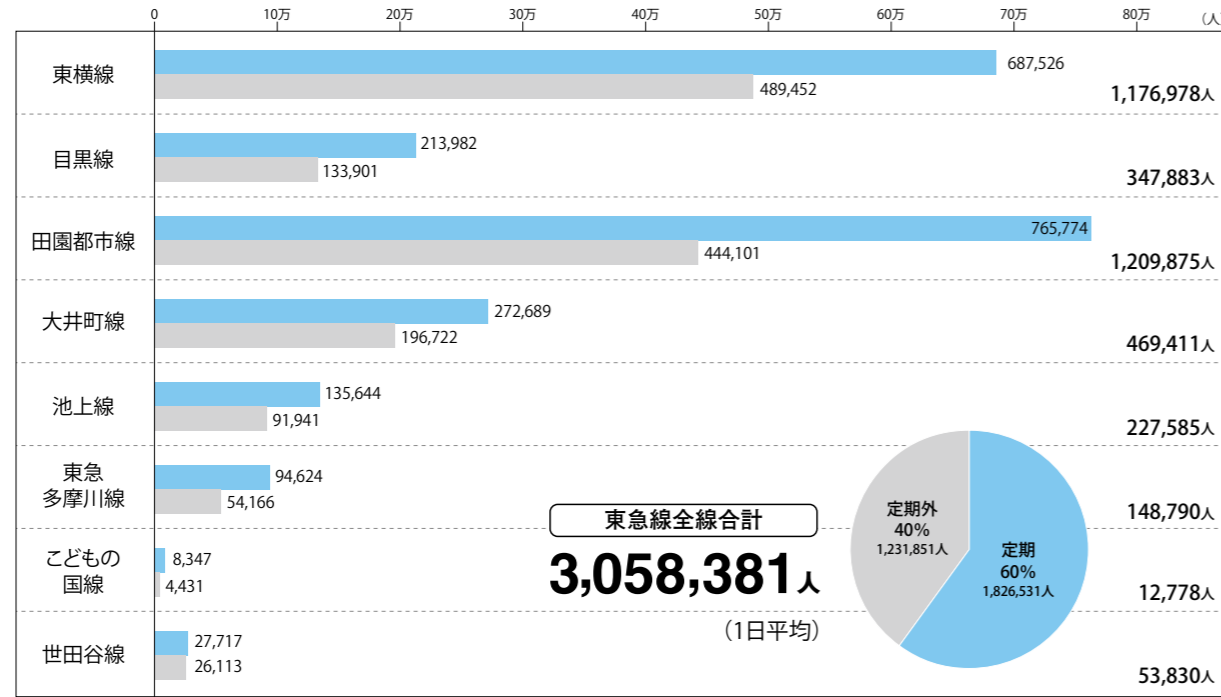

●年間延べ利用人数(合計)

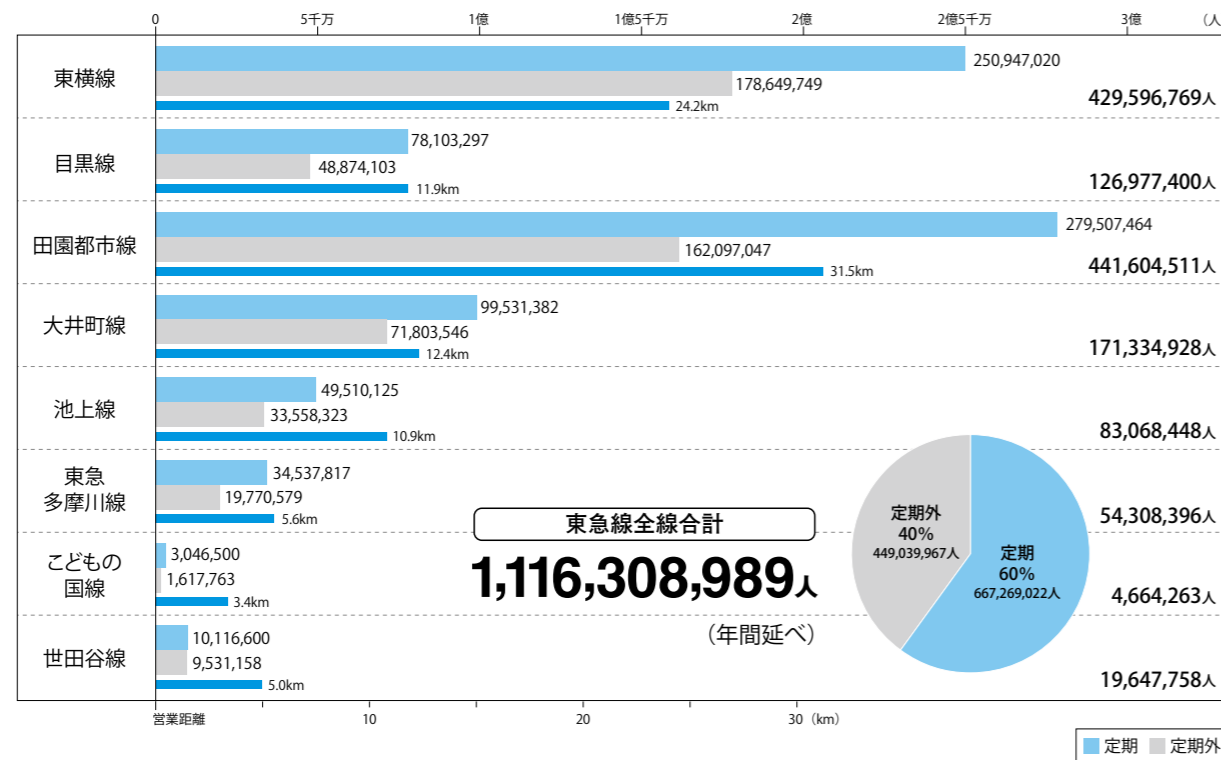

※全線合計は、重複人員を除外した数値です。
 DATA:「東京急行電鉄・運輸統計年報」平成26年度版

東急線 利用者プロフィール

●職業

東急線利用者は他社線利用者に比べ、経営・管理職、学生の構成比が高くなっています。

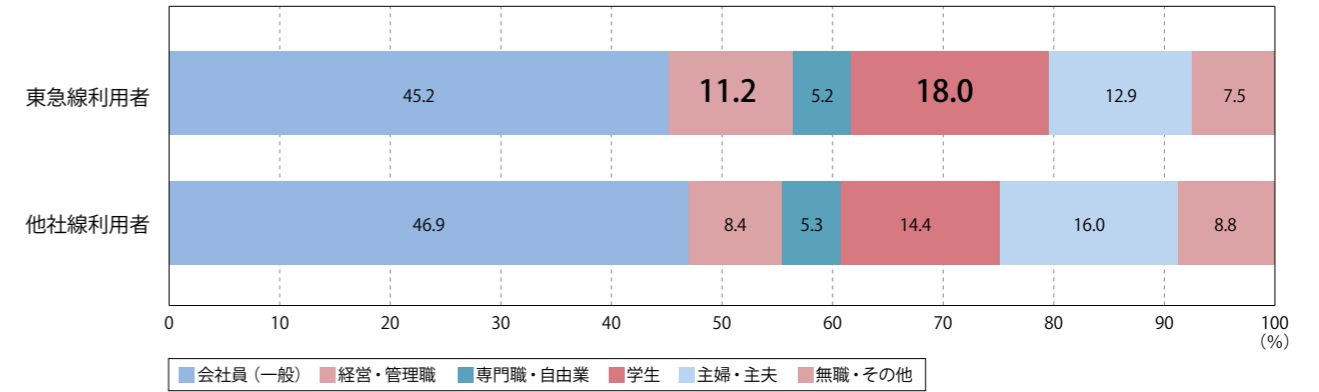

●性年代構成比

東急線利用者は他社線利用者に比べ、20代男性の構成比が多くなっています。

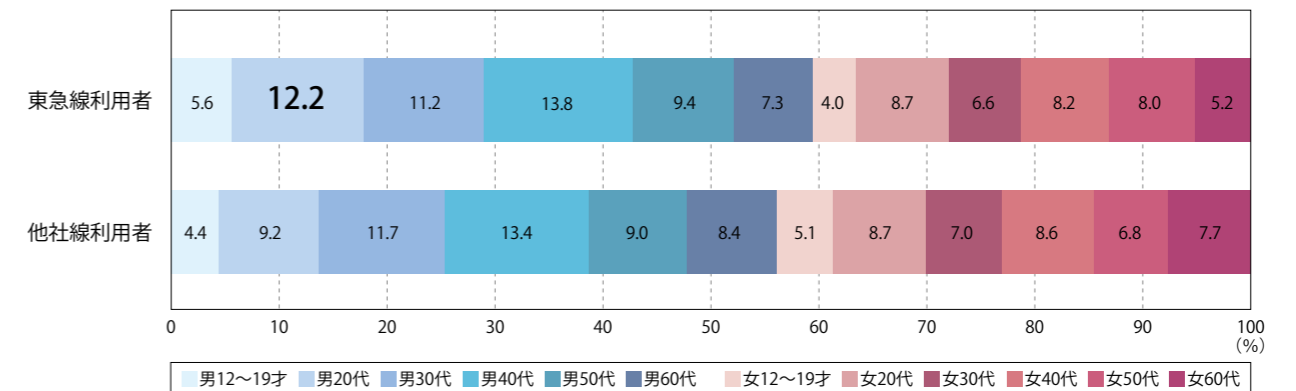

●男女比

東急線利用者は6割が男性です。

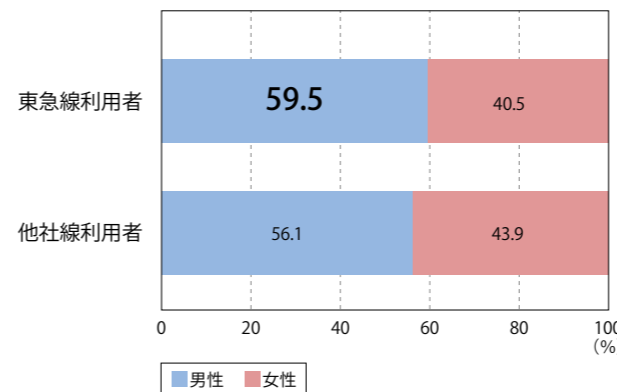

●既婚・未婚率

東急線利用者は6割が既婚です。

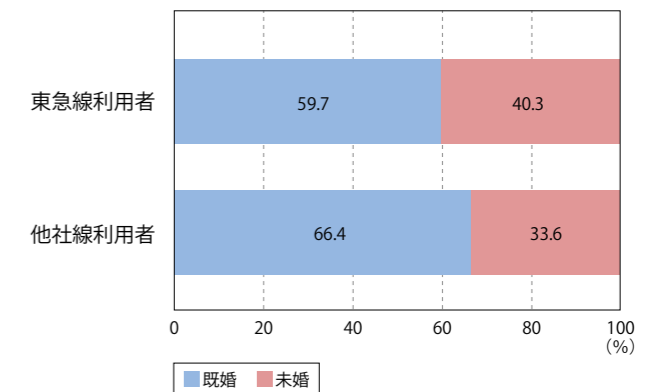

DATA: ビデオリサーチ ACR/ex (2015)

東急線 利用者プロフィール

● 世帯年収 (1,000万円以上)

東急線利用者は4人に1人が世帯年収1,000万円以上で、他社線利用者に比べ高額所得者の構成比が高くなっています。

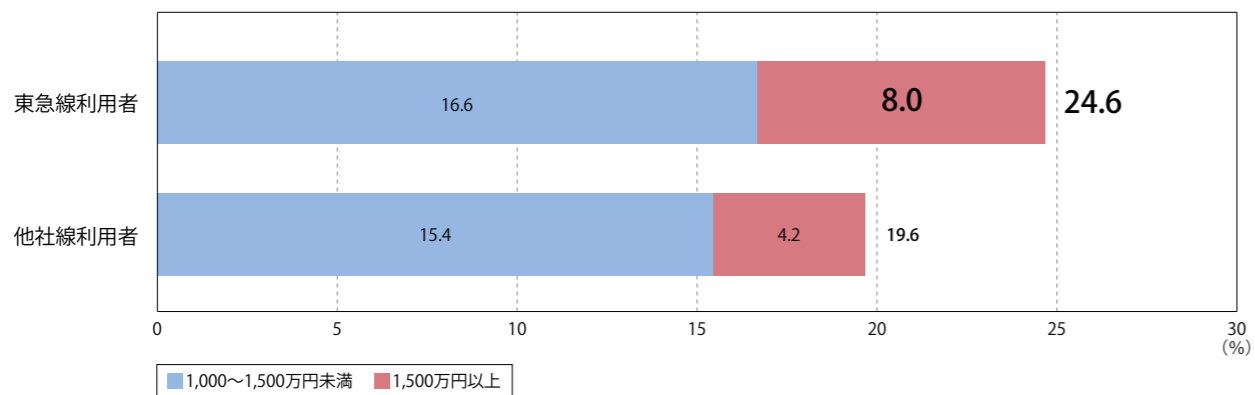

● 1ヶ月の小遣い (3万円以上)

1ヶ月の小遣いにおいても4割弱が3万円以上と、他社線利用者に比べ可処分所得の高い利用者が多くなっています。

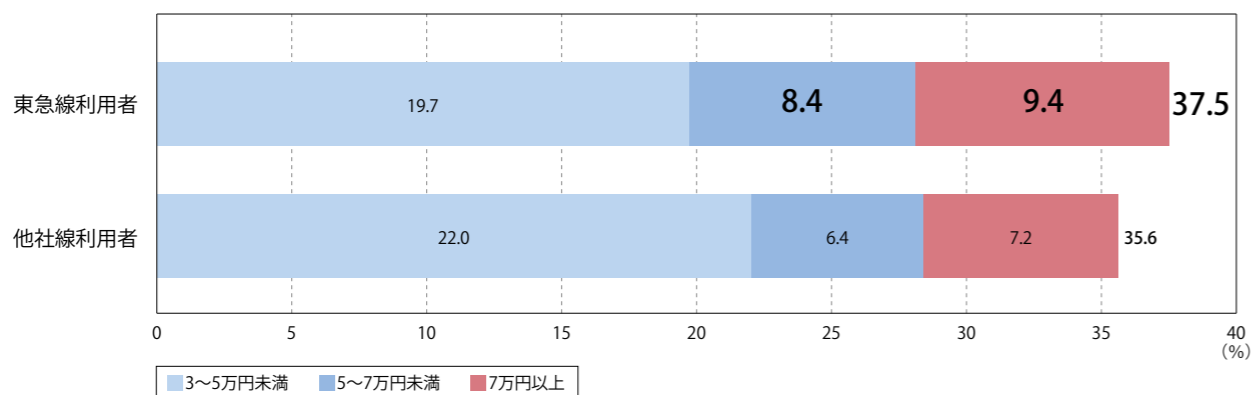

● 世帯主の最終学歴

東急線利用者は大卒・大学院卒の比率が高くなっています。

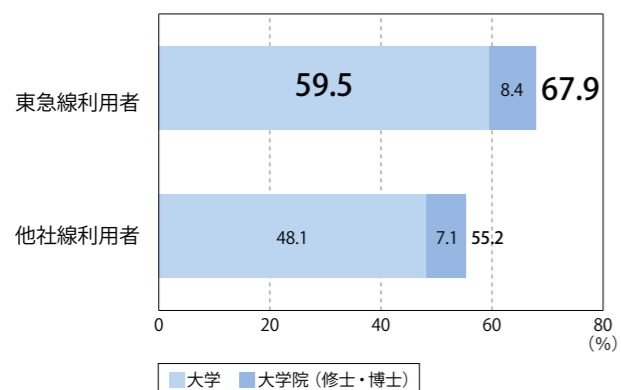

● 家事従事者の最終学歴

家事従事者も高学歴で、大卒・大学院卒の比率が高くなっています。

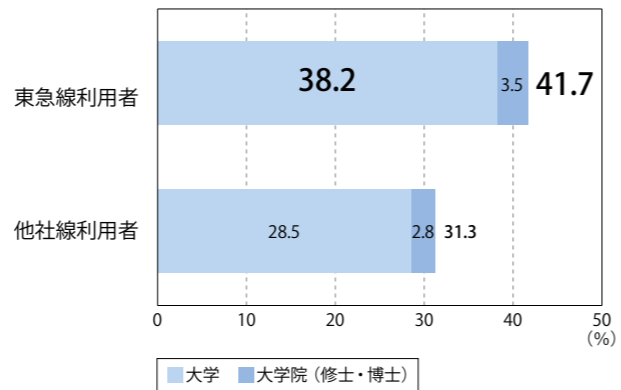

※家事従事者：主に家事を担当する者

DATA：ビデオリサーチACR/ex (2015)

● 関心を持っている広告商品

東急線利用者は書籍・雑誌や音楽・映像ソフト、スマートフォンやタブレット、PCへの関心が高く、情報感度の高さとの関連がうかがえます。また、国内旅行案内、ワインへの関心も高いのが特徴です。

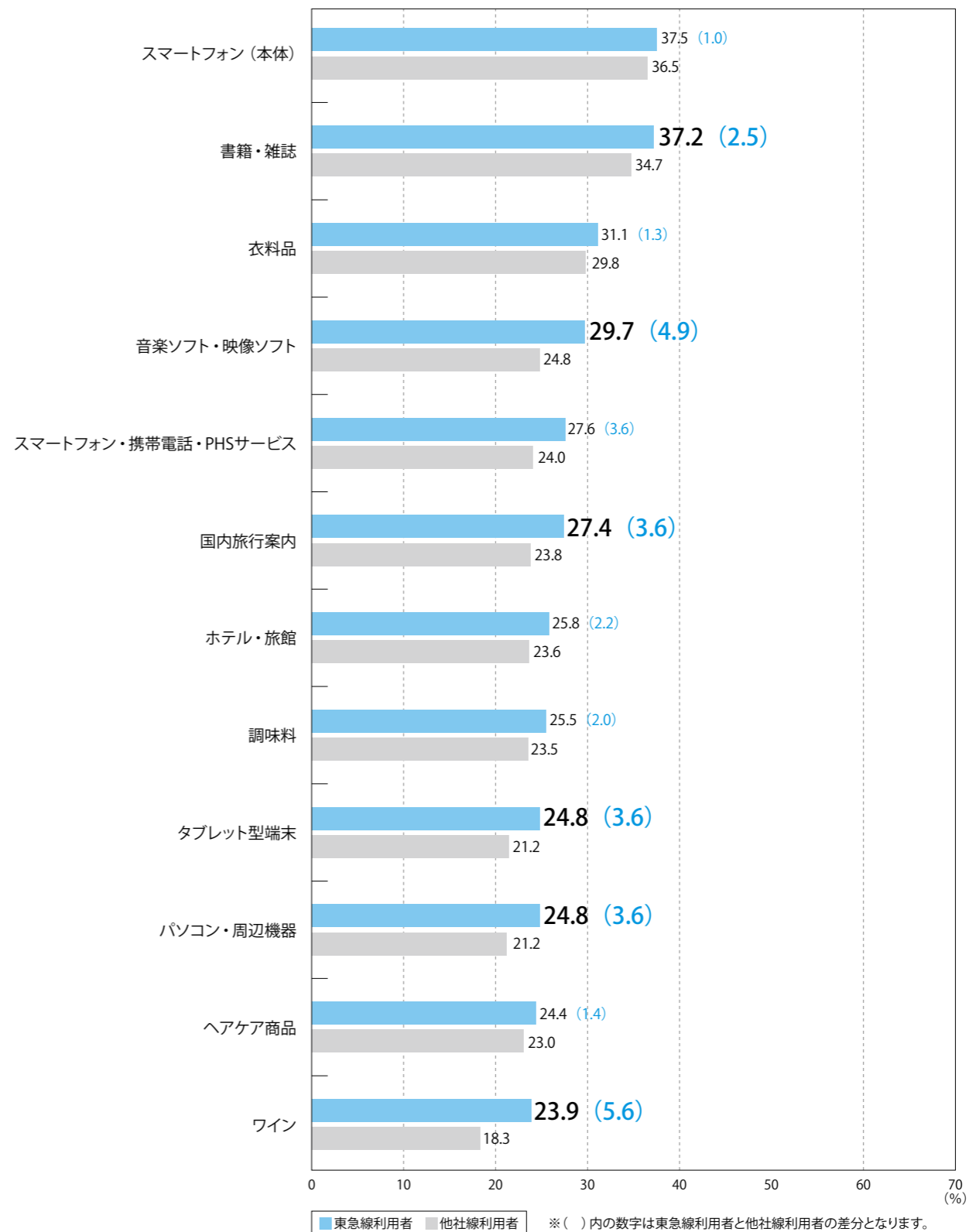

※()内の数字は東急線利用者と他社線利用者の差分となります。

DATA：ビデオリサーチACR/ex (2015)

東急線 利用者プロフィール

● 最近1年間のレジャー・趣味活動

東急線利用者は旅行や街歩きなど、積極的に外出する人が多い傾向があります。また読書や音楽鑑賞、映画鑑賞、美術鑑賞などのレジャーも人気です。

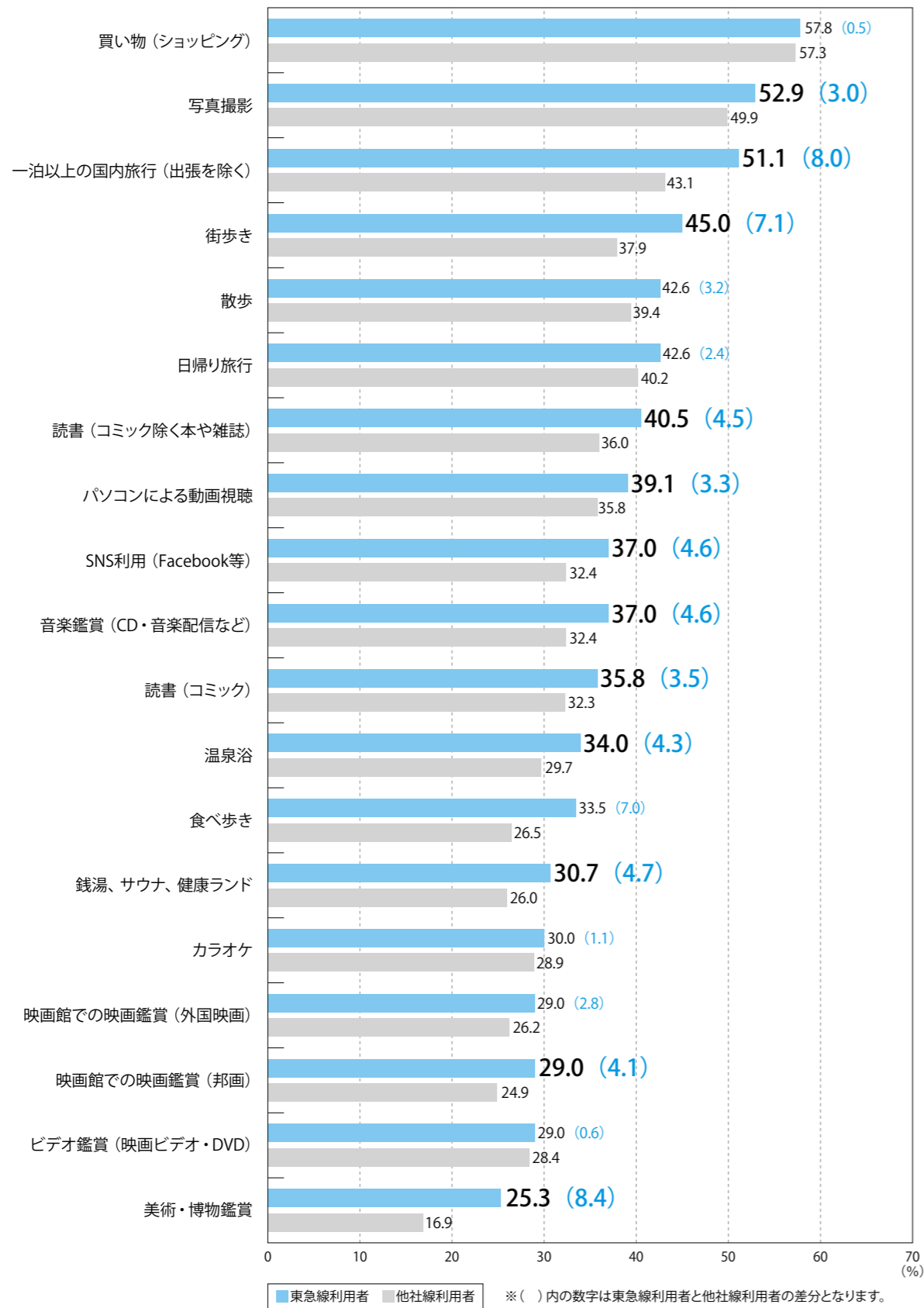

DATA: ビデオリサーチ ACR/ex (2015)

● 広告への接触態度

東急線利用者は他社線利用者に比べ、電車の車内広告や駅のポスター、街の看板やビジョン等をよく見る比率が高くなっています。

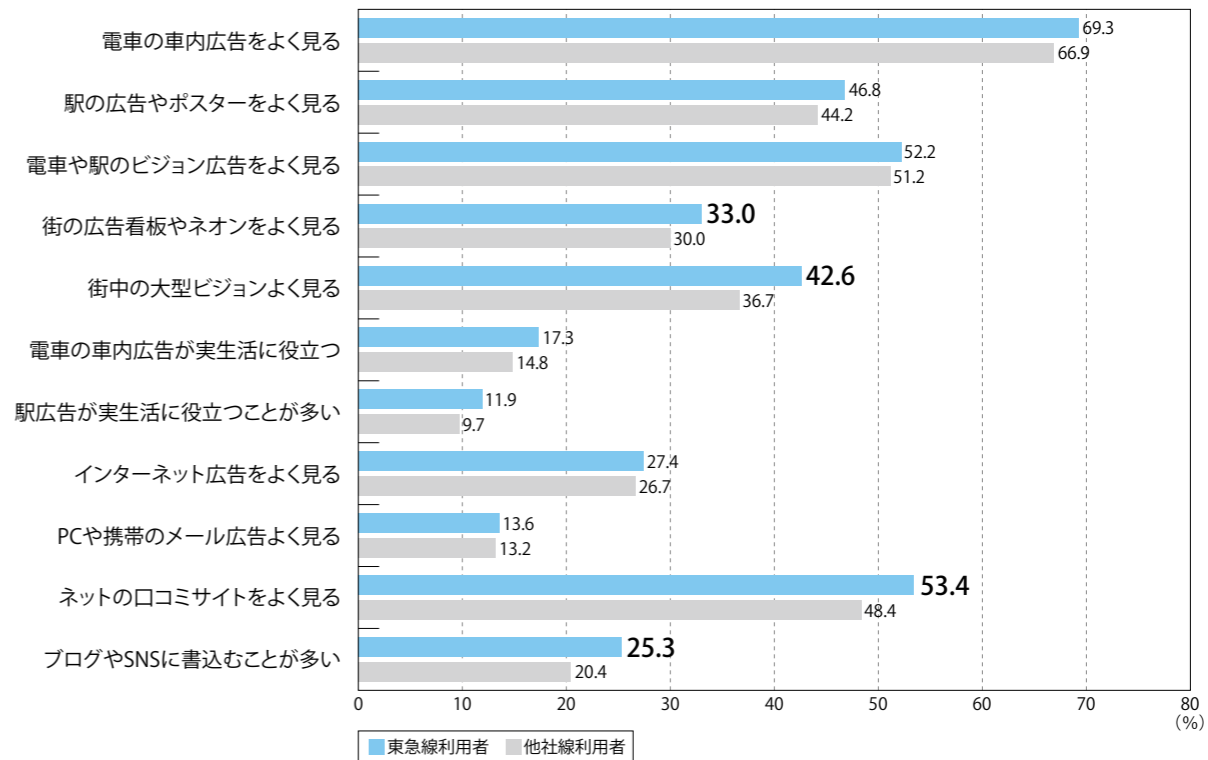

DATA: ACR/ex (2015)

● パソコン・スマートフォンでの利用サービス

東急線利用者は他社線利用者に比べ、パソコンやスマートフォンを使ったFacebookやLINEなどSNSへの投稿やクーポン利用、パソコンではネットバンキングやチケット予約、キャンペーン応募などを利用する方が多くなっています。

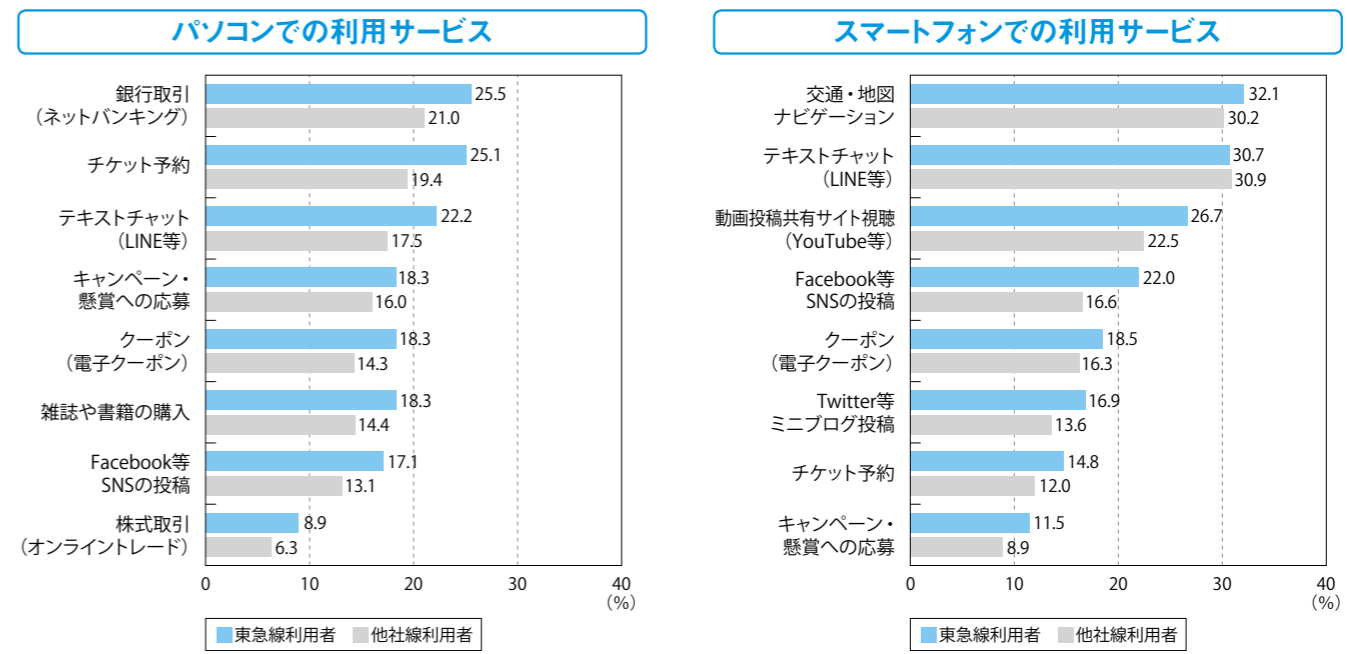

DATA: ビデオリサーチ ACR/ex (2015)

東急線各駅 1日平均乗降人数

● 東横線 1日平均乗降人数

(人)

駅名	定期	定期外	乗降人員
渋谷	269,610	199,479	469,089
代官山	8,796	21,375	30,171
中目黒	117,380	70,618	187,998
祐天寺	14,100	15,642	29,742
学芸大学	40,386	33,998	74,384
都立大学	21,924	25,115	47,039
自由が丘	148,864	115,297	264,161
田園調布	27,329	21,696	49,025
多摩川	46,988	29,381	76,369
新丸子	9,764	10,181	19,945
武蔵小杉	100,968	64,220	165,188
元住吉	28,660	17,793	46,453
日吉	109,125	55,881	165,006
綱島	61,398	37,367	98,765
大倉山	32,976	20,850	53,826
菊名	80,972	53,207	134,179
妙蓮寺	13,762	10,735	24,497
白楽	28,886	14,967	43,853
東白楽	6,950	6,270	13,220
反町	5,932	6,432	12,364
横浜	200,282	148,399	348,681
合計	1,375,052	978,904	2,353,956

● 目黒線 1日平均乗降人数

(人)

駅名	定期	定期外	乗降人員
目黒	162,510	89,020	251,530
不動前	15,432	13,477	28,909
武蔵小山	27,594	23,743	51,337
西小山	23,592	11,805	35,397
洗足	6,848	7,651	14,499
大岡山	62,934	43,366	106,300
奥沢	6,624	7,012	13,636
田園調布	21,842	15,486	37,328
多摩川	14,120	9,369	23,489
新丸子	2,292	3,690	5,982
武蔵小杉	27,492	16,031	43,523
元住吉	11,142	5,988	17,130
日吉	45,542	21,165	66,707
合計	427,964	267,802	695,766

● 田園都市線 1日平均乗降人数

(人)

駅名	定期	定期外	乗降人員
渋谷	463,426	222,860	686,286
池尻大橋	36,294	24,464	60,758
三軒茶屋	73,734	54,673	128,407
駒沢大学	45,256	28,504	73,760
桜新町	44,246	24,548	68,794
用賀	33,418	27,930	61,348
二子玉川	96,421	66,120	162,541
二子新地	10,594	9,369	19,963
高津	18,484	11,760	30,244
溝の口	128,410	69,488	197,898
梶が谷	23,584	14,080	37,664
宮崎台	28,032	17,058	45,090
宮前平	32,536	17,072	49,608
鷺沼	35,726	24,961	60,687
たまプラーザ	40,430	38,342	78,772
あざみ野	87,162	46,120	133,282
江田	26,214	10,485	36,699
市が尾	26,044	16,957	43,001
藤が丘	12,776	14,301	27,077
青葉台	70,780	39,647	110,427
田奈	7,680	3,690	11,370
長津田	81,416	43,457	124,873
つくし野	7,734	4,324	12,058
すずかけ台	7,486	3,947	11,433
南町田	19,902	13,775	33,677
つきみ野	5,112	5,242	10,354
中央林間	68,650	35,029	103,679
合計	1,531,548	888,202	2,419,750

● 大井町線 1日平均乗降人数

(人)

駅名	定期	定期外	乗降人員
大井町	82,574	54,478	137,052
下神明	3,562	3,872	7,434
戸越公園	6,878	7,224	14,102
中延	12,290	9,613	21,903
荏原町	9,660	6,910	16,570
旗の台	40,918	30,373	71,291
北千束	3,062	3,759	6,821
大岡山	66,870	46,282	113,152
緑が丘	4,038	5,174	9,212
自由が丘	125,518	96,102	221,620
九品仏	6,858	6,019	12,877
尾山台	16,604	12,522	29,126
等々力	16,634	11,928	28,562
上野毛	11,836	10,226	22,062
二子玉川	74,781	54,490	129,271
溝の口	63,296	34,470	97,766
合計	545,378	393,444	938,822

● 池上線 1日平均乗降人数

(人)

駅名	定期	定期外	乗降人員
五反田	72,266	35,178	107,444
大崎広小路	2,678	5,055	7,733
戸越銀座	9,710	9,646	19,356
荏原中延	7,362	5,395	12,757
旗の台	35,550	26,732	62,282
長原	7,974	6,975	14,949
洗足池	10,586	7,379	17,965
石川台	7,142	7,520	14,662
雪が谷大塚	13,960	10,009	23,969
御嶽山	17,456	7,413	24,869
久が原	7,558	7,352	14,910
千鳥町	9,264	5,757	15,021
池上	18,580	15,672	34,252
蓮沼	3,538	4,177	7,715
蒲田	47,664	29,622	77,286
合計	271,288	183,882	455,170

● 東急多摩川線 1日平均乗降人数

(人)

駅名	定期	定期外	乗降人員
多摩川	55,356	30,444	85,800
沼部	5,858	4,699	10,557
鶯の木	10,708	8,122	18,830
下丸子	26,496	11,361	37,857
武蔵新田	14,890	10,339	25,229
矢口渡	14,048	9,635	23,683
蒲田	61,892	33,732	95,624
合計	189,248	108,332	297,580

● こどもの国線 1日平均乗降人数

(人)

駅名	定期	定期外	乗降人員
長津田	8,348	4,431	12,779
恩田	0	880	880
こどもの国	8,346	3,551	11,899
合計	16,694	8,862	25,558

※自線内相互乗換を含みます。
 ※他社線との相互乗換人員及び、相互直通運転による通過人員を含みます。
 DATA：「東京急行電鉄・運輸統計年報」平成26年度版

渋谷駅 利用者プロフィール

渋谷

● 東急線乗降人員数

東横線 469,089人(1日平均) 田園都市線 686,286人(1日平均)

合計 **1,155,375**人(1日平均)

※自線内相互乗換を含みます。
※他社線との相互乗換人員及び、相互直通運転による通過人員を含みます。

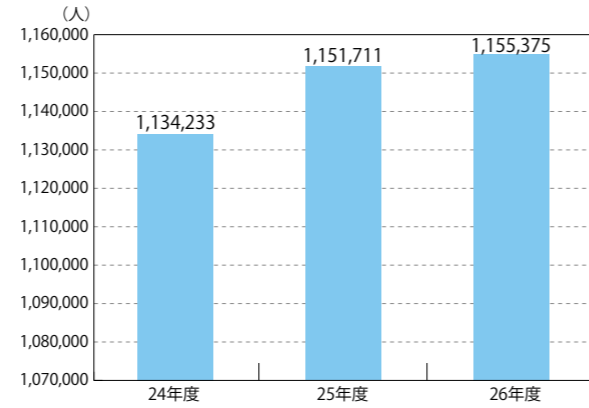

DATA: 「東京急行電鉄・運輸統計年報」平成26年度版

● 改札口別通過人数比率

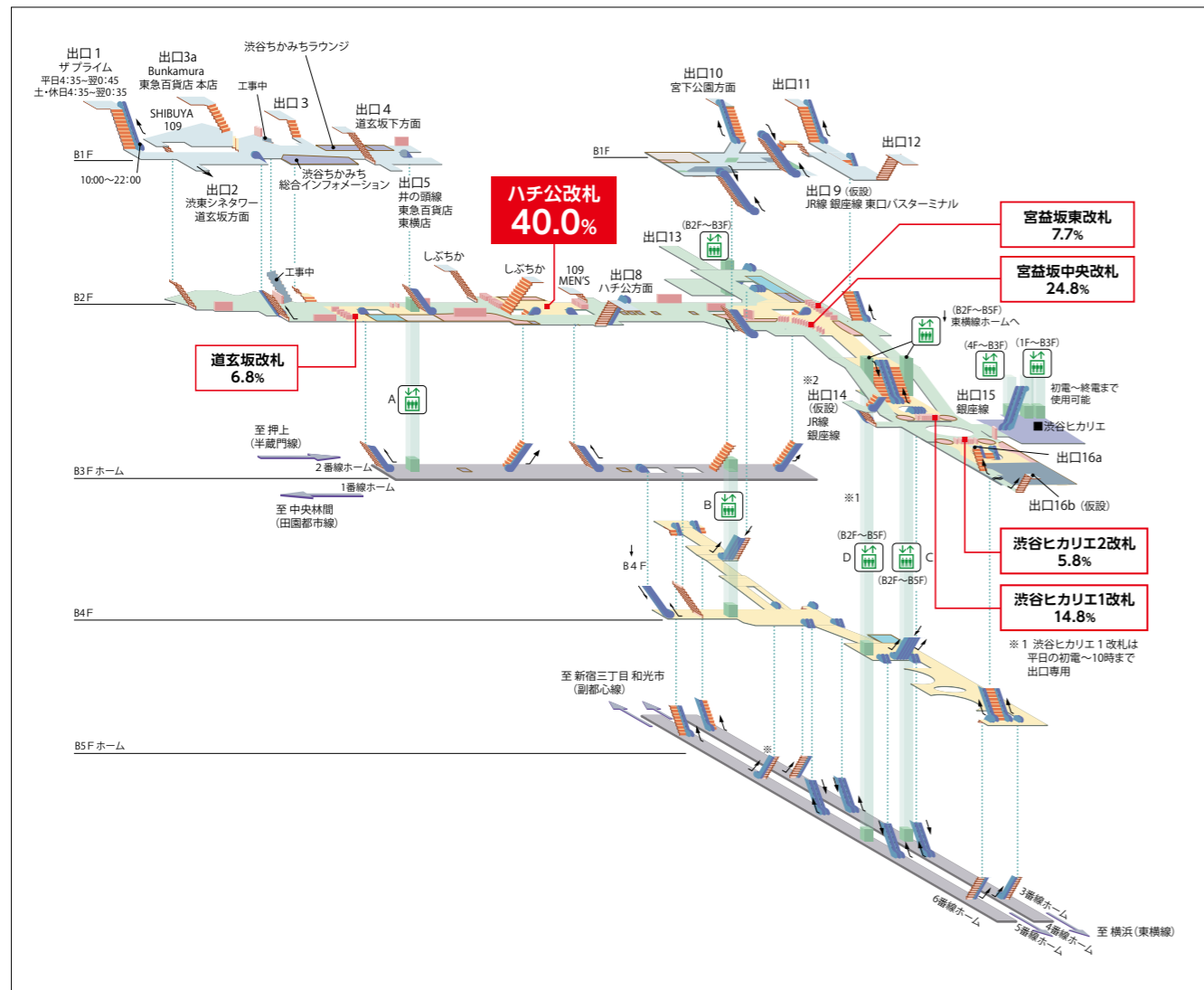

DATA: 東京急行電鉄調べ

渋谷駅流動調査 時間帯別通行者数

P.4のトピックスでご紹介した各調査スポットの時間帯別通行者数の詳細となります。

● 調査スポット1: 田園都市線エリア (ハチ公改札⇄出口8)

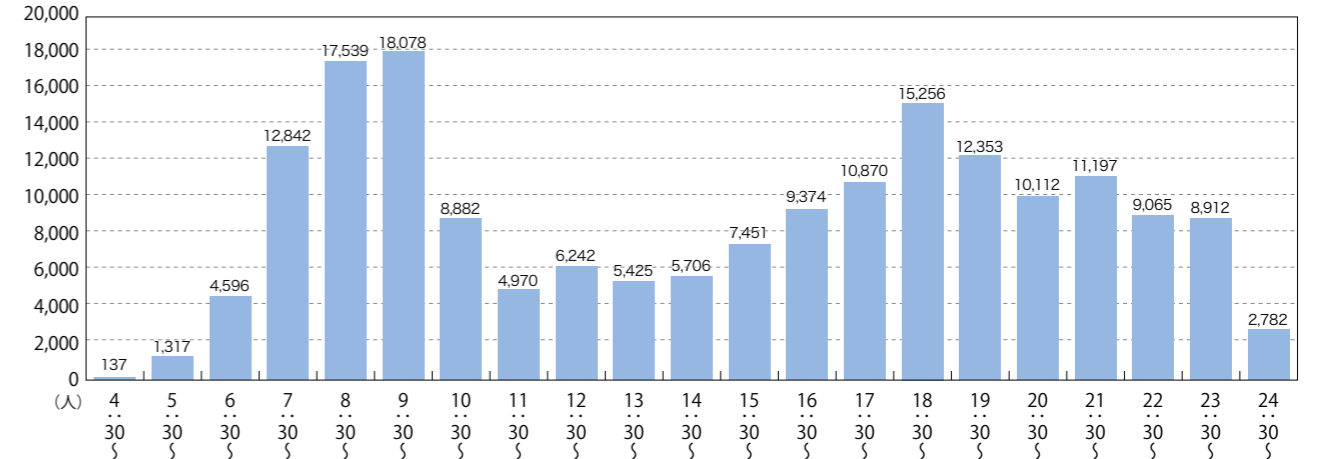

● 調査スポット2: 田園都市線エリア (No7宮益坂改札⇄ハチ公改札連絡通路)

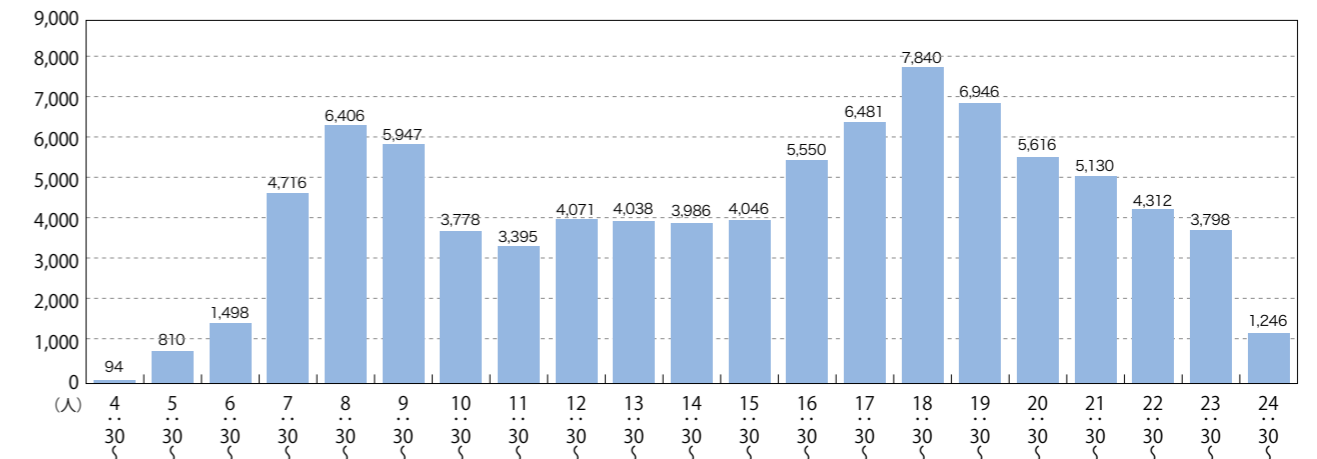

● 調査スポット3: 東横線エリア (ヒカリエ改札1・2⇄ヒカリエ)

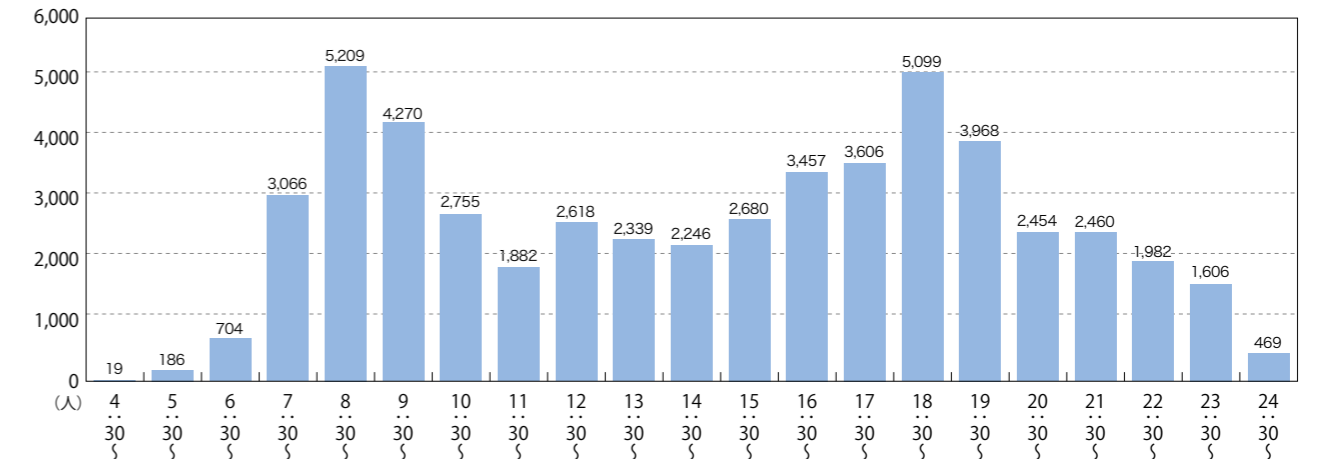

調査年月日: 平成26年6月3日
調査期間: 4時30分～翌1時30分 (21時間調査)
調査データ提供元: 東京急行電鉄株式会社

P.4のトピックスページと併用してご覧ください。

渋谷駅 利用者プロフィール

● 渋谷駅利用者 性年代別構成比

渋谷駅利用者は他社線利用者に比べ、男性は10-20代、女性は20代が多くなっています。

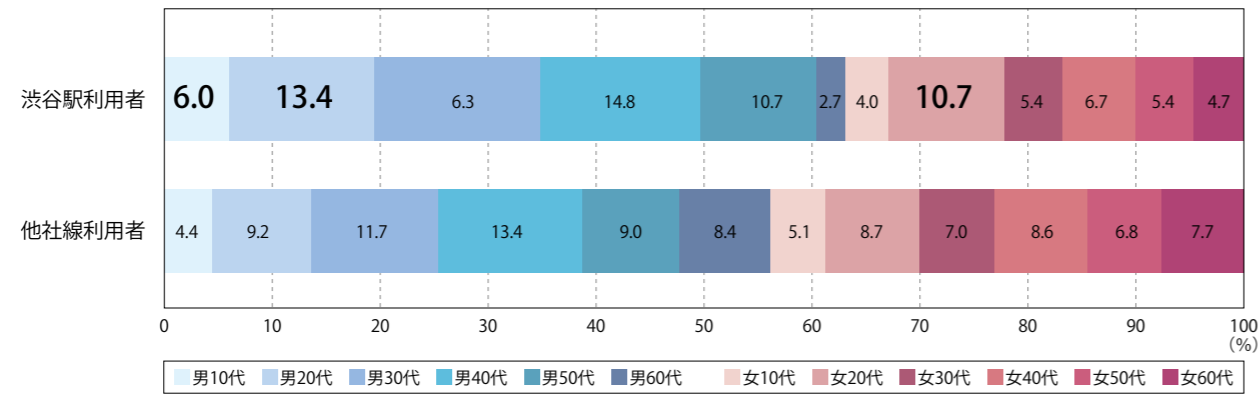

● 渋谷駅利用者 世帯年収 (1,000万円以上)

渋谷駅利用者は他社線利用者に比べ、1,500万円以上の高額所得者が多くなっています。

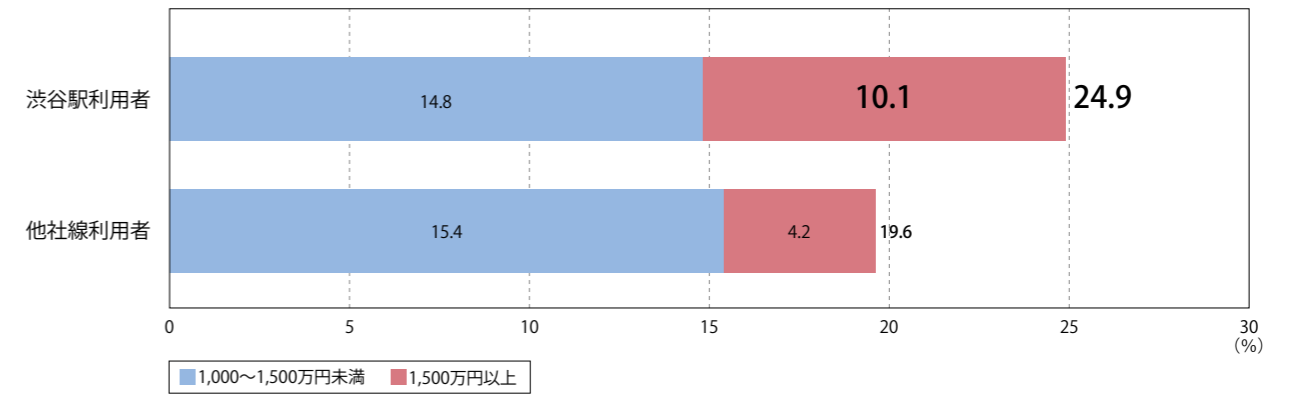

● 渋谷駅利用者 職業別構成比

渋谷駅利用者は他社線利用者に比べ、経営・管理職と学生が多くなっています。

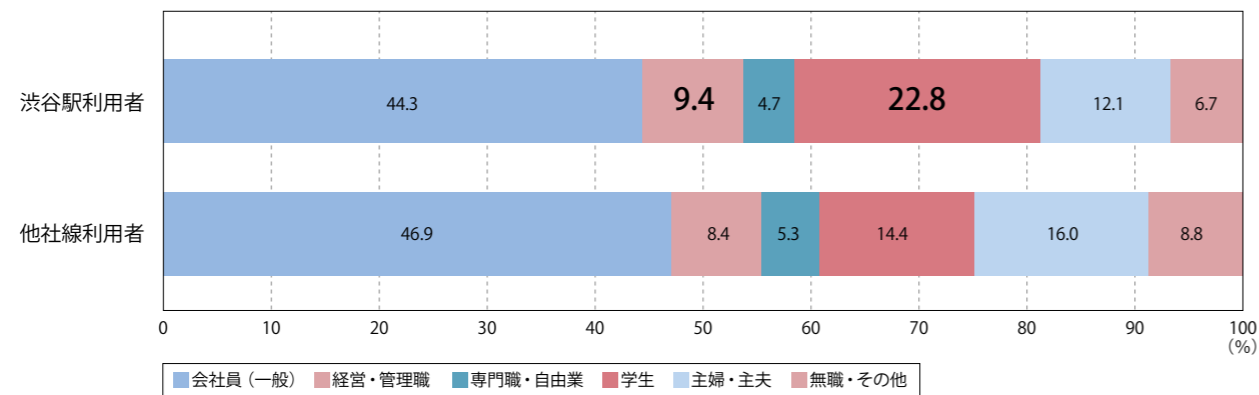

● 渋谷駅利用者 1ヶ月の小遣い (3万円以上)

渋谷駅利用者は他社線利用者に比べ、5万円以上のお小遣いの割合が高くなっています。

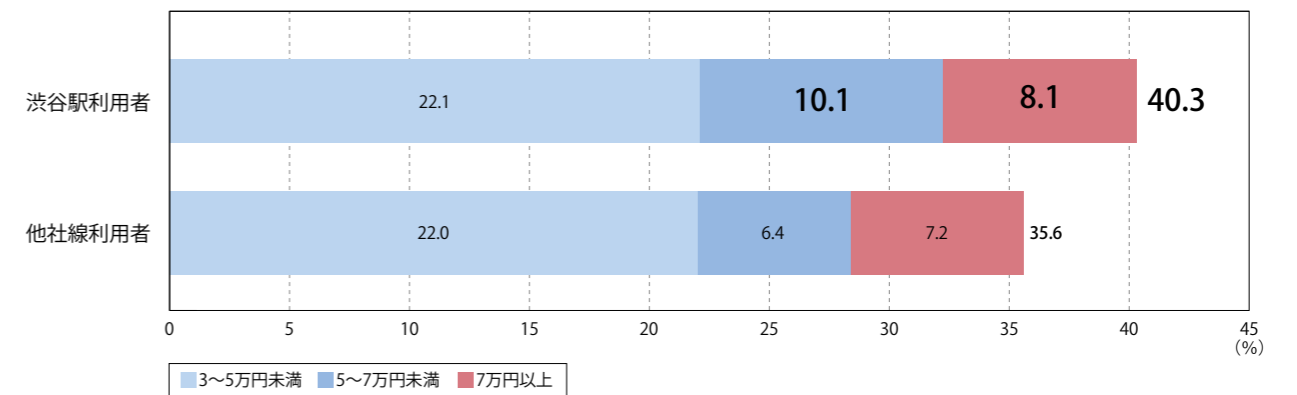

主要駅 プロフィール

中目黒

● 東急線乗降人員数

- 東横線 57,043人(1日平均)
- 東京外口日比谷線 130,955人(1日平均)

合計 **187,998**人(1日平均)

※自線内相互乗換を含みます。
※他社線との相互乗換人員及び、相互直通運転による通過人員を含みます。

自由が丘

● 東急線乗降人員数

- 東横線 264,161人(1日平均)
- 大井町線 221,620人(1日平均)

合計 **485,781**人(1日平均)

※自線内相互乗換を含みます。
※他社線との相互乗換人員及び、相互直通運転による通過人員を含みます。

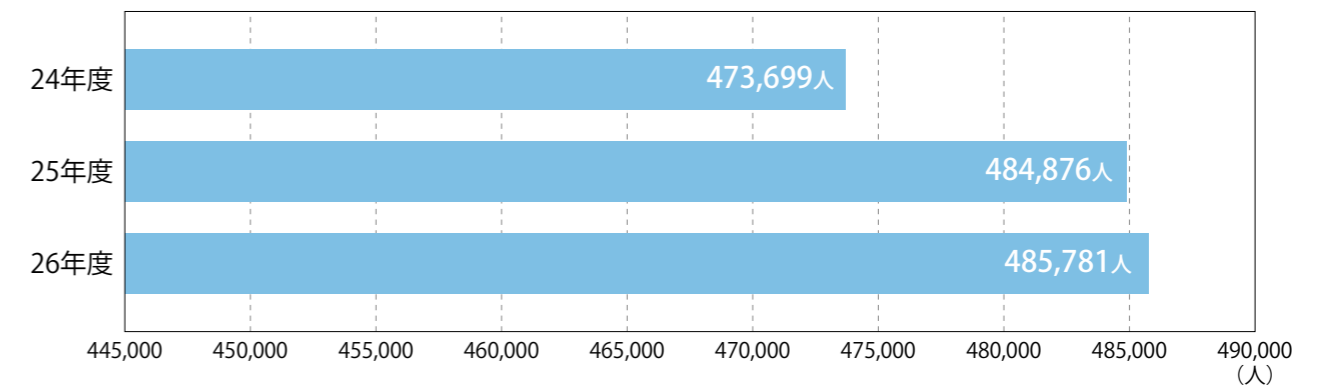
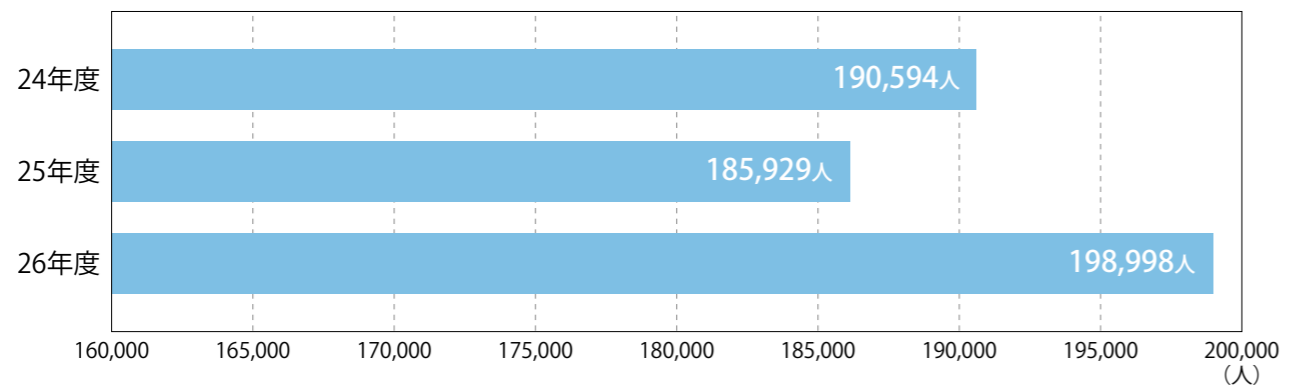

● 改札口別通過人数比率

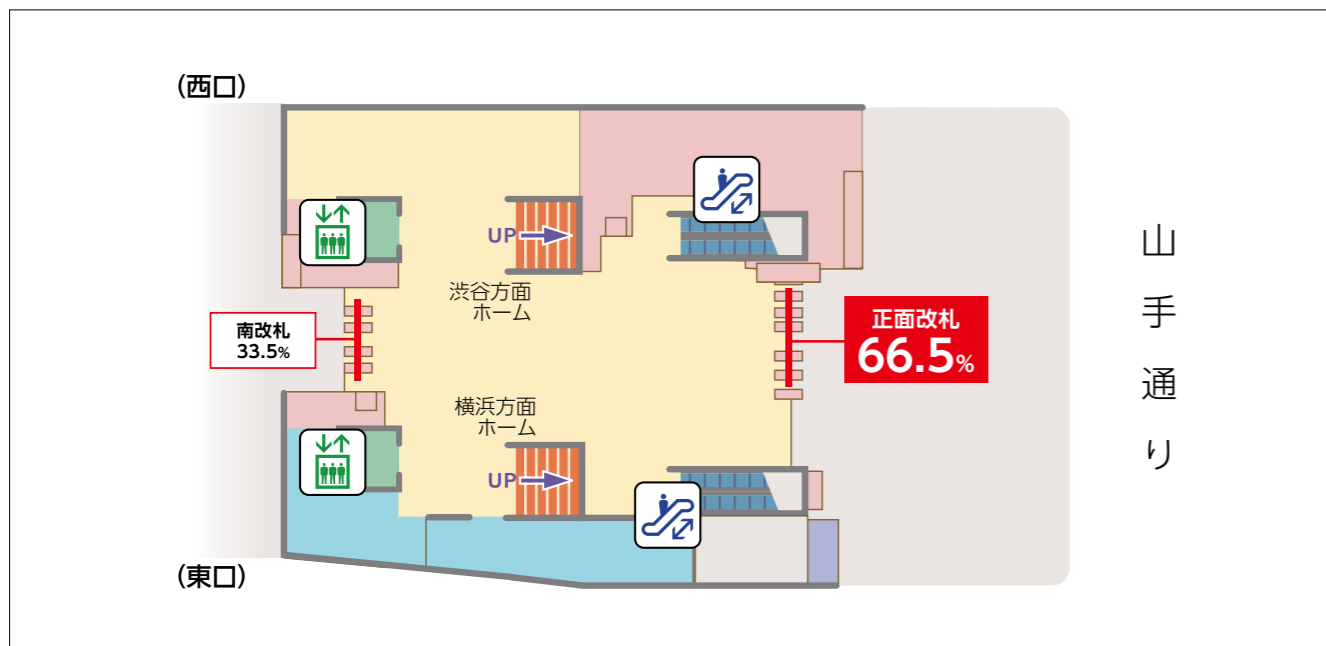

● 改札口別通過人数比率



主要駅 プロフィール

武蔵小杉

● 東急線乗降人員数

東横線	165,188人(1日平均)
目黒線	43,523人(1日平均)
合計	208,711人(1日平均)

※自線内相互乗換を含みます。
※他社線との相互乗換人員及び、相互直通運転による通過人員を含みます。

日吉

● 東急線乗降人員数

東横線	165,006人(1日平均)
目黒線	66,707人(1日平均)
合計	231,713人(1日平均)

※自線内相互乗換を含みます。
※他社線との相互乗換人員及び、相互直通運転による通過人員を含みます。

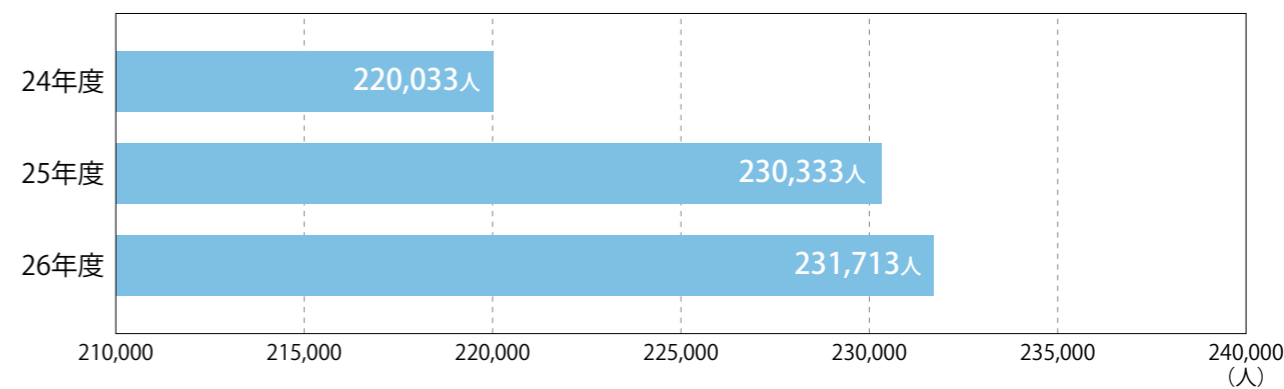
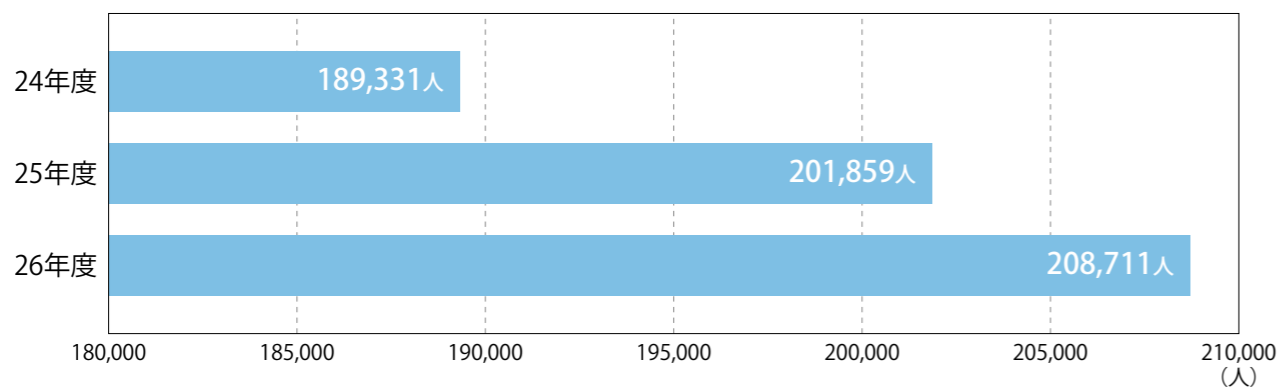

● 改札口別通過人数比率

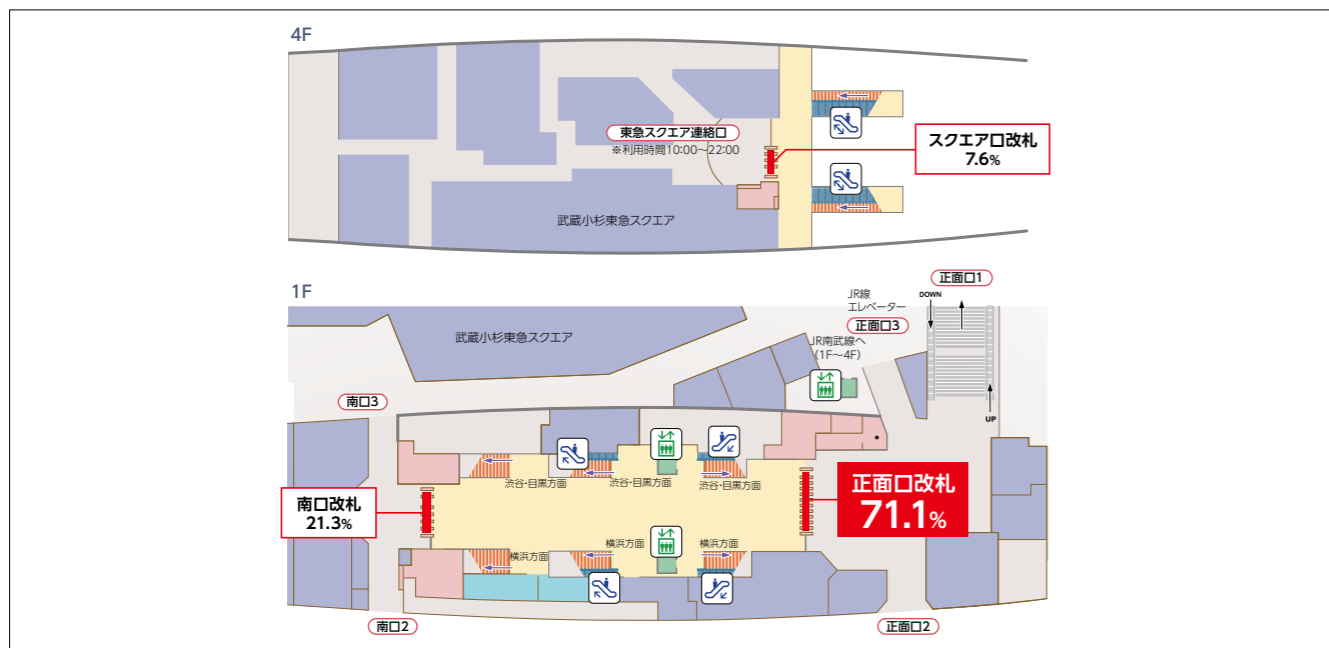

● 改札口別通過人数比率



横浜

● 東急線乗降人員数

東急線
横浜駅 **348,681**人(1日平均)

※自線内相互乗換を含みます。
※他社線との相互乗換人員及び、相互直通運転による通過人員を含みます。

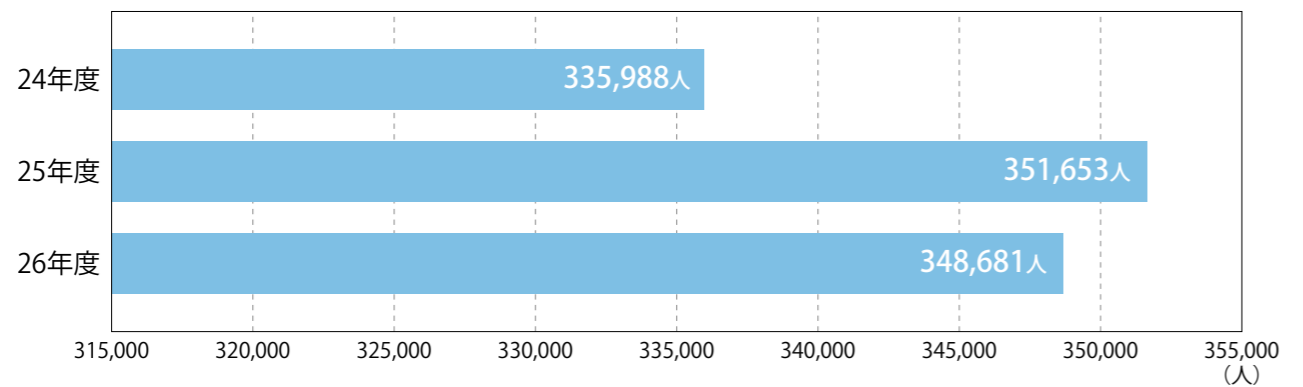

DATA : 「東京急行電鉄・運輸統計年報」平成26年度版

● 改札口別通過人数比率

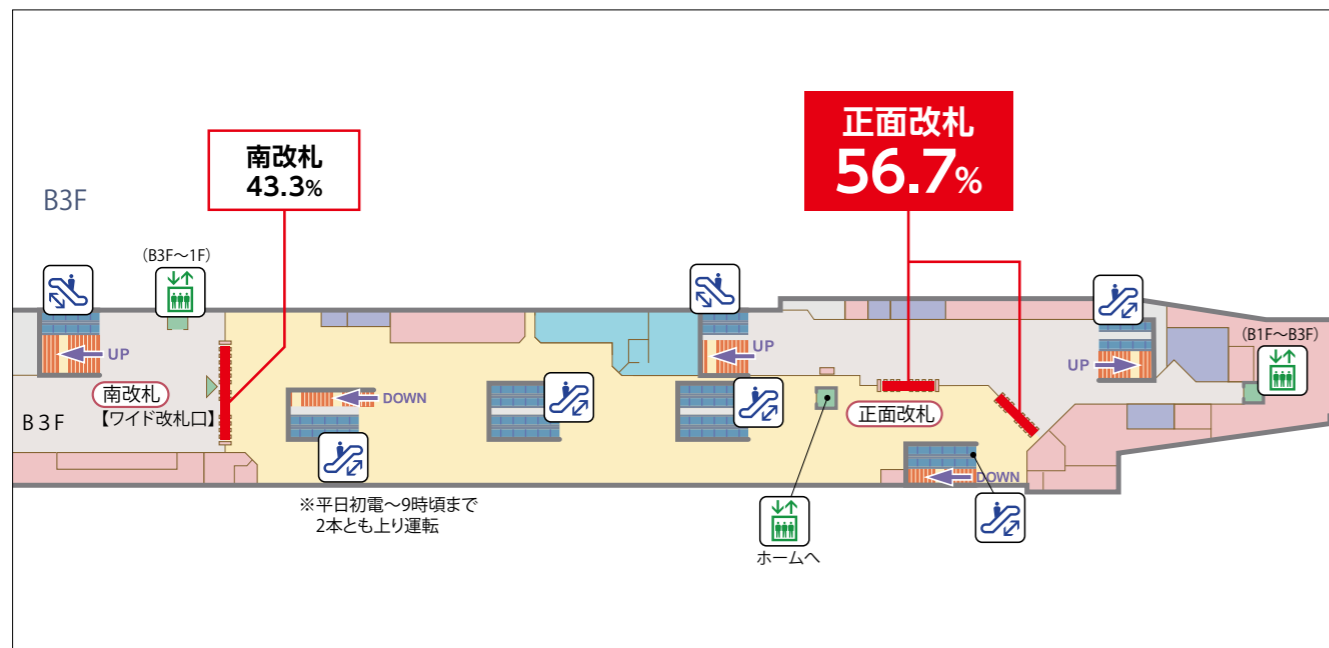

DATA : 東京急行電鉄調べ

二子玉川

● 東急線乗降人員数

田園都市線 162,541人(1日平均)

大井町線 129,271人(1日平均)

合計 **291,812**人(1日平均)

※自線内相互乗換を含みます。
※他社線との相互乗換人員及び、相互直通運転による通過人員を含みます。

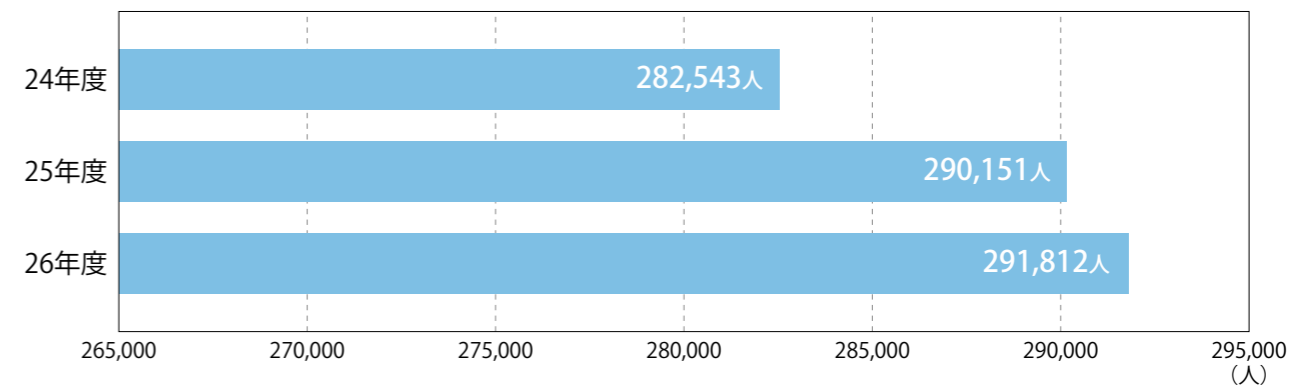

DATA : 「東京急行電鉄・運輸統計年報」平成26年度版

● 改札口別通過人数比率

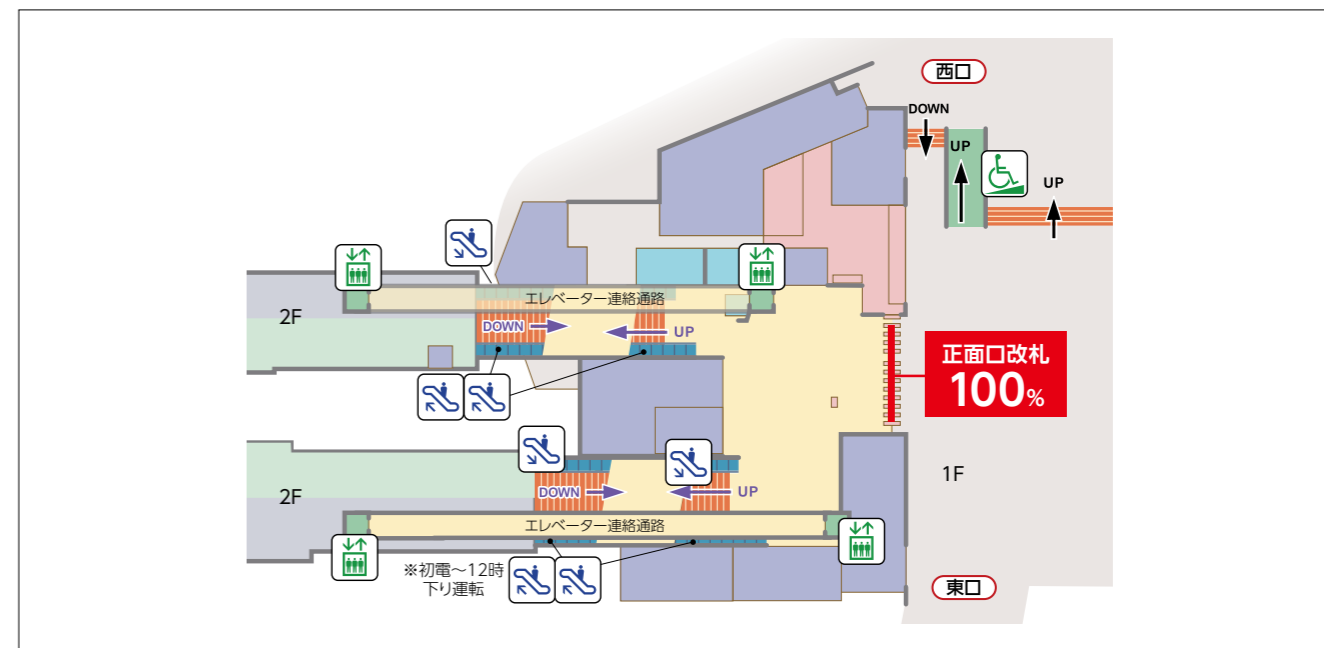

DATA : 東京急行電鉄調べ

主要駅 プロフィール

溝の口

● 東急線乗降人員数

田園都市線 197,898人(1日平均)

大井町線 97,766人(1日平均)

合計 **295,664**人(1日平均)

※自線内相互乗換を含みます。
※他社線との相互乗換人員及び、相互直通運転による通過人員を含みます。

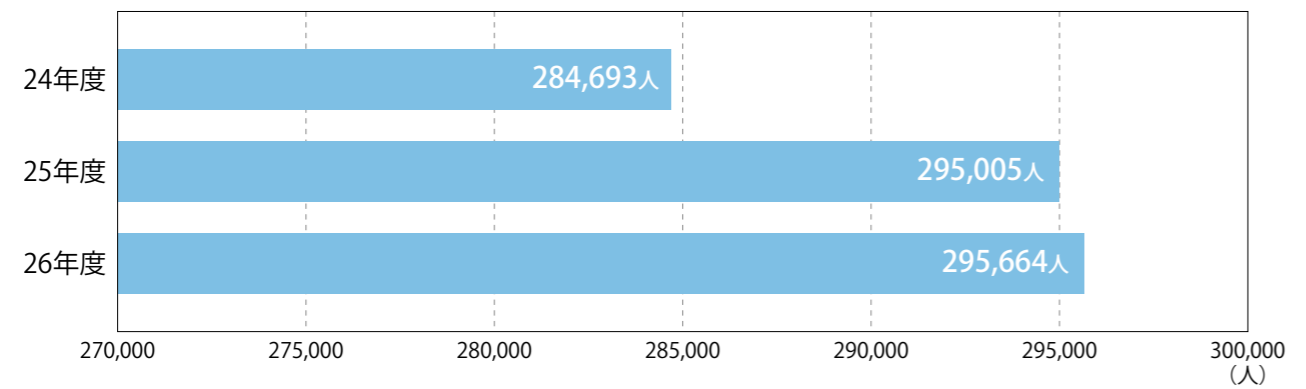

DATA: 「東京急行電鉄・運輸統計年報」平成26年度版

● 改札口別通過人数比率



DATA: 東京急行電鉄調べ

目黒

● 東急線乗降人員数

目黒線 目黒駅 **251,530**人(1日平均)

※自線内相互乗換を含みます。
※他社線との相互乗換人員及び、相互直通運転による通過人員を含みます。

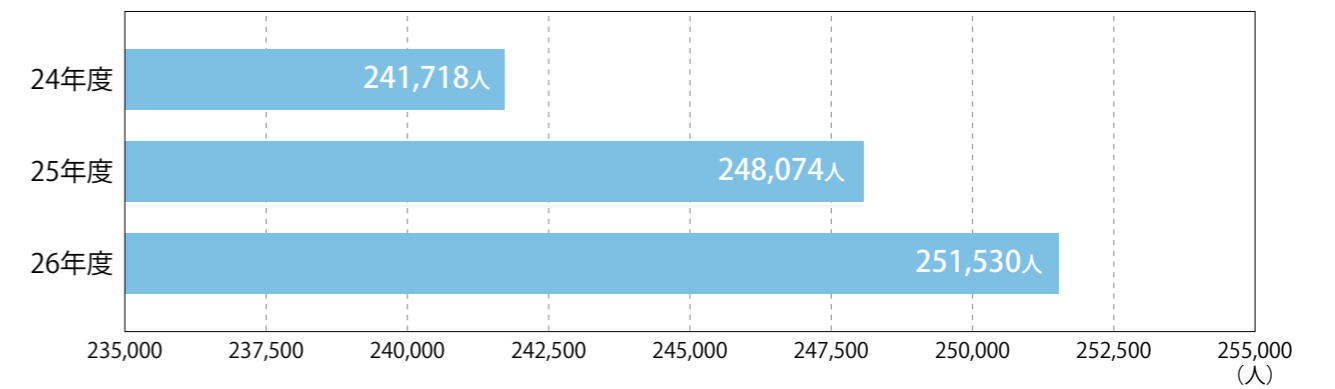

DATA: 「東京急行電鉄・運輸統計年報」平成26年度版

● 改札口別通過人数比率

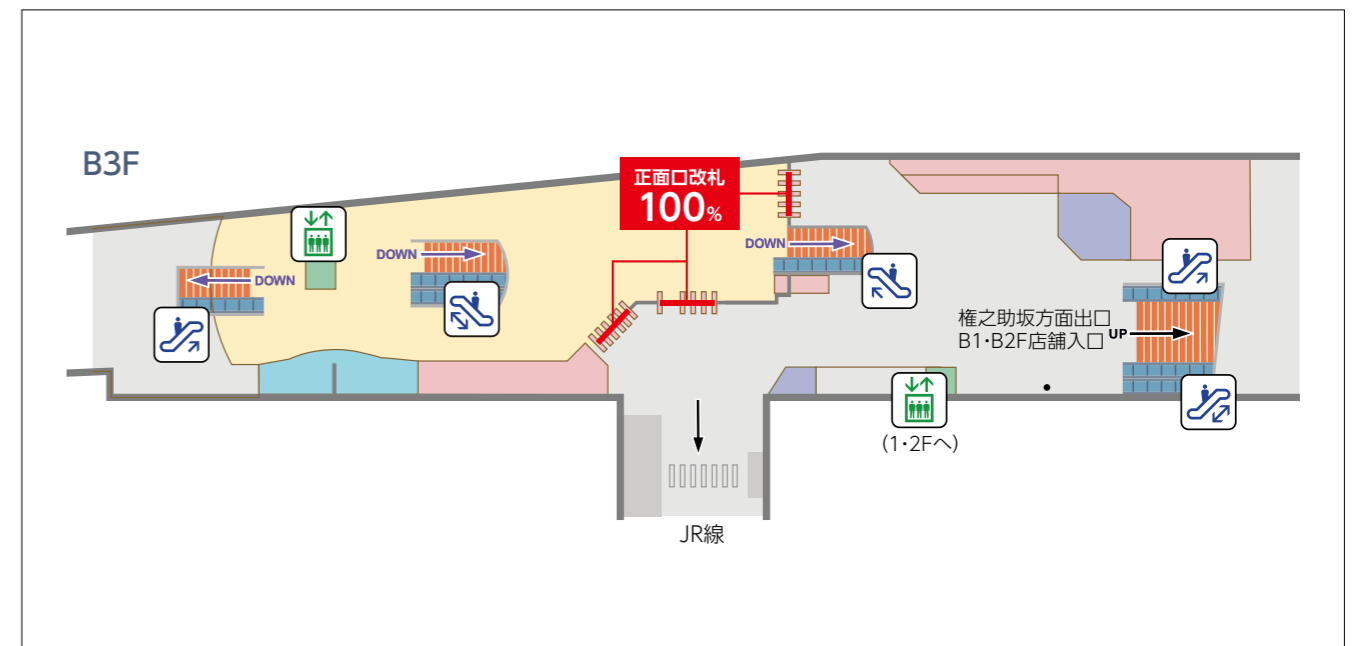

DATA: 東京急行電鉄調べ

東急バス 旅客種別利用人数

東急バスの利用者は、1日平均41万人。
定期利用が約1/4で、定期外利用が約3/4を占めています。

● 営業所別1日平均利用人数 (合計)

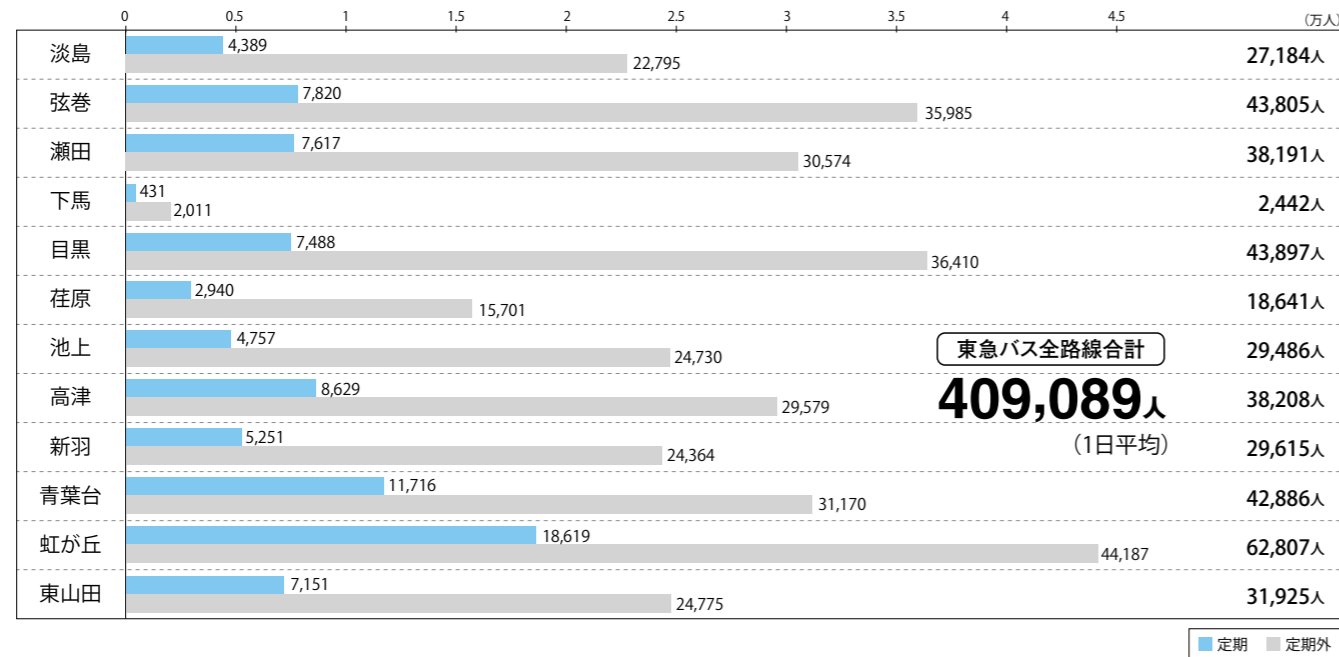

● 営業所別年間延べ利用人数 (合計)

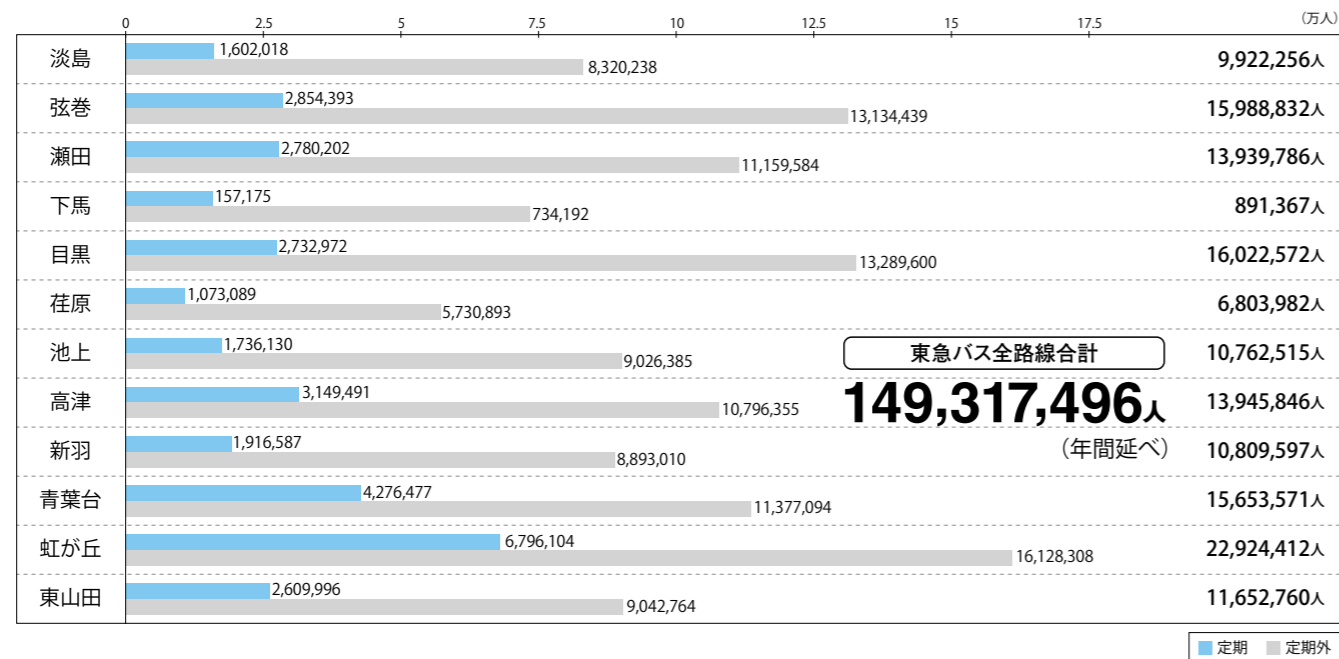

● トランセ代官山・ハチ公バス1日平均利用人数

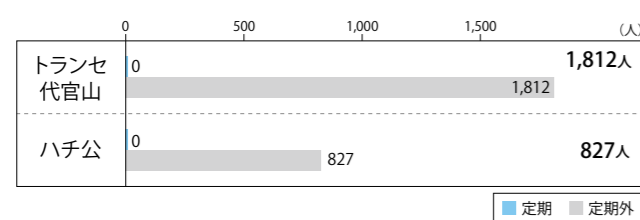

● トランセ代官山・ハチ公バス年間延べ利用人数

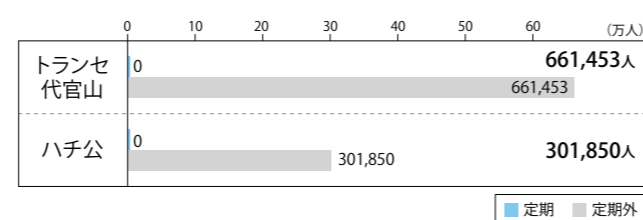

● ターミナル別発着路線年間輸送人員 (2014年度)

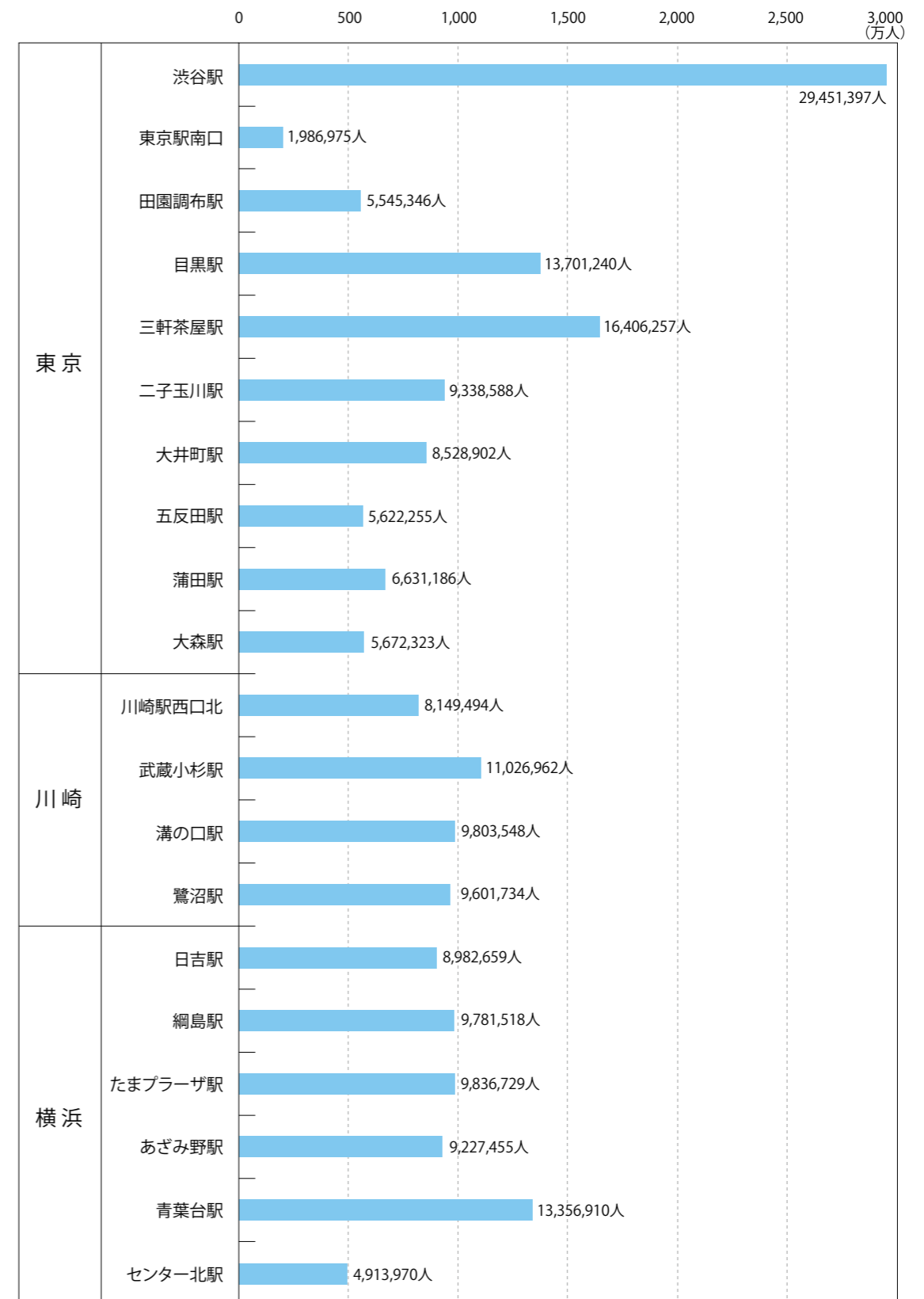

DATA: 東急バス調べ

車両広告 交通広告共通指標推定モデルについて

「公益社団法人日本鉄道広告協会」「一般社団法人日本広告業協会」及び「関東交通広告協議会」の3団体は、交通広告アカウントビリティ向上を目的に、2013年5月『交通広告共通指標推進プロジェクト』を立ち上げ、交通広告効果の共通指標整備を開始しました。

昨年度に策定しました「中ぶり〈一般〉」「まど上」「ドア横」の3つの共通指標推定モデルに、今年度新たに「中ぶり〈出版〉」「ステッカー」「車内ビジョン」を加え、全部で6つの共通指標推定モデルを発表する運びとなりました。

● 交通広告共通指標策定調査とは？

交通広告の共通指標策定を目的に、関東交通広告協議会11電鉄の各路線の「車両広告」を対象として、「調査対象路線に調査当日乗車した人」に対してインターネットリサーチを行い、実際の掲出広告を提示した上で『広告到達率』などを調査しました。

調査対象ユニットは「中ぶり」「まど上」「ドア横」「ステッカー」「ツインステッカー」「車内ビジョン」の6ユニットです。調査広告の選定や調査実施、運営管理等は第三者機関である(株)ビデオリサーチに依頼しています。

● 『広告到達率』とは？

「広告到達率」は、調査対象広告を“出稿期間内”に「見た」または「見たような気がする」と回答した人の割合です。

$$\text{広告到達率} = \frac{\text{見た+見たような気がする}}{\text{調査対象者}} \times 100 (\%)$$

● 車両広告 交通広告共通指標推定モデルとは？

『広告到達率』を構成する要因はさまざまです。

今回の共通指標作成には、統計学的手法のひとつである「数量化I類」を用いました。

「数量化I類」は、ある目的変数(今回は広告到達率)を複数の質的な説明変数(各ユニットの属性など)で説明するモデル式です。

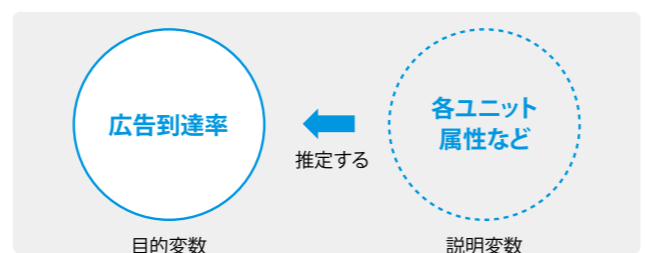

今年度は新たに「中ぶり〈出版〉」「ステッカー」「車内ビジョン」3つの推定モデルを作成しました。また、「中ぶり〈一般〉」「まど上」「ドア横」に関しては、今年度調査素材を加えて、バージョンアップをはかりました。各ユニットの説明変数等は下記の通りです。

1 中ぶり〈一般〉	
1. 分析広告数	118素材
2. 説明変数	「サイズ」「掲出期間」「他鉄道への出稿」「TVCM出稿(直近1ヶ月)」「業種」の5つ
2 中ぶり〈出版系〉	
1. 分析広告数	51素材
2. 説明変数	「サイズ」「掲出期間」「他鉄道への出稿」「種別」の4つ
3 まど上	
1. 分析広告数	124素材
2. 説明変数	「サイズ」「掲出期間」「他鉄道への出稿」「TVCM出稿(直近1ヶ月)」「業種」の5つ
4 ドア横	
1. 分析広告数	89素材
2. 説明変数	「面数」「掲出期間」「他鉄道への出稿」「TVCM出稿(直近1ヶ月)」「業種」の5つ
5 ステッカー	
1. 分析広告数	105素材
2. 説明変数	「種別」「掲出期間」「他鉄道への出稿」「TVCM出稿(直近1ヶ月)」「業種」の5つ
6 車内ビジョン	
1. 分析広告数	82素材
2. 説明変数	「ロールの時間」「掲出期間」「TVCM出稿(直近1ヶ月)」「業種」の4つ

注1) 業種区分について
 ・消費財系 「飲料・嗜好品」「食品」「趣味レジャー・スポーツ用品」など
 ・サービス系① 「学校・通信教育」「事業所サービス・対人サービス」など
 ・サービス系② 「観光・娯楽・外食」「不動産・建設」「放送」など
 ・その他 「流通・小売業・商社」「金融・保険・証券」など

注2) 決定係数について
 「決定係数」とは、数量化I類において、設定された“説明変数”によって“目的変数”がどれくらい説明できるかを示す値です。今回の共通指標では、いずれも決定係数が0.5前後ですから、5つの要素で50%程度が説明できることを表しています。(他の要素としてクリエイティブなどが考えられます。)

各ユニットの『交通広告共通指標推定モデル』

〈個人全体(15-59歳)〉

1 中ぶり〈一般〉

	カテゴリー	カテゴリースコア
サイズ	シングル	-0.9
	ワイド	1.5
掲出期間	2~3日	-2.0
	4~5日	-1.7
	7日	2.6
他鉄道出稿	8日以上	3.7
	有	1.7
TVCM出稿	無	-1.9
	有	4.2
業種	無	-1.3
	消費財系	-0.8
	サービス系①	-1.5
	サービス系②	1.0
	その他(流通など)	0.2
	平均値	40.7
	決定係数	0.59

ケース1		
サイズ	シングル	-0.9
掲出期間	7日	2.6
他鉄道出稿	有	1.7
TVCM出稿	有	4.2
業種	消費財系	-0.8
平均値		40.7
ケース1の推定広告到達率		47.5%

2 中ぶり〈出版系〉

	カテゴリー	カテゴリースコア
サイズ	シングル	-0.2
	ワイド	1.4
掲出期間	2~3日	-0.3
	4日以上	2.5
他鉄道出稿	有	0.5
	無	-1.5
種別	週刊誌	8.1
	月刊誌(月2回、季刊含む)	-3.7
	その他(書籍等)	-7.2
	平均値	43.9
	決定係数	0.41

ケース2		
サイズ	ワイド	1.4
掲出期間	2~3日	-0.3
他鉄道出稿	有	0.5
種別	週刊誌	8.1
平均値		43.9
ケース2の推定広告到達率		53.6%

3 まど上

	カテゴリー	カテゴリースコア
サイズ	シングル	-1.9
	ワイド	4.1
掲出期間	ワイド2W	6.7
	1週間以内	-2.2
	2週間	-1.4
	1ヶ月	0.2
他鉄道出稿	1ヶ月以上	1.5
	有	0.5
TVCM出稿	無	-0.9
	有	2.3
業種	無	-1.1
	消費財系	0.6
	サービス系①	-1.9
	サービス系②	2.4
	その他(流通など)	0.4
	平均値	43.4
	決定係数	0.56

ケース3		
サイズ	ワイド	4.1
掲出期間	1ヶ月	0.2
他鉄道出稿	有	0.5
TVCM出稿	無	-1.1
業種	サービス系②	2.4
平均値		43.4
ケース3の推定広告到達率		49.5%

各ユニットの『交通広告共通指標推定モデル』

4 ドア横

	カテゴリー	カテゴリースコア
面数	1面	-0.7
	2面	0.0
	3面以上	1.4
掲出期間	1週間	-5.1
	1ヶ月	3.6
他鉄道出稿	有	0.6
	無	-1.2
TVCM出稿	有	4.6
	無	-1.5
業種	消費財系	-0.8
	サービス系①	1.1
	サービス系②	-1.2
	その他(流通など)	-3.0
平均値		45.1
決定係数		0.58

ケース4		
面数	1面	-0.7
掲出期間	1ヶ月	3.6
他鉄道出稿	有	0.6
TVCM出稿	有	4.6
業種	消費財系	-0.8
平均値		45.1
ケース4の推定広告到達率		52.4%

5 ステッカー

	カテゴリー	カテゴリースコア
種別	ステッカー	-0.7
	ツインステッカー	1.7
掲出期間	1ヶ月以下	-0.8
	1ヶ月超	2.5
他鉄道出稿	有	0.2
	無	-0.3
TVCM出稿	有	2.8
	無	-1.2
業種	消費財系	-0.4
	サービス系①	1.8
	サービス系②	-2.4
	その他(流通など)	1.7
平均値		41.5
決定係数		0.43

ケース5		
種別	ツイン	1.7
掲出期間	1ヶ月以下	-0.8
他鉄道出稿	有	0.2
TVCM出稿	有	2.8
業種	消費財系	-0.4
平均値		41.5
ケース5の推定広告到達率		45.0%

6 車内ビジョン

	カテゴリー	カテゴリースコア
ロール分数	12分未満	1.5
	12分以上	-0.6
掲出期間	1週間	-1.1
	8日以上	6.3
TVCM出稿	有	3.0
	無	-3.0
業種	消費財系	-0.2
	サービス系①	-0.4
	サービス系②	2.7
	その他(流通など)	0.7
平均値		35.1
決定係数		0.52

ケース6		
ロール分数	12分以上	-0.6
掲出期間	掲出期間	-1.1
TVCM出稿	有	3.0
業種	業種	-0.2
平均値	消費財系	35.1
ケース6の推定広告到達率		36.2%

● 「交通広告共通指標策定調査(2012-2015年)」からわかった『スマートフォンと交通広告の親和性の高さ』について

Q あなたはふだん、電車で中でスマートフォン、タブレット、携帯電話をどの程度(時間量)利用していますか。

電車内でのスマートフォン等利用時間と、車内広告を見ている割合を、朝の通勤通学時の状況を調べてみました。

朝の通勤通学時には電車に乗っている時間の半分以上をスマートフォン等の利用時間にあてているという人が5割強。スマートフォン等利用者の時間量別に、車内広告を見ている(広告到達率)を調べてみると、乗車時間の半分程度でスマートフォン等を利用している人が50%と最も高く、スマートフォン等利用時間が25%、75%でも平均より高いことがわかります。また、スマートフォン等利用時間が乗車時間の90%以上という人の中でも、車内広告を見たと回答した人が40%近くとなり、スマートフォン等の車内ユーザーは、しっかり車両広告を見ていることがわかります。

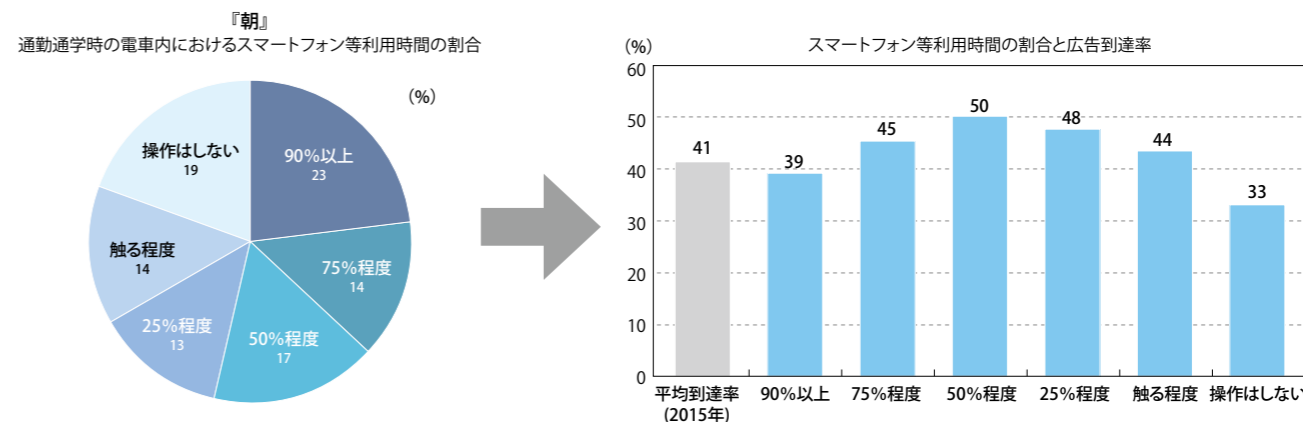

Q ふだん、あなたが電車の中でよく行っている行動をお知らせください。

電車内でどんな行動をしている人が、「より車内広告を見ている」(広告到達率)のでしょうか。

電車内でふだんよく行う行動は「車内広告」を見たり「液晶モニター」を見たりするが最も多くなっています。行動別に車内広告をどの程度見ているかを比較すると、情報収集に積極的とみられる新聞や雑誌を読む人の広告到達率が最も高いですが、スマートフォン等でメールやゲームをしている人でも50%程度が車内広告を見たと回答しています。(2012-2015年調査結果平均)

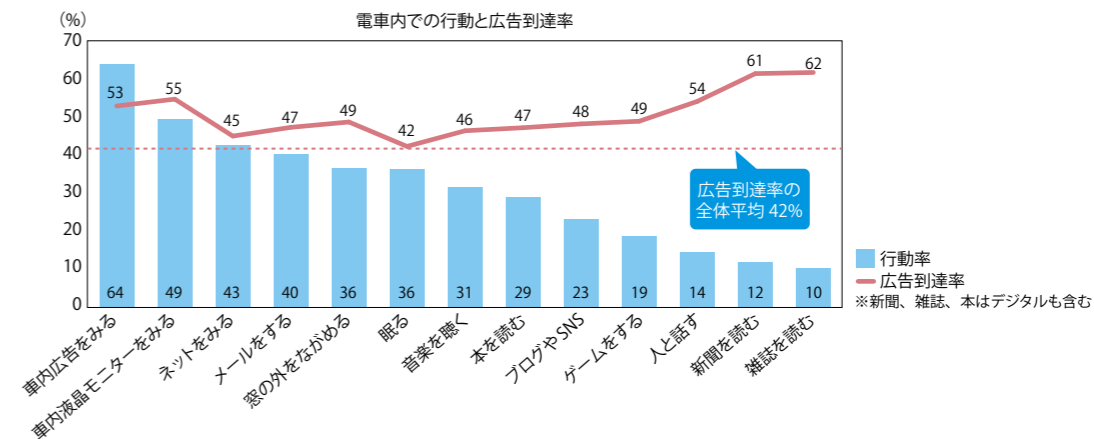

調査概要	
◆ 調査方法	インターネットリサーチ
◆ 調査期間	2012年～2015年(調査期間 2012年～2015年(2012年は2路線による実証調査))
◆ 調査路線	東京急行電鉄、東日本旅客鉄道、東京地下鉄、小田急電鉄、京王電鉄、西武鉄道、東武鉄道、京浜急行電鉄、京成電鉄、東京都交通局、相模鉄道 (計11路線)
◆ 調査対象	1都3県(東京都、神奈川県、千葉県、埼玉県) 在住で、調査当日調査指定路線に乗車した人
◆ 調査数	1素材あたり300人を調査
◆ 調査広告素材数	873広告素材(中つり、まど上、ドア横、ステッカーツインステッカー、車内ビジョン合計)
◆ 調査実施機関	株式会社ビデオリサーチ

データ出典

ACR/ex/株式会社ビデオリサーチ

調査設計

- 調査エリア及び標本数/東京50km：4,622s
 - 対象者抽出方法/ARS (エリア・ランダム・サンプリング)
 - 調査方法/電子調査票による調査
 - 調査対象者/男女12～69歳の個人
 - 調査依頼期間/1年間のパネル化
- ※端数処理のため合計が100%にならない場合があります。

SOTO/ex/株式会社ビデオリサーチ

調査設計

- 調査エリア及び標本数/東京50km：4,622s
- 対象者抽出方法/ARS (エリア・ランダム・サンプリング)
- 調査方法/電子調査票による調査
- 調査対象者/男女12～69歳の個人
- 調査依頼期間/1年間のパネル化

QPRモニターアンケート 2015年度/マクロミル

調査概要

- 調査対象者/QPRモニター(15歳～69歳の男女個人)：8,337s
- 調査地域/首都圏
- 調査時期/2015年4月
- 調査方法/Web調査

用語説明

- **東急線利用者とは**……1週間に一度以上、東横線・目黒線・田園都市線・大井町線・池上線・東急多摩川線・世田谷線を利用したサンプル (n=427)
- **他社線利用者とは**……1週間に一度以上、鉄道交通機関を利用したサンプルから、東急線利用者を除いたサンプル (n=2318)

※本メディアガイドに記載されている内容は、2016年4月1日現在のものです。

※各データについては、株式会社ビデオリサーチのデータを基に株式会社東急エージェンシーが独自に集計。

※株式会社ビデオリサーチのデータに関しては、無断転載禁止。

TOKYU OOH 指定代理店一覧

(株) 東急エージェンシー

ビジネス創造センター 東急OOH局 東急OOHメディア部

〒107-8417 東京都港区赤坂4-8-18 TEL.(03)3475-9533 FAX.(03)3475-9362
http://www.tokyu-oo.jp/

● TOKYU OOH 指定代理店

代理店名	所在地	電話番号
(株) NKB	〒100-0006 千代田区有楽町1-1-3 (東京宝塚ビル)	(03) 3504-2076
(株) オリコム	〒105-0004 港区新橋1-11-7 (新橋センタープレイス)	(03) 6733-2330
(株) キョウエイアド インターナショナル	〒160-0021 新宿区歌舞伎町1-1-15	(03) 3208-4125
協立広告(株)	〒160-0007 新宿区荒木町13-8 (協立ビル)	(03) 3355-5011
(株) 弘亜社	〒104-0061 中央区銀座6-12-1 (第2寿ビル)	(03) 3572-9521
(株) 合同通信	〒231-0011 横浜市中区太田町4-47 (コーワ太田町ビル) 〒104-0045 中央区築地1-4-8 (築地ホワイトビル7F)	(045) 641-2331 (03) 3541-4511
(株) JTBコミュニケーションデザイン	〒105-8335 港区芝3-23-1 (セレスティン芝三井ビルディング)	(03) 5657-0600
(株) 春光社	〒104-0031 中央区京橋3-7-5 (京橋スクエア6F)	(03) 3538-9222
(株) 親栄社	〒152-0035 目黒区自由が丘1-7-14 (ドゥーブルビル4F)	(03) 3717-1101
(株) 新広社	〒150-0036 渋谷区南平台町12-6 (南平台ベルウット303)	(03) 3463-0815
(株) 電通	〒105-7001 港区東新橋1-8-1 (電通本社ビル9F)	(03) 6216-8006
(株) 東広	〒104-0045 中央区築地1-12-22 (コンワビル5F)	(03) 3546-1066
(株) TOMOE	〒104-0028 中央区八重洲2-11-4	(03) 3272-9826
(株) 日交	〒162-0833 新宿区笹塚町34 (日交ビル)	(03) 5228-4515
(株) 博広社	〒141-0021 品川区上大崎4-5-18 (博広社ビル)	(03) 3490-3211
(株) 萬告社	〒141-0022 品川区東五反田1-11-7 (三星ビル6F)	(03) 3445-5451
(株) 文宣	〒170-0013 豊島区東池袋1-25-8 (タカセビル6F)	(03) 3988-2041
(株) ムサシノ広告社	〒162-0842 新宿区市ヶ谷砂土原町1-2	(03) 3268-8106
(株) むつみや	〒150-0046 渋谷区松濤2-13-9 (松濤館2F)	(03) 3467-3455

(50音順)

※尚、屋外広告、サルースに関しましては、下記代理店でも取り扱っています。

代理店名	所在地	電話番号
(株) OOHメディア・ソリューション	〒150-0022 渋谷区恵比寿南1-2-11 (フォーシーズン恵比寿ビル4F)	(03) 5720-2700
(株) クオラス	〒141-6007 品川区大崎2-1-1 (ThinkPark Tower 7F)	(03) 5487-5034
(株) ケシオン	〒107-0062 港区南青山6-11-1 (スリーエフ南青山ビル7F)	(03) 6418-7707
(株) 光伸プランニング	〒150-0021 渋谷区恵比寿西2-17-6 (代官山ウエストB1F)	(03) 5456-8477
(株) ジェイアール東日本企画	〒150-8508 渋谷区恵比寿南1-5-5 (JR恵比寿ビル)	(03) 5447-7828
(株) スタジオアルタ	〒160-0022 新宿区新宿2-19-1 (ビッグス新宿ビル13F)	(03) 3350-1290
(株) 博報堂DYメディアパートナーズ	〒107-6321 港区赤坂5-3-1 (赤坂Bizタワー)	(03) 6441-9553
(株) パス・コミュニケーションズ	〒101-0051 千代田区神田神保町2-30 (昭和ビル4F)	(03) 5216-3011
(株) ピー・プランニング	〒105-0004 港区新橋3-7-4 (赤レンガ通りビル7F)	(03) 3508-0091
(株) 毎日広告社	〒100-0003 千代田区一ツ橋1-1-1	(03) 3213-3906

(50音順)

